

### Instrucciones de instalación

1. Sitúe el vibrador lo más bajo posible en la parte trasera de la tolva (A).

**Nota:** Asegúrese de que hay suficiente espacio entre la unidad de vibración y cualquier otro componente del esparcidor.

**Nota:** Asegúrese de que los 4 pernos del vibrador están situados en la parte plana de la tolva.

2. Marque y perforo 4 orificios (7/16") a través de la tolva (B y C).



Figura 1

g331676

3. Instale la placa interior usando 4 pernos y 4 arandelas de freno dentro de la tolva.

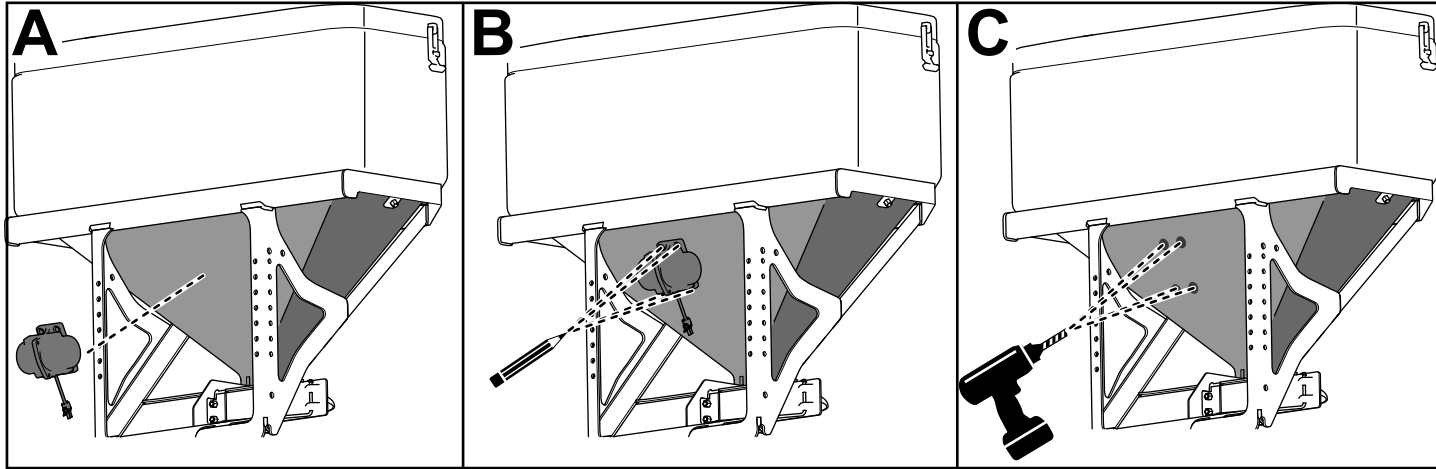

Figura 2

g331677

4. Coloque el vibrador sobre los 4 pernos y sujételo con 4 contratuercas.

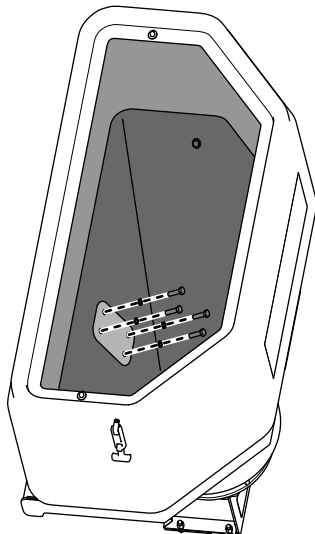

Figura 3

g331678

5. Apriete los 4 pernos que fijan el vibrador a 31 N·m (23 pies-libra).
6. Sujete el arnés de cables con las bridas.

**Nota:** Asegúrese de que el arnés de cables no entra en contacto con ninguna pieza caliente o móvil.

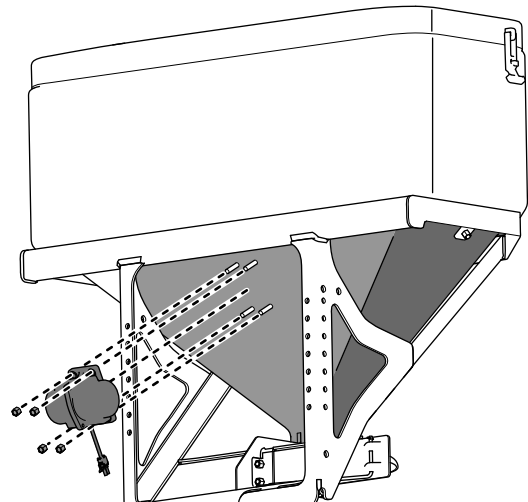
7. Conecte el tapón contra la intemperie al conector grande de plástico del arnés trasero del vehículo.

**Nota:** El tapón contra la intemperie debe estar instalado cuando el vibrador no se está usando.

8. Enrute el arnés trasero del vehículo por el larguero del bastidor del lado del conductor del vehículo.
9. Enrute el conector de 4 pines al interior de la cabina del vehículo, cerca del salpicadero.
10. Conecte el arnés del vibrador a la caja de control.

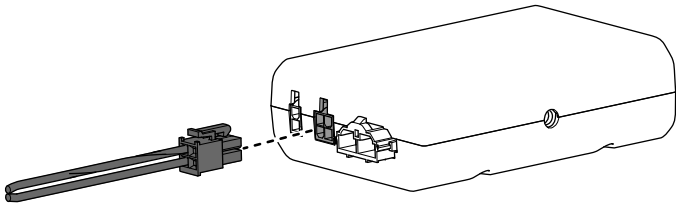

g331679

**Figura 4**