

1. 在料斗的背面将振动器尽可能低地对齐方框 A。

注意 确保振动器装置和任何现有的撒播机部件之间有足够间隙。

注意 确保振动器的全部 4 个螺栓都位于料斗的平坦部分上。

2. 在料斗方框 B 和 C 上标记并钻 4 个孔 7/16 英寸。



图 1

g331676

3. 在料斗内部使用 4 个螺栓和 4 个锁紧垫圈安装内板。

4. 将振动器滑动到 4 个螺栓上并用 4 个锁紧螺母固定。

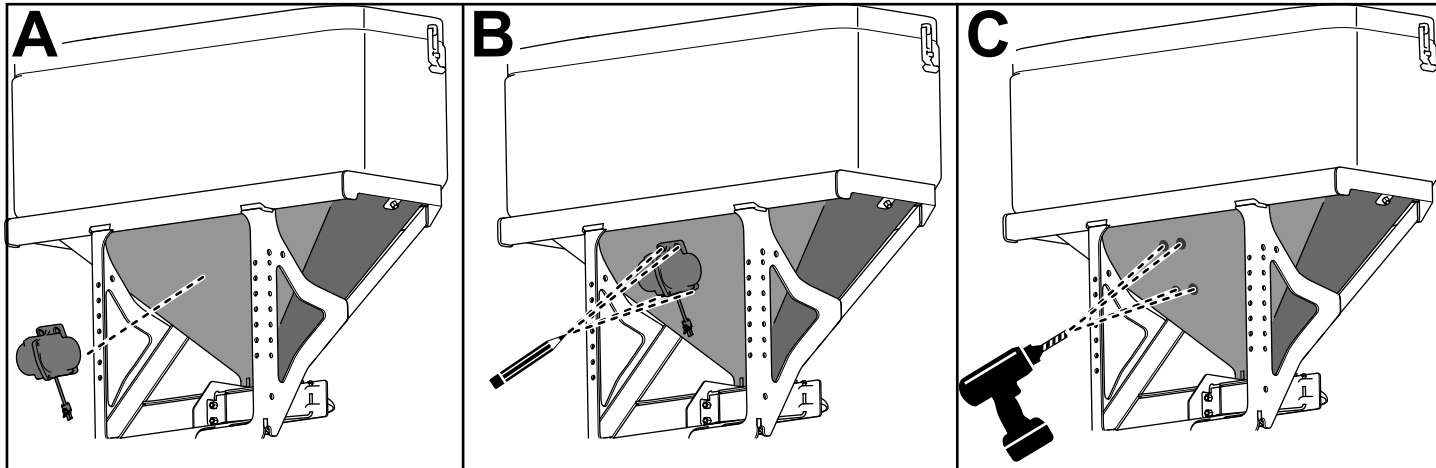

图 2

g331677

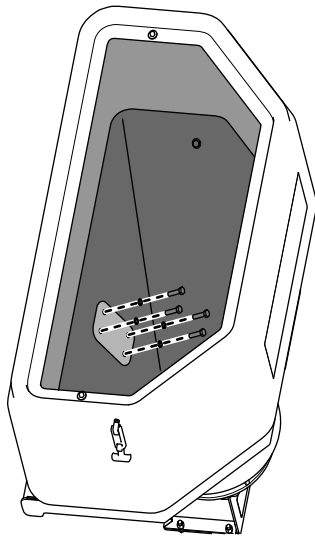

图 3

g331678

5. 上紧 4 个固定振动器的螺栓扭矩至 31N·m。
6. 用扎带固定线束。
注意 确保线束不与任何高温或活动部件接触。
7. 将防水盖连接到后部车辆线束上的大塑料插头上。
注意 不使用振动器时请安装防水盖。
8. 将后部车辆线束沿着车辆的驾驶员侧机架纵梁布线。
9. 将 4 针接头插入仪表板附近的驾驶室。
10. 将振动器线束连接至控制箱。

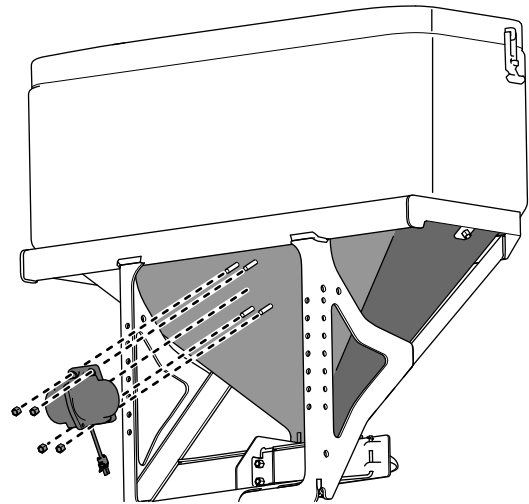
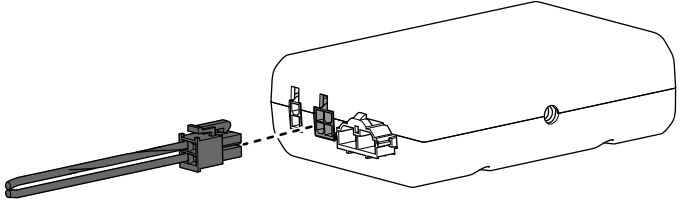

图 4