

▲ WARNUNG:

KALIFORNIEN

Warnung zu Proposition 65

Dieses Produkt enthält eine Chemikalie oder Chemikalien, die laut den Behörden des Staates Kalifornien krebserregend wirken, Geburtsschäden oder andere Defekte des Reproduktionssystems verursachen.

Weitere Informationen zur eingeschränkten Produktgarantie sowie der hierzu geltenden Richtlinien der BOSS-Produkte finden Sie unter www.bossplow.com.

Sicherheit

Die Befestigung dieses Kits ändert das Gewicht des Pflugs. Stellen Sie sicher, dass Ihr Fahrzeug nie das Fahrzeuggesamtgewicht überschreitet. Möglicherweise müssen Sie das Fahrzeug wiegen und Zusatzgewicht hinzufügen oder die Nutzlast des Fahrzeugs begrenzen.

Installation

1. Wenn der Pflug an einem Fahrzeug montiert ist, stellen Sie die Maschine auf einer ebenen Fläche ab, stellen Sie den Motor ab, warten Sie ab, bis alle beweglichen Teile zum Stillstand gekommen sind, aktivieren Sie die Feststellbremse und ziehen Sie den Zündschlüssel ab.
2. Nehmen Sie die Führungen der Pflugschar ab und bewahren sie auf.
3. Positionieren Sie die Rippenplatten an jeder Seite der Pflugschar, wie in [Bild 1](#) abgebildet.

Wichtig: Stellen Sie sicher, dass die untere Rippenplatte 9,5 mm von der Unterseite der Pflugrippe entfernt ist.



Bild 1

g236025

- | | |
|-------------------------|-----------------------|
| 1. Rippenplatte (unten) | 3. Pflugrippe |
| 2. Rippenplatte (oben) | 4. Abstand von 9,5 mm |

4. Klemmen Sie die Rippenplatten fest und markieren Sie die Lochpositionen an der Pflugrippe.
5. Entfernen Sie die Rippenplatten und bohren Sie Löcher (7/16") an jeder Markierung.
6. Befestigen Sie jede Scharverlängerung und Rippenplatte mit vier Schlossschrauben, vier

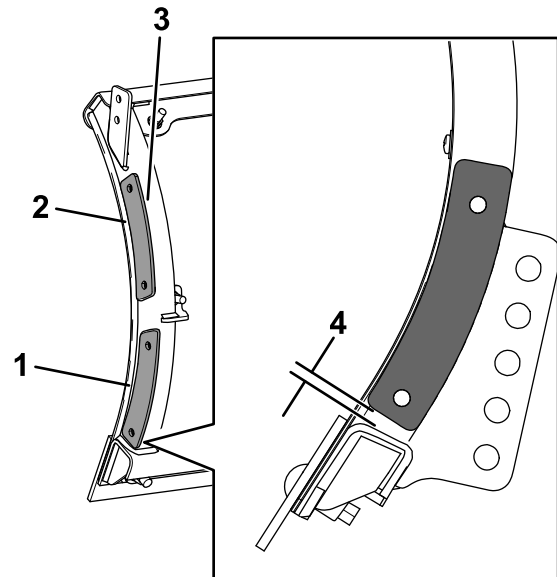
Flachscheiben und vier Sicherungsmuttern ($\frac{3}{8}$ "
an der Pflugrippe, wie in **Bild 2** abgebildet.

Hinweis: Ziehen Sie die Schrauben mit 31
N·m an.



Bild 2

g236024

- | | |
|----------------------|---------------------|
| 1. Schlossschraube | 4. Flachscheibe |
| 2. Scharverlängerung | 5. Sicherungsmutter |
| 3. Rippenplatte | |

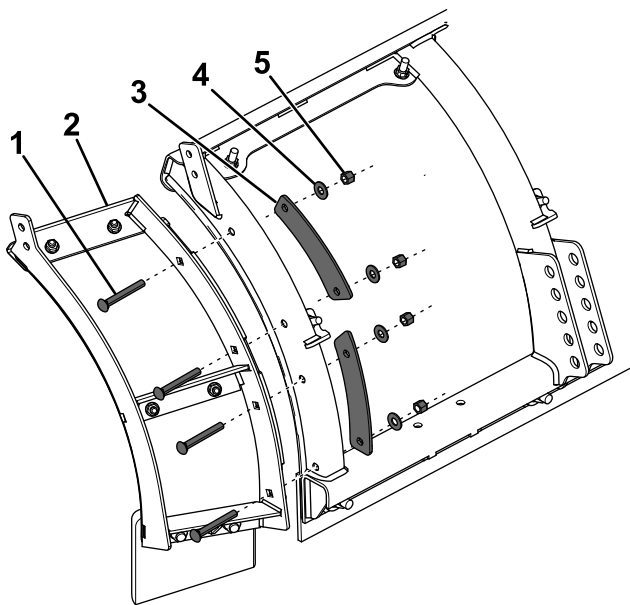

Bild 3

G038440

g038440

- | | |
|-------------------------|-------------------------------------------------------------|
| 1. Vorhandene Schrauben | 2. Neue Schraube (5/16")
und Sicherungsmutter
(5/16") |
|-------------------------|-------------------------------------------------------------|

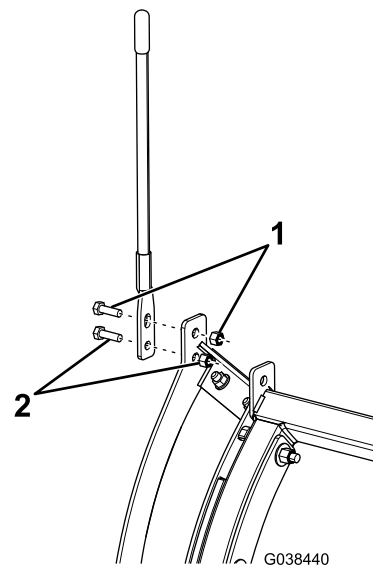
7. Befestigen Sie die vorher entfernten Führungen
der Pflugschar mit der vorhandenen oberen
Schraube und Mutter und einer neuen Schraube
(5/16") und Sicherungsmutter (**Bild 3**).

Hinweis: Ziehen Sie die Schrauben mit 19
N·m an.