

Weitere Informationen zur eingeschränkten Käufgarantie sowie der Produktgarantie der BOSS-Produkte finden Sie unter www.BOSSPlow.com.

Sicherheit

- Beachten Sie grundsätzlich die Herstellerempfehlungen hinsichtlich des Anbauens eines Schneeschilds. Sie finden die empfohlenen Fahrzeugmodelle in der *Anwendungstabelle für BOSS-Schneepflüge und im Auswahlleitfaden*.
- Komponenten oder Sensoren in Verbindung mit der Funktion von Airbags dürfen niemals deaktiviert, entfernt oder umpositioniert werden.
- Zur Einhaltung bundesweiter Vorschriften und zur Sicherheit des Fahrzeugs sollten Sie nie das zulässige Bruttogewicht für die Vorderachse, Hinterachse und das Fahrzeug überschreiten.
- Aufgrund der Vielzahl an Geräten, die Sie an diesem Fahrzeug anbringen können, sollten Sie nie das zulässige Bruttogewicht für die Vorderachse, Hinterachse und das Fahrzeug überschreiten. Sie müssen das Fahrzeug ggf. wiegen und eventuell Ballast hinzufügen. Dies kann auch die Nutzlast des Fahrzeugs einschränken. Es liegt in der Verantwortung des Betreibers, sicherstellen, dass diese Werte nicht überschritten werden.

Installation

1. Parken Sie das Fahrzeug auf einer ebenen Fläche, stellen Sie den Motor ab und ziehen Sie den Schlüssel ab.
2. Entfernen Sie den Kühlergrill, um an die Befestigungsschrauben der Stoßstange zu gelangen.
3. Trennen Sie alle elektrischen Anschlüsse, die das Entfernen des Stoßfängers verhindern könnten.
4. Entfernen Sie den Stoßfänger und legen Sie ihn mit der Vorderseite nach unten auf eine geeignete Oberfläche, die die Vorderseite des Stoßfängers nicht beschädigt.
5. Entfernen Sie die Schrauben, mit denen die hinteren Halterungen an der Stoßfängerschale befestigt sind (Bild 1).

Wichtig: Achten Sie darauf, dass Sie alle Sensoren, Leuchten oder Kabel entfernen, die an der Stoßfängerschale befestigt sein könnten.



Bild 1

1. Diese Schrauben entfernen (Schritt auf der anderen Seite wiederholen)
 2. Luftklappenverstreben
-
6. Entfernen Sie die Luftklappenverstrebung und das Verkleidungsstück, um die Befestigungsschrauben der Luftklappe freizulegen.
 7. Entfernen Sie den Luftklappenverstrebung.
 8. Entfernen Sie die Spannmutter an der vorhandenen Luftklappe, bringen Sie diese an der neuen Stoßfängerverkleidung an, setzen Sie

das Verkleidungsstück ein und bringen Sie die vorhandenen Befestigungselemente an.

Hinweis: Bewahren Sie alle zusätzlichen Befestigungselemente auf und bewahren Sie sie zusammen mit der vorhandenen Luftklappe auf.

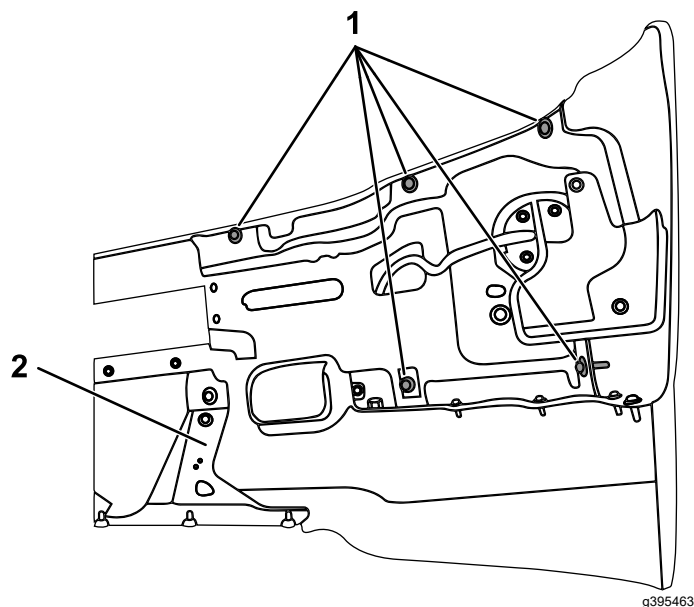
Hinweis: Wenn Sie ein Nummernschild anbauen, verwenden Sie vorhandene Kennzeichenbeschläge oder andere Schrauben geeigneter Größe.

9. Montieren Sie die hinteren Halterungen an der Stoßfängerschale und schließen Sie alle zuvor entfernten Sensoren, Leuchten oder Kabel an.

Hinweis: Bewahren Sie alle zusätzlichen Befestigungselemente, einschließlich der Luftklappenverstreben, für den Fall auf, dass Sie das Fahrwerk entfernen.

10. Montieren Sie den Stoßfänger und den Kühlergrill am Fahrzeug und stellen Sie sicher, dass die Passform und das Finish wieder dem ursprünglichen Zustand entsprechen.

Hinweis: Wenn Sie die vorhandene Verkleidung in Zukunft wieder anbauen möchten, bewahren Sie diese auf.