



Form No. MSC14748 Rev A

Guarnición de parachoques

Camioneta Chevy 2500/3500 de 2015–2019

Nº de pieza MSC09279—Nº de serie 40000000 y superiores

Instrucciones de instalación

La Garantía limitada del consumidor de BOSS Products y las pólizas de garantía del consumidor de BOSS Products pueden encontrarse en www.BOSSPlow.com.

Seguridad

- Respete siempre las recomendaciones del fabricante del vehículo relacionadas con la instalación del quitanieves. Consulte los modelos de vehículo recomendados en el *Cuadro de aplicaciones y Guía de selección de quitanieves BOSS*.
- Nunca desensamble, retire ni reubique los sensores u otros componentes relacionados con el funcionamiento de las bolsas de aire.
- A fin de cumplir con las normas federales y de garantizar un vehículo seguro, no supere nunca el peso bruto nominal en el eje delantero (FGAWR), el peso bruto nominal en el eje trasero (RGAWR) o el peso bruto nominal del vehículo (GVWR).
- Debido a la gran variedad de equipos que pueden instalarse en este vehículo, no supere en ningún momento el peso bruto en el eje delantero (FGAWR), el peso bruto en el eje trasero (RGAWR), o el peso bruto del vehículo (GVWR). Es posible que esto requiera pesar el vehículo y añadir la cantidad necesaria de lastre. También puede limitar la carga útil del vehículo. Es responsabilidad del operador verificar que no se superen estos pesos.



Instalación

1. Aparque el vehículo en una superficie nivelada, apague el motor y retire la llave.
2. Retire la rejilla para tener acceso a los pernos de montaje del parachoques.
3. Desconecte cualquier conector eléctrico que pueda impedir la retirada del parachoques.
4. Retire el parachoques y colóquelo cara abajo sobre una superficie adecuada que no dañe la superficie delantera del parachoques.
5. Retire los pernos que fijan los soportes traseros al parachoques (Figura 1).

Importante: Tenga cuidado de retirar cualquier sensor, luz o cable que pueda estar conectado al parachoques.



Figura 1

- | | |
|---|-----------------------------------|
| 1. Retire estos pernos (repita el paso en el otro lado) | 2. Refuerzo del deflector de aire |
|---|-----------------------------------|

6. Retire el refuerzo del deflector de aire y la pieza de guarnición para tener acceso a los pernos de montaje del deflector de aire.
7. Retire el deflector de aire.
8. Retire las tuercas en J del deflector de aire existente, instélas en la guarnición nueva del parachoques, introduzca la pieza de guarnición e instale las fijaciones existentes.

Nota: Guarde cualquier fijación sobrante junto con el deflector de aire existente.

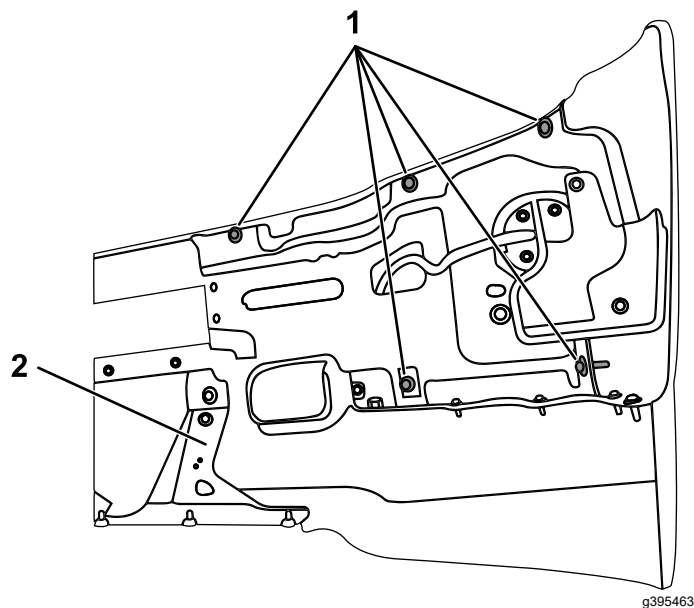
Nota: Si va a instalar una placa de matrícula, utilice las fijaciones de la placa existente u otros pernos de las dimensiones adecuadas.

9. Instale los soportes traseros en el parachoques y conecte cualquier sensor, luz o cable que se hubiera desconectado anteriormente.

Nota: Guarde las fijaciones sobrantes, incluyendo el refuerzo del deflector de aire, por si desmonta el chasis en el futuro.

10. Instale el parachoques y la rejilla en el vehículo y asegúrese de restaurar el ajuste y el acabado originales.

Nota: Guarde la guarnición existente para una posible reinstalación futura.