

Vous trouverez les politiques de garantie consommateur BOSS Products limitée et de garantie commerciale BOSS Products sur www.BOSSPlow.com.

Sécurité

- Respectez toujours les recommandations du constructeur du véhicule pour installer le chasse-neige. Pour les modèles de véhicule recommandés, reportez-vous à la *charte d'application et au guide de sélection des chasse-neige BOSS*.
- Ne désactivez, ne déposez et ne déplacez jamais les capteurs ou autres composants liés au fonctionnement des coussins gonflables.
- Pour satisfaire à la réglementation nationale et garantir la sécurité du véhicule, ne dépassez à aucun moment le poids nominal brut sur l'essieu avant (PNBE Av), le poids nominal brut sur l'essieu arrière (PNBE Ar) et le poids nominal brut du véhicule (PNBV).
- En raison des divers équipements que vous pouvez monter sur ce véhicule, ne dépassez à aucun moment le poids nominal brut sur l'essieu avant (PNBE Av), le poids nominal brut sur l'essieu arrière (PNBE Ar) et le poids nominal brut du véhicule (PNBV). À cet effet, vous devrez éventuellement peser le véhicule et le lester selon les besoins. Cela pourra aussi limiter la charge utile du véhicule. L'opérateur est tenu de s'assurer que ces valeurs ne sont pas dépassées.

Montage

1. Garez le véhicule sur une surface plane et horizontale, coupez le moteur et enlevez la clé.
2. Déposez la grille pour accéder aux boulons de fixation du pare-chocs.
3. Débranchez les connecteurs électriques qui peuvent gêner la dépose du pare-chocs.
4. Déposez le pare-chocs et placez-le face en bas sur une surface qui ne risque pas de l'endommager.
5. Retirez les boulons qui fixent les supports arrière à la coque du pare-chocs (Figure 1).

Important: Prenez garde aux capteurs, éclairages ou câbles éventuellement fixés sur la coque du pare-chocs.

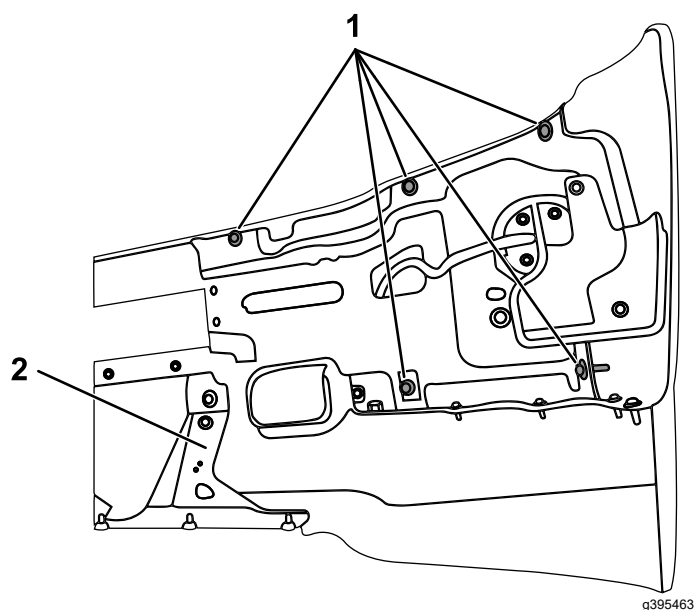

Figure 1

1. Retirer ces boulons (répéter de l'autre côté)
2. Renfort de becquet

6. Déposez le renfort du becquet et la pièce de garniture pour exposer les boulons de fixation du becquet.
7. Déposez le becquet.
8. Retirez les écrous en J du becquet existant, installez-les sur la garniture du nouveau pare-chocs, insérez la pièce de garniture et installez les fixations existantes.

Remarque: Conservez toutes fixations supplémentaires et rangez-les avec le becquet existant.

Remarque: Si vous montez une plaque d'immatriculation, utilisez les fixations existantes ou d'autres boulons de la taille correcte.

9. Posez les supports arrière sur la coque du pare-chocs et branchez les capteurs, éclairages et câbles débranchés précédemment.

Remarque: Conservez toutes fixations supplémentaires, notamment le renfort de becquet, au cas où le châssis porteur serait déposé.

10. Montez le pare-chocs et la grille sur le véhicule en vérifiant que le montage et la finition sont tels qu'à l'origine.

Remarque: Si vous envisagez d'installer la garniture existante plus tard, conservez-la.