

Vous trouverez les politiques de garantie consommateur BOSS Products limitée et de garantie commerciale BOSS Products sur www.BOSSPlow.com.

Brevet : www.ttcopats.com.

Sécurité

- Respectez toujours les recommandations du constructeur du véhicule pour l'installation du système. Pour les modèles de véhicule recommandés, reportez-vous à la *charte d'application et au guide de sélection des chasse-neige BOSS*.
- Ne désactivez, ne déposez et ne déplacez jamais les capteurs ou autres composants liés au fonctionnement des coussins gonflables.
- Pour satisfaire à la réglementation nationale et garantir la sécurité du véhicule, ne dépassez à aucun moment le poids nominal brut sur l'essieu avant (PNBE Av), le poids nominal brut sur l'essieu arrière (PNBE Ar) et le poids nominal brut du véhicule (PNBV).
- En raison des divers équipements que vous pouvez monter sur le véhicule et le châssis porteur, ne dépassez à aucun moment le poids nominal brut sur l'essieu avant (PNBE Av), le poids nominal brut sur l'essieu arrière (PNBE Ar) et le poids nominal brut du véhicule (PNBV). À cet effet, vous devrez éventuellement peser le véhicule et le lester selon les besoins. Cela pourra aussi limiter la charge utile du véhicule.

Montage

Les côtés gauche et droit de la machine sont déterminés d'après la position d'utilisation normale.

⚠ DANGER

Les moteurs des véhicules contiennent des pièces mobiles; ils peuvent devenir extrêmement chauds et causer des brûlures et des blessures graves.

Coupez le moteur et laissez-le refroidir avant d'installer ce kit.

⚠ DANGER

Les batteries automobiles peuvent causer des chocs électriques dangereux qui peuvent entraîner des brûlures graves ou la mort.

Débranchez la batterie avant d'installer ce kit.

Remarque: Appliquez de la graisse diélectrique sur toutes les connexions électriques.

1. Garez la machine sur une surface plane et horizontale, coupez le moteur, attendez l'arrêt complet de toutes les pièces mobiles, serrez le frein de stationnement et enlevez la clé de contact.
2. Montez le bloc à goujon sous le capot du véhicule à l'aide de vis autotaraudeuses.
3. Montez le solénoïde de la pompe sous le capot du véhicule, en prenant soin qu'il reste vertical et ne touche pas la carrosserie, le capot ou tout autre matériau conducteur sur le véhicule.

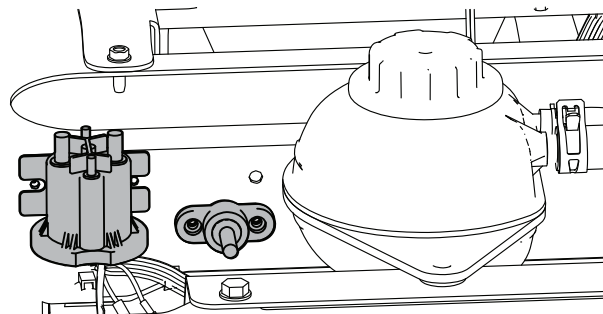

Figure 1

g368677



4. Fixez le connecteur de chasse-neige du faisceau, UTV, à la plaque latérale du pare-chocs en utilisant le support du faisceau de commande ainsi que 2 boulons (1/4-20 po) et 2 écrous (1/4 po).

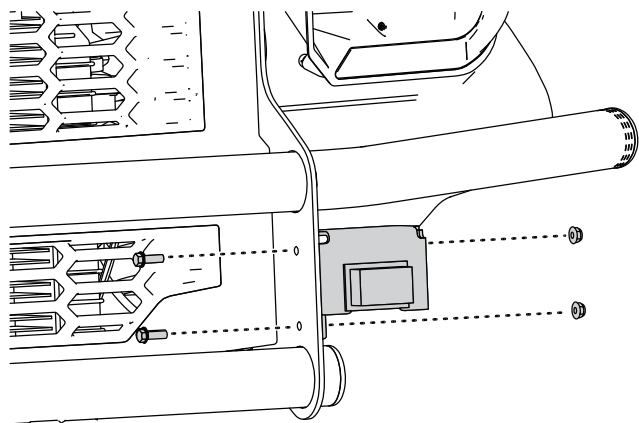

Figure 2

g369004

5. Fixez le connecteur du câble d'alimentation sur le support à l'aide de 2 boulons (1/4-20 po) et 2 écrous (1/4 po).

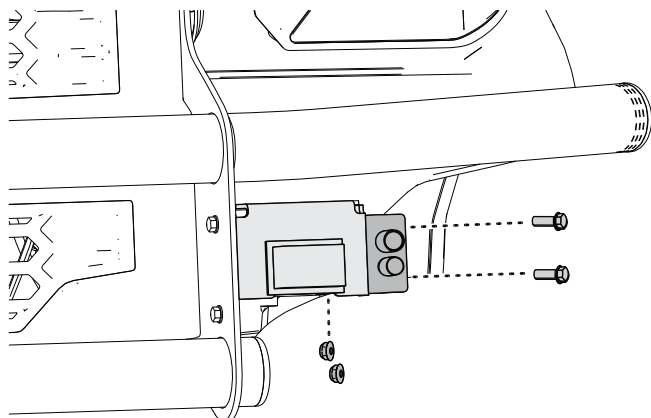

Figure 3

g369003

6. Acheminez les câbles de batterie rouge et noir dans la machine jusqu'au solénoïde et au bloc à goujon.

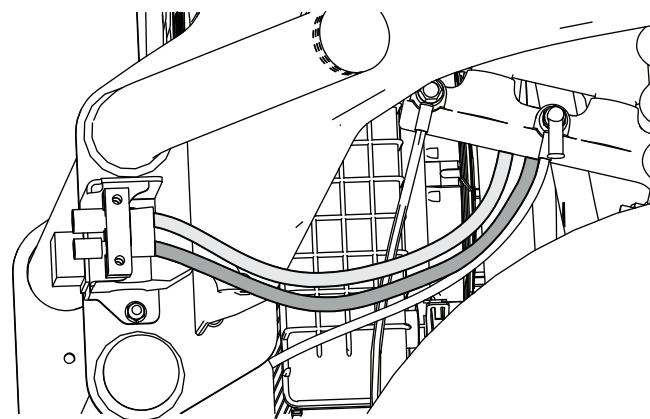

Figure 4

g368685

7. Reliez le câble d'alimentation/de masse rouge à la grande borne sur le solénoïde de pompe.
8. Connectez le câble noir à la borne sur le bloc à goujon.

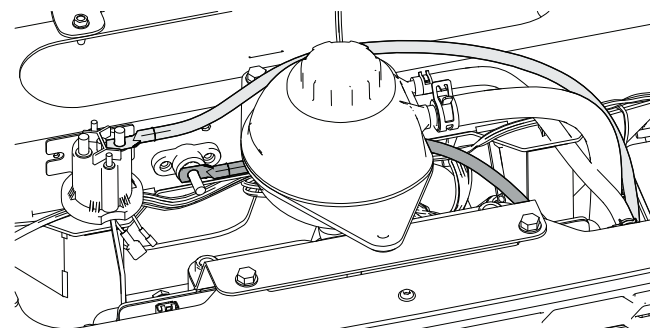

Figure 5

g368686

9. Connectez le câble de batterie rouge au solénoïde et le câble de batterie noir au bloc à goujon.

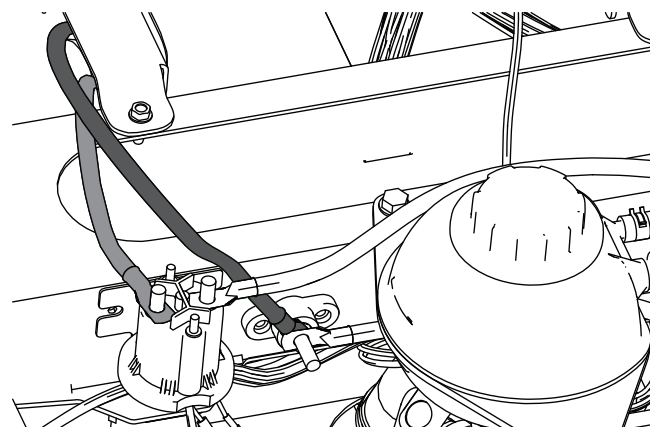

Figure 6

g368678

10. Faites descendre les 2 câbles de batterie sous la machine et ramenez-les à la batterie à l'arrière de la machine.

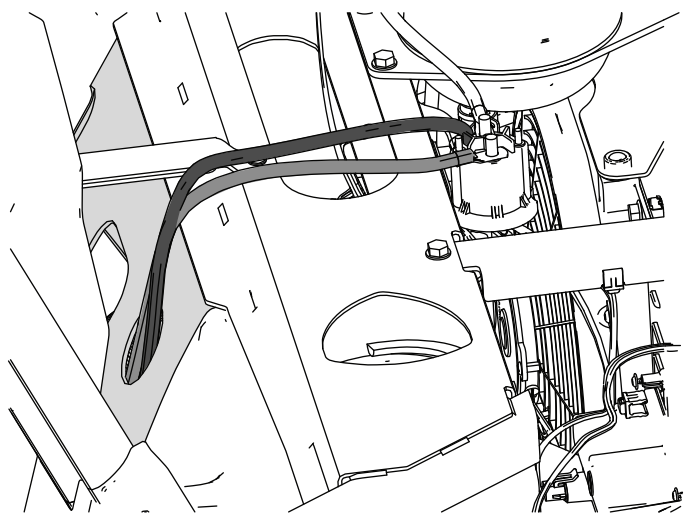

Figure 7

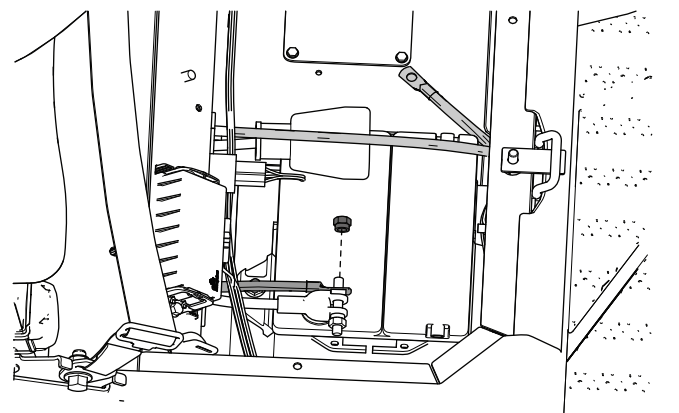

Figure 10

12. Installez le porte-fusibles.

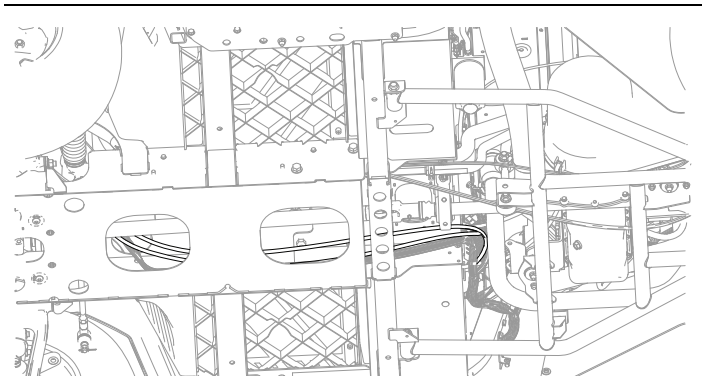

Figure 8

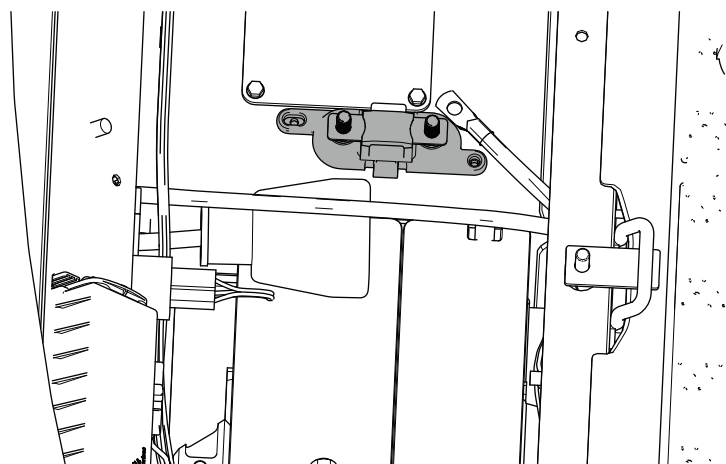

Figure 11

13. Connectez le grand câble positif au porte-fusibles.

14. Connectez le petit câble positif entre le porte-fusibles et la borne positive (+) de la batterie.

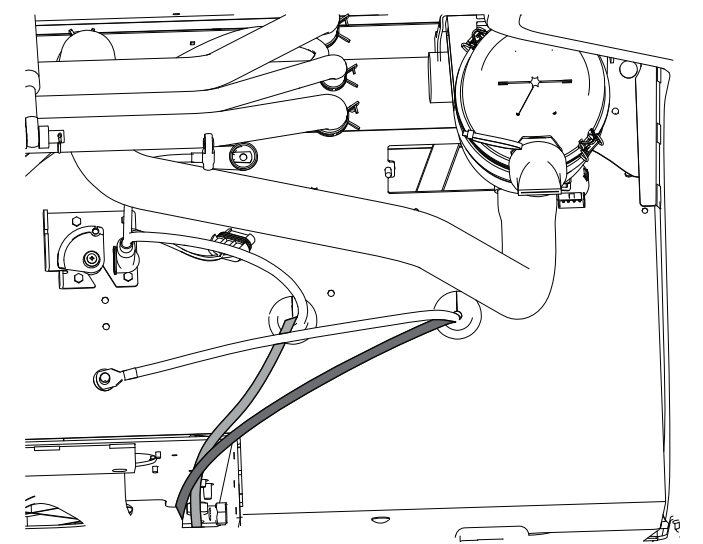

Figure 9

11. Reliez le câble d'alimentation/de masse noir à la borne négative (-) de la batterie.

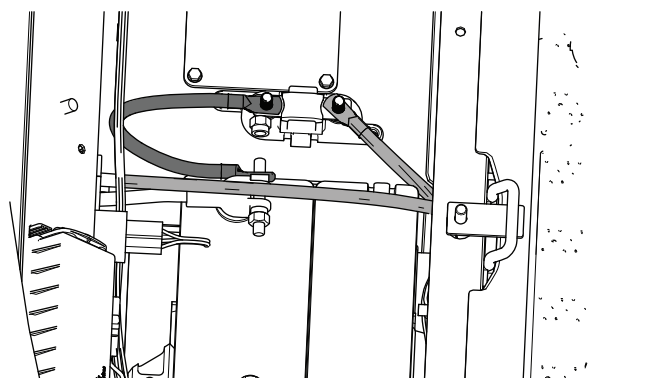

Figure 12

15. Insérez le support tout au fond du logement dans la planche de bord. Utilisez le support comme gabarit pour marquer l'emplacement des trous.

⚠ ATTENTION

L'utilisation d'une perceuse sans porter de protection oculaire peut permettre à des débris de pénétrer dans l'œil et de causer des blessures.

Portez toujours une protection oculaire pour les opérations de perçage.

16. Percez les trous dans le panneau avec un foret de 5/16 pouce.
17. Fixez le support à la console à l'aide de 2 boulons (1/4-20 x 3/4 po) et 2 écrous (1/4 po).

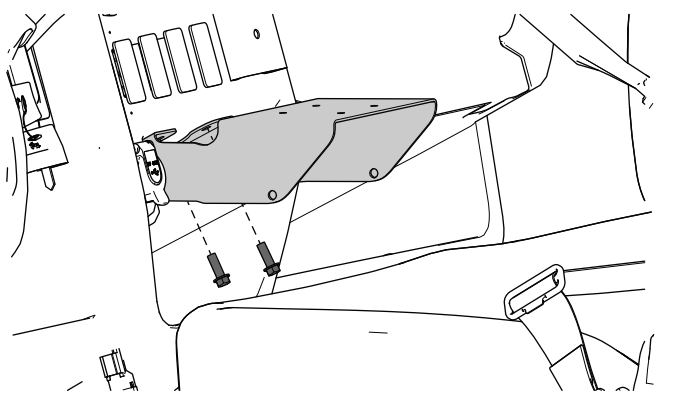

Figure 13

g368673

18. Avec une scie cloche de 1 1/2 pouce, faites un trou dans la surface supérieure du logement pour le câblage du contrôleur.
19. Fixez légèrement la barre de poussée à l'extérieur du cadre à l'aide de 6 boulons (3/8-16 x 2 po) et 6 écrous (3/8 po).

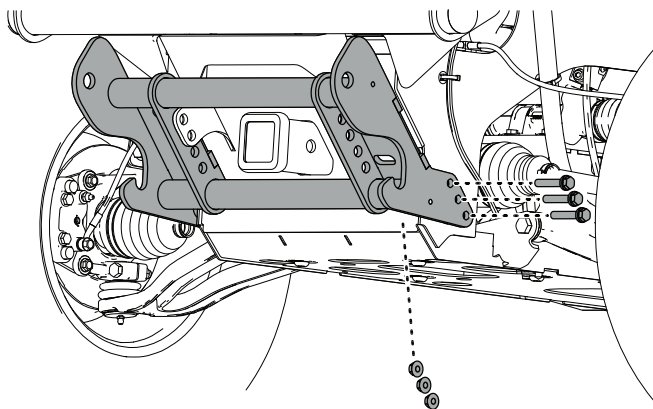

Figure 14

g368676

20. Fixez légèrement la barre de poussée à l'intérieur du cadre à l'aide de 4 boulons (1/2-13 x 1 1/4 po) et 4 écrous (1/2 po).

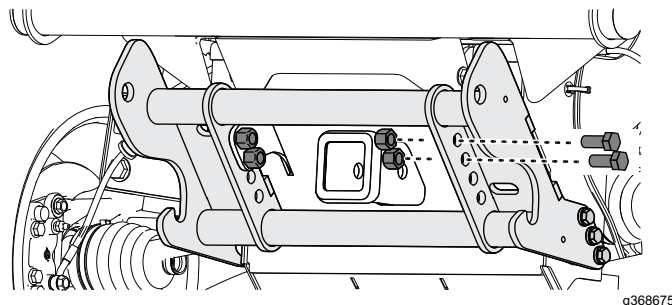

Figure 15

g368675

21. Installez le faisceau côté véhicule; voir les *Instructions d'installation* du kit.
22. Serrez toutes les fixations aux couples suivants :
- Boulons de 1/2 po – serrez à 76 N·m (56 pi-lb)
 - Boulons de 3/8 po – serrez à 31 N·m (23 pi-lb)