

La Garantía limitada del consumidor de BOSS Products y las pólizas de garantía del consumidor de BOSS Products pueden encontrarse en www.BOSSPlow.com.

Patente: www.ttcopats.com.

Seguridad

- Siga siempre las recomendaciones del fabricante del vehículo con relación a la instalación del sistema. Consulte los modelos de vehículo recomendados en el *Cuadro de aplicaciones y Guía de selección de quitanieves BOSS*.
- Nunca desensamble, retire ni reubique los sensores u otros componentes relacionados con el funcionamiento de las bolsas de aire.
- A fin de cumplir con las normas federales y de garantizar un vehículo seguro, no supere nunca el peso bruto nominal en el eje delantero (FGAWR), el peso bruto nominal en el eje trasero (RGAWR) o el peso bruto nominal del vehículo (GVWR).
- Debido a la gran variedad de equipos que pueden instalarse en el vehículo y en el chasis, no supere en ningún momento el peso bruto en el eje delantero (FGAWR), el peso bruto en el eje trasero (RGAWR), o el peso bruto del vehículo (GVWR). Es posible que esto requiera pesar el vehículo y añadir lastre según sea necesario. También es posible que limite la capacidad de carga útil del vehículo.

Instalación

Los lados derecho e izquierdo de la máquina se determinan desde la posición normal del operador.

⚠ PELIGRO

Los motores de los vehículos contienen piezas móviles que pueden alcanzar temperaturas extremadamente elevadas y causar quemaduras y lesiones corporales graves.

Apague el motor y deje que se enfríe durante suficiente tiempo antes de instalar este kit.

⚠ PELIGRO

Las baterías de los vehículos pueden producir descargas eléctricas peligrosas y causar quemaduras graves o la muerte.

Desconecte la batería antes de instalar este kit.

Nota: Aplique grasa dieléctrica a todas las conexiones eléctricas.

1. Estacione la máquina en una superficie nivelada, apague el motor, espere a que se detengan todas las piezas en movimiento, ponga el freno de estacionamiento y retire la llave.
2. Monte el bloque de terminales debajo del capó del vehículo con pernos autorroscantes.
3. Monte el solenoide de bomba debajo del capó del vehículo, y asegúrese de que se mantiene en posición vertical y que no hace contacto con el cuerpo, el capó u otro material conductor en el vehículo.





Figura 1

g368677

- Monte el conector del quitanieves del arnés de cables del lado del UTV en la placa lateral del parachoques usando el soporte de montaje del arnés de control, 2 pernos (1/4"-20) y 2 tuercas (1/4").

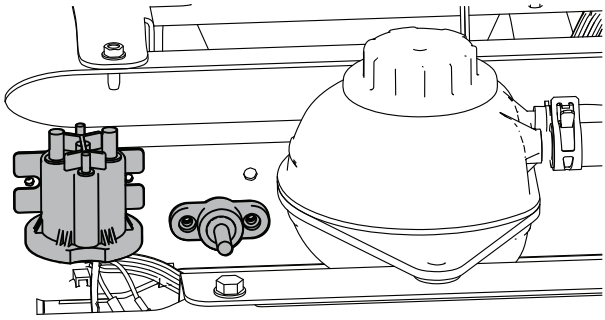

Figura 2

g369004

- Monte el conector del cable de alimentación en el soporte con 2 pernos (1/4"-20) y 2 tuercas (1/4").

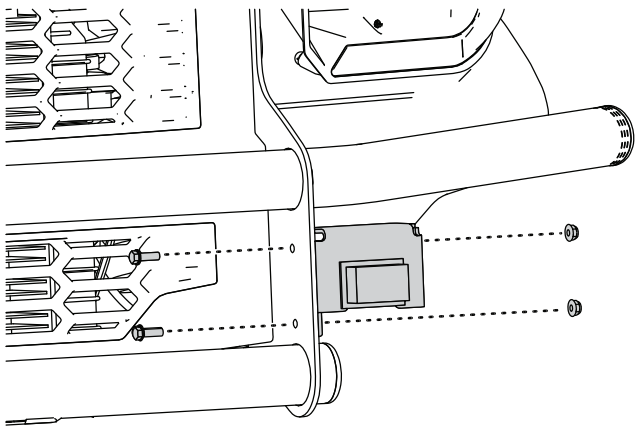

Figura 3

g369003

- Enrute los cables de batería roja y negra hacia arriba por la máquina hasta el solenoide y el bloque de terminales.

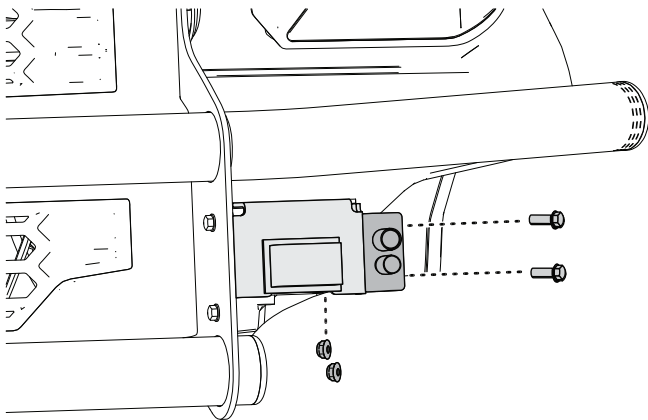

Figura 4

g368685

- Conecte el cable de corriente/masa rojo al borne grande del solenoide de bomba.
- Conecte el cable negro al borne del bloque de terminales.

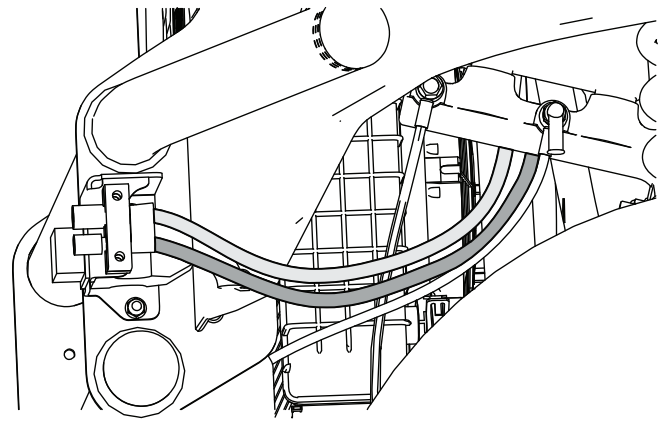

Figura 5

g368686

- Conecte el cable rojo de la batería al solenoide y el cable negro de la batería al bloque de terminales.

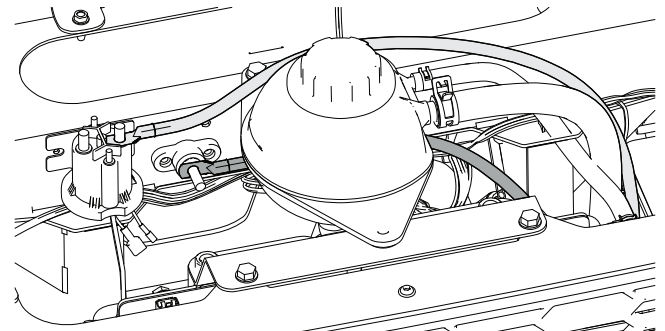

Figura 6

g368678

- Enrute los 2 cables de la batería hacia abajo, por debajo de la máquina y de vuelta a la batería en la parte trasera de la máquina.

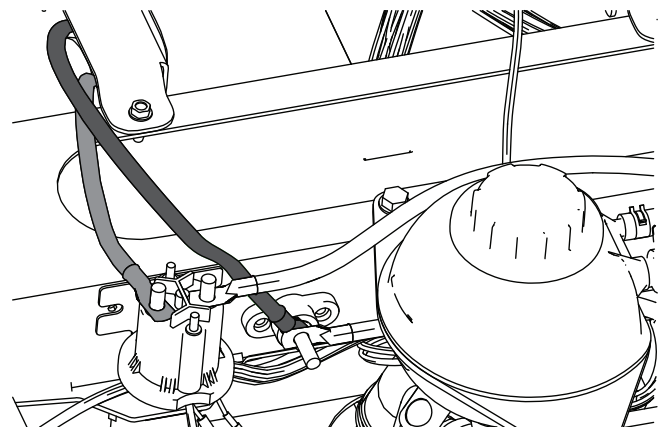

Figura 7

g368679

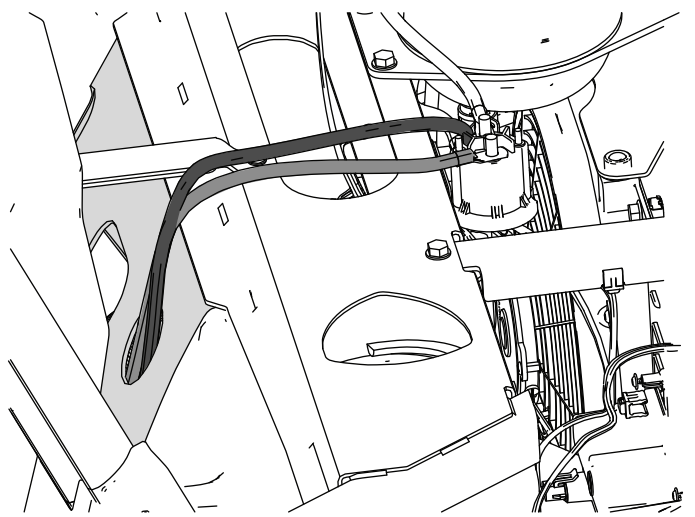

Figura 10

g368682

12. Instale el bloque de fusibles.

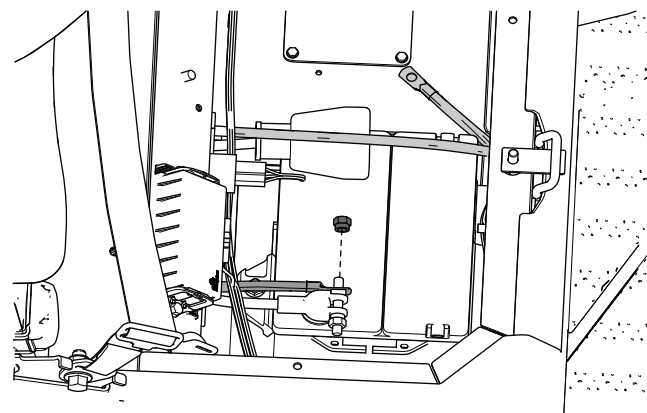

Figura 8

g368680

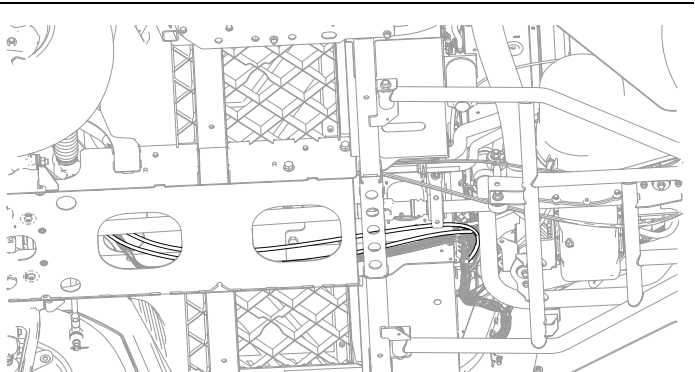

Figura 11

g368683

13. Conecte el cable positivo largo al bloque de fusibles.
 14. Conecte el cable positivo corto del bloque de fusibles al borne positivo (+) de la batería.

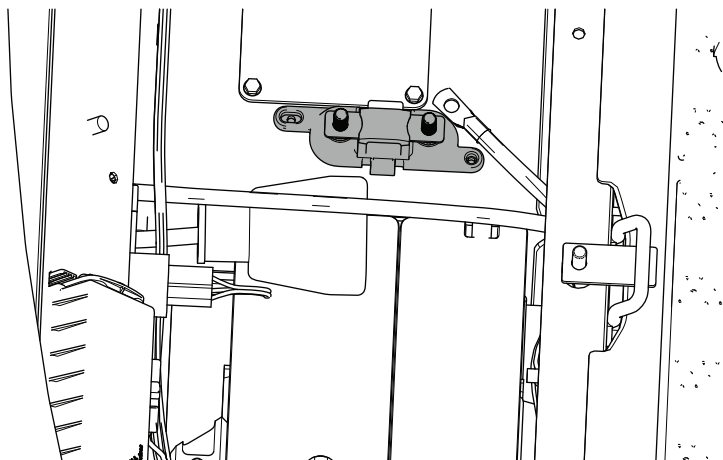

Figura 9

g369005

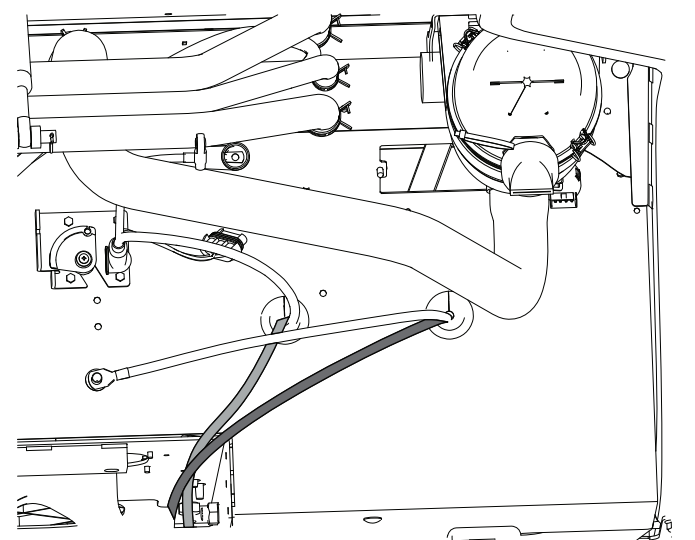

Figura 12

g368684

11. Conecte el cable de corriente/masa negro al borne negativo (-) de la batería.

15. Introduzca el soporte a fondo en el hueco del salpicadero. Usando el soporte como plantilla, marque la posición de los orificios.

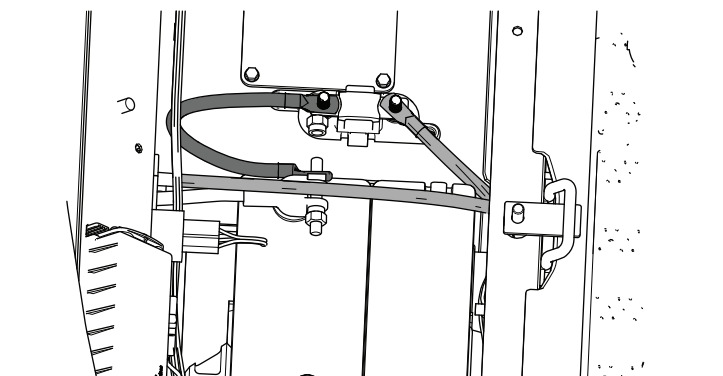
⚠ ADVERTENCIA

El uso de una taladradora sin llevar protección ocular puede dejar que entren residuos en los ojos, causando lesiones personales.

Utilice siempre protección ocular mientras taladra.

16. Perfore los orificios en el panel usando una broca de 5/16".
17. Instale el soporte en la consola con 2 pernos (1/4"-20 x 3/4") y 2 tuercas (1/4").



Figura 13

g368673

18. Con una broca de corona de 1 1/2", perfore un orificio en la parte superior del hueco para el cableado del controlador.
19. Sujete provisionalmente la viga de empuje al exterior del bastidor usando 6 pernos (3/8"-16 x 2") y 6 tuercas (3/8").

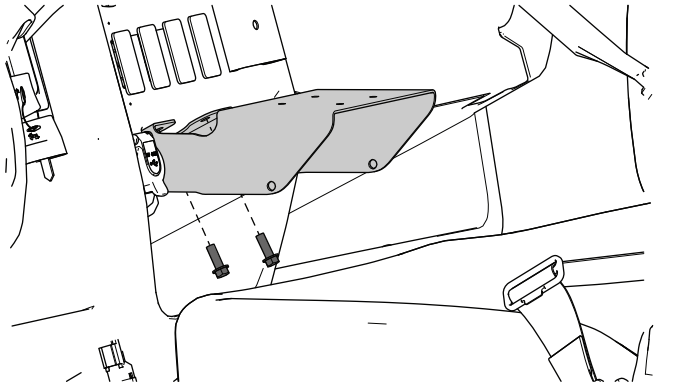

Figura 14

g368676

20. Sujete provisionalmente la viga de empuje al interior del bastidor con 4 pernos (1/2"-13 x 1 1/4") y 4 tuercas (1/2").

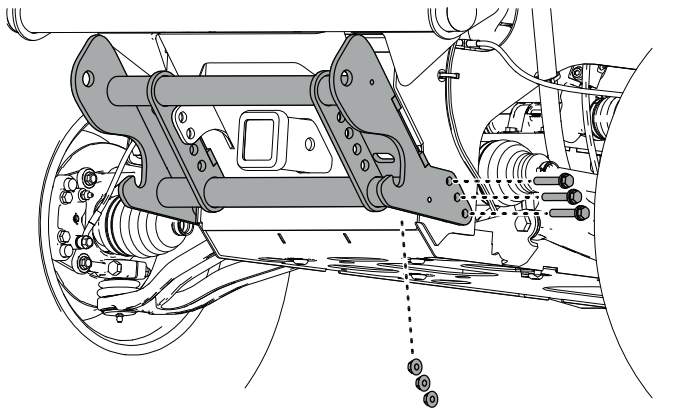
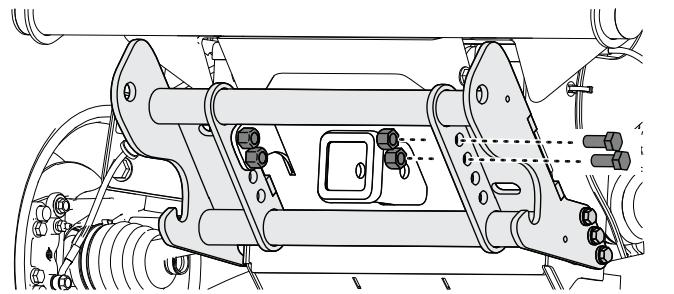

Figura 15

g368675

21. Instale el arnés de cables del lado del vehículo; consulte las *Instrucciones de instalación* de ese kit.
22. Apriete todas las fijaciones según las especificaciones siguientes:
 - Pernos de 1/2": 76 N·m (56 pies-libra)
 - Pernos de 3/8": 31 N·m (23 pies-libra)