

## Kit de cuchilla de uretano

### Quitanieves V-XT

Nº de pieza MSC18237—Nº de serie 40000000 y superiores

Nº de pieza MSC18238—Nº de serie 40000000 y superiores

Nº de pieza MSC18239—Nº de serie 40000000 y superiores

## Instrucciones de instalación

### ⚠ ADVERTENCIA

#### CALIFORNIA

#### Advertencia de la Propuesta 65

Este producto contiene una o más sustancias químicas que el Estado de California considera causantes de cáncer, defectos congénitos o trastornos del sistema reproductor.

El uso de este producto puede provocar la exposición a sustancias químicas que el Estado de California considera causantes de cáncer, defectos congénitos u otros trastornos del sistema reproductor.

La Garantía limitada del consumidor de BOSS Products y las pólizas de garantía del consumidor de BOSS Products pueden encontrarse en [www.BOSSPlow.com](http://www.BOSSPlow.com).

## Seguridad

- Siempre baje la pala cuando la máquina no esté en uso.
- No ponga nunca ninguna parte del cuerpo entre el quitanieves y la máquina.

## Instalación

1. Aparque la máquina en una superficie nivelada, y levante la pala unos centímetros/unas pulgadas del suelo.
2. Coloque un gato fijo debajo del bastidor de empuje de la pala, apague el motor del vehículo, ponga el freno de estacionamiento y retire la llave.
3. Retire las cuchillas existentes retirando los pernos, las arandelas y las tuercas que sujetan las cuchillas a las palas (Figura 1).

Guarde las arandelas y las tuercas para la instalación futura de la cuchilla de acero.

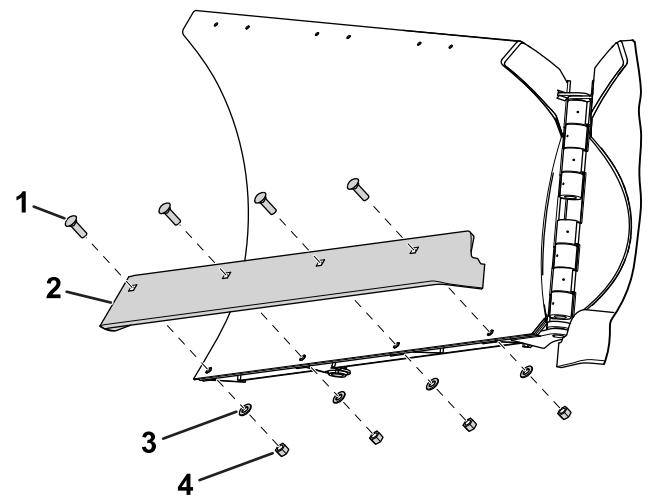

g235400

Figura 1

Pala de 2.29 m (7½ pies) o 2.5 m (8⅙ pies) ilustrada

- |                      |             |
|----------------------|-------------|
| 1. Perno (5/8" x 2") | 3. Arandela |
| 2. Cuchilla          | 4. Tuerca   |

4. Sujete las cuchillas de uretano y las pletinas a las palas usando los pernos de cuello cuadrado, las arandelas y las contratuercas suministradas en el kit (Figura 2). Apriete las fijaciones provisionalmente a mano.

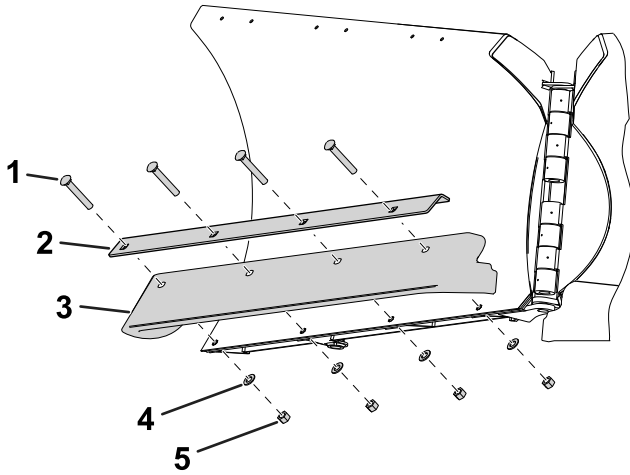

g235401

**Figura 2**

Pala de 2.29 m (7½ pies) o 2.5 m (8⅓ pies) ilustrada

- |  |                                   |
|--|-----------------------------------|
| 1. Perno de cuello cuadrado<br>( $\frac{5}{8}$ " x 4") | 4. Arandela                       |
| 2. Pletina   | 5. Contratuerca ( $\frac{5}{8}$ " |
| 3. Cuchilla de uretano                                 |                                   |

5. Asegúrese de que hay un espacio de 3.2 mm ( $\frac{1}{8}$ ") entre los bordes en el centro de la pala (Figura 3).

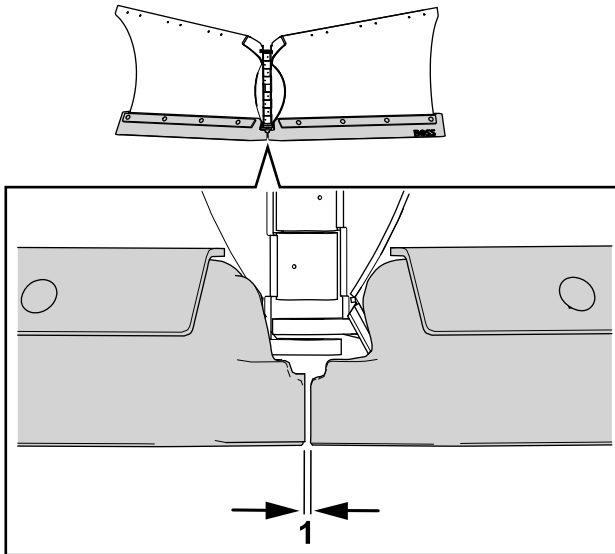

g237785

**Figura 3**

1. 3.2 mm ( $\frac{1}{8}$ ")

6. Apriete los pernos hasta que la pletina esté firmemente sujeta.