

Weitere Informationen zur eingeschränkten Käufergarantie sowie der Produktgarantie der BOSS-Produkte finden Sie unter www.BOSSPlow.com.

Sicherheit

- Beachten Sie grundsätzlich die Herstellerempfehlungen hinsichtlich des Anbringens eines Anbausystems. Sie finden die empfohlenen Fahrzeugmodelle in der *Boss Schneeschild-Anwendungs-Tabelle und im Auswahl-Leitfaden*.
- Deaktivieren, entfernen oder positionieren Sie die Komponenten oder Sensoren in Verbindung mit der Funktion von Airbags nie um.
- Zur Einhaltung bundesweiter Vorschriften und zur Sicherheit des Fahrzeugs sollten Sie nie das

zulässige Bruttogewicht für die Vorderachse, Hinterachse und das Fahrzeug überschreiten.

- Aufgrund der Vielzahl an Geräten, die Sie am Fahrzeug und dem Fahrwerk montieren können, sollten Sie nie das zulässige Bruttogewicht für die Vorderachse, Hinterachse und das Fahrzeug überschreiten. Sie müssen das Fahrzeug ggf. wiegen und eventuell Ballast hinzufügen. Dies kann auch die Nutzlast des Fahrzeugs einschränken.

Installation

1. Parken Sie das Fahrzeug auf einer ebenen Fläche, stellen Sie den Motor ab und ziehen Sie den Schlüssel ab.
2. Entfernen Sie den Kühlergrill, um an die Befestigungsschrauben des Stoßfängers zu gelangen.
3. Trennen Sie alle elektrischen Anschlüsse, die das Entfernen des Stoßfängers verhindern könnten.
4. Entfernen Sie den Stoßfänger und legen Sie ihn mit der Vorderseite nach unten auf eine geeignete Oberfläche, die die Vorderseite des Stoßfängers nicht beschädigt.
5. Entfernen Sie die Schrauben, mit denen die Kunststoff-Stoßfängerstrebe an der Stoßfängerschale befestigt ist ([Bild 1](#)).

Wichtig: Achten Sie darauf, dass Sie alle Sensoren, Leuchten oder Kabel entfernen, die an der Stoßfängerschale befestigt sein könnten.

Hinweis: Abhängig von der Fahrzeugverkleidung verfügt Ihr Truck möglicherweise über Nebelscheinwerfer oder eine Abdeckungsverkleidung (wie in [Bild 1](#) dargestellt). Beide Optionen sind für die Ersatz-Stoßfängerverkleidung geeignet. Bei Trucks mit Nebelscheinwerfern ist darauf zu achten, dass

alle elektrischen Anschlüsse wieder angebracht sind, bevor Sie den Stoßfänger wieder am Fahrzeug montieren.



Bild 1

1. Schraube
2. Verkleidungsstück
3. Stoßfängerstrebe

g276188

6. Entfernen Sie die Schrauben, mit denen die Stoßfängerstrebe an der Stoßfängerschale befestigt ist (Bild 2).

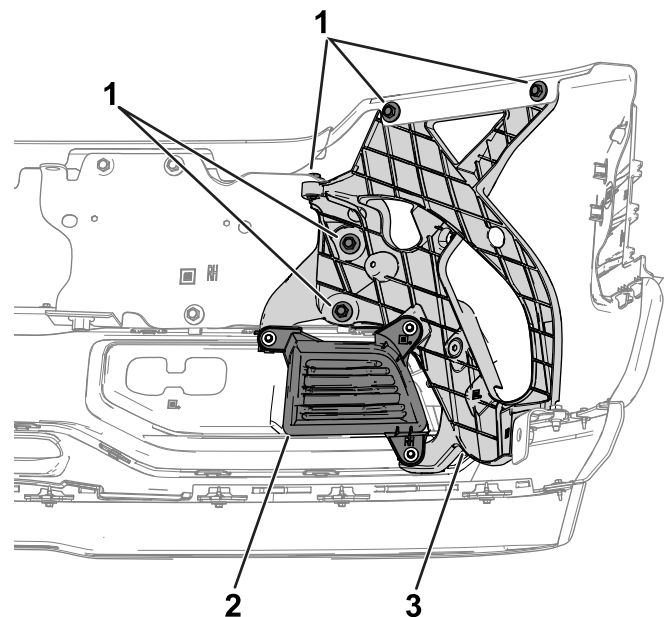
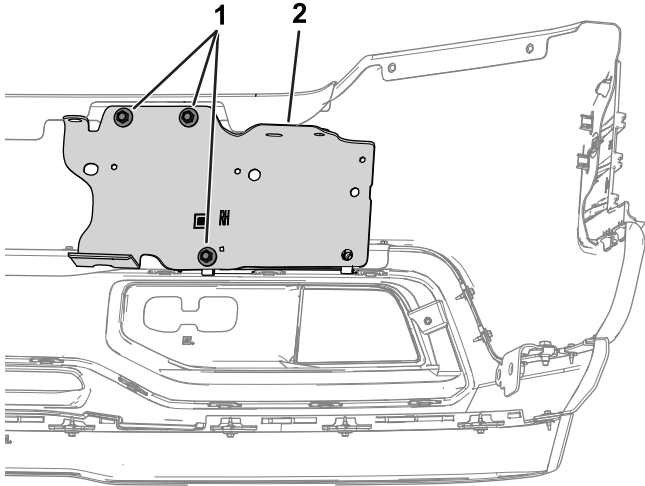

g276189

Bild 2

1. Schraube
2. Stützhalterung

-
7. Entfernen Sie die Schrauben, mit denen die vorhandene Stoßfängerverkleidung am Stoßfänger befestigt ist.
 8. Entfernen Sie die Spannmuttern von der vorhandenen Stoßfängerverkleidung und montieren Sie sie auf die neue Stoßfängerverkleidung.
 9. Verwenden Sie die vorhandenen Schrauben, um die neue Stoßfängerverkleidung am Stoßfänger zu befestigen.
 10. Montieren Sie die Kunststoff-Stoßfängerstrebe und die Stahlhalterung an der Stoßfängerschale und schließen Sie alle zuvor entfernten Sensoren, Leuchten oder Kabel an.

Hinweis: Bewahren Sie zusätzliche Beschlagsteile für den Fall auf, dass Sie die neue Stoßfängerverkleidung später wieder entfernen.

11. Montieren Sie den Stoßfänger und den Kühlergrill am Fahrzeug und stellen Sie sicher, dass die Passform und das Finish wieder dem ursprünglichen Zustand entsprechen.

Hinweis: Bewahren Sie die alte Verkleidung auf, wenn Sie diese in Zukunft wieder anbauen möchten.

Hinweis: Wenn Sie ein Nummernschild anbauen, verwenden Sie vorhandene Kennzeichenbeschläge oder andere Schrauben geeigneter Größe.