

Vous trouverez les politiques de garantie consommateur BOSS Products limitée et de garantie commerciale BOSS Products sur [www.BOSSPlow.com](http://www.BOSSPlow.com).

## Sécurité

- Respectez toujours les recommandations du constructeur du véhicule pour l'installation du système. Pour les modèles de véhicule recommandés, reportez-vous à la *charte d'application et au guide de sélection des chasse-neige BOSS*.
- Ne désactivez, ne déposez et ne déplacez jamais les capteurs ou autres composants liés au fonctionnement des coussins gonflables.
- Pour satisfaire à la réglementation nationale et garantir la sécurité du véhicule, ne dépassez à

aucun moment le poids nominal brut sur l'essieu avant (PNBE Av), le poids nominal brut sur l'essieu arrière (PNBE Ar) et le poids nominal brut du véhicule (PNBV).

- En raison des divers équipements que vous pouvez monter sur le véhicule et le soubassement, ne dépassez à aucun moment le poids nominal brut sur l'essieu avant (PNBE Av), le poids nominal brut sur l'essieu arrière (PNBE Ar) et le poids nominal brut du véhicule (PNBV). À cet effet, vous devrez éventuellement peser le véhicule et le lester selon les besoins. Cela pourra aussi limiter la charge utile du véhicule.

## Montage

1. Garez le véhicule sur une surface plane et horizontale, coupez le moteur et enlevez la clé.
2. Déposez la grille pour accéder aux boulons de fixation du pare-chocs.
3. Débranchez les connecteurs électriques qui peuvent gêner la dépose du pare-chocs.
4. Déposez le pare-chocs et placez-le face en bas sur une surface qui ne risque pas de l'endommager.
5. Retirez les boulons qui fixent le renfort en plastique moulé à la coque du pare-chocs (Figure 1).

**Important:** Prenez garde aux capteurs, éclairages ou câbles éventuellement fixés sur la coque du pare-chocs.

**Remarque:** Selon la version de votre pick-up, il sera équipé d'un antibrouillard ou d'un cache (comme montré à la Figure 1). Les deux options peuvent accepter la garniture de pare-chocs de rechange. Sur les pick-up équipés d'antibrouillards, vérifiez que toutes les connexions électriques sont bien fixées avant de reposer le pare-chocs sur le véhicule.

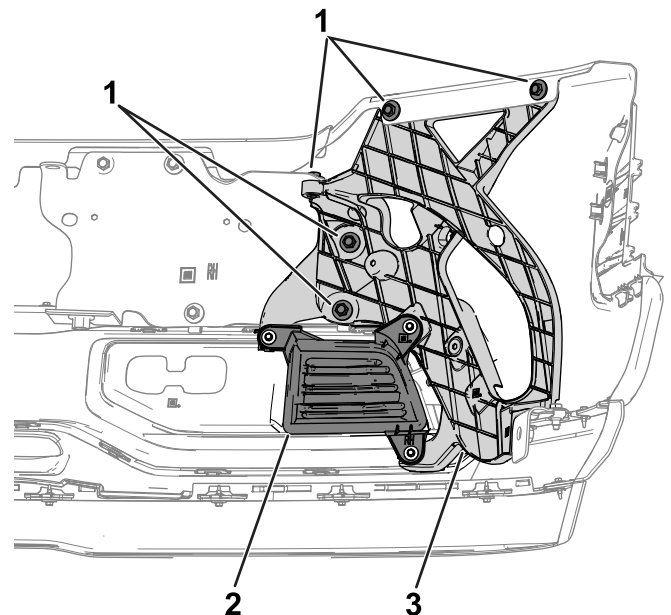
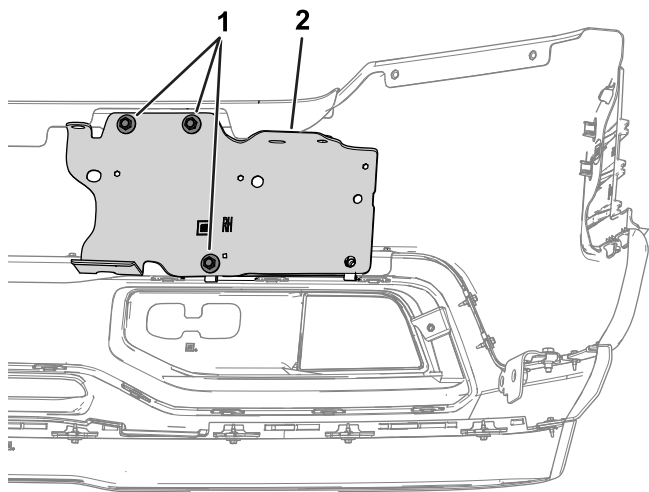

Figure 1

g276188

1. Boulon
2. Cache de garniture
3. Renfort de pare-chocs

6. Retirez les boulons qui fixent le support à la coque du pare-chocs (Figure 2).



g276189

**Figure 2**

- |           |            |
|-----------|------------|
| 1. Boulon | 2. Support |
|-----------|------------|

- 
7. Retirez les 2 boulons qui fixent la garniture existante au pare-chocs.
  8. Retirez les écrous en J de la garniture de pare-chocs existantes et installez-les sur la nouvelle garniture.
  9. Utilisez les boulons existants qui fixent la nouvelle garniture au pare-chocs.
  10. Montez le renfort en plastique moulé et le support en acier sur la coque du pare-chocs, puis branchez les capteurs, éclairages ou câbles débranchés précédemment.

**Remarque:** Conservez les fixations en surplus pour le cas où vous déposeriez la nouvelle garniture de pare-chocs.

11. Montez le pare-chocs et la grille sur le véhicule en vérifiant que le montage et la finition sont tels qu'à l'origine.

**Remarque:** Conservez la garniture existante si vous pensez la remonter ultérieurement.

**Remarque:** Si vous montez une plaque d'immatriculation, utilisez les fixations existantes ou d'autres vis de la taille correcte.