



P.O. Box 787  
Iron Mountain, MI 49801  
United States

# Manuel de l'utilisateur

## Kit chasse-neige à étrave Snowrator MAG

N° de réf. SNR24023—N° de série 400000000 et suivants



Vous trouverez les politiques de garantie consommateur BOSS Products limitée et de garantie commerciale BOSS Products sur [www.bossplo.com](http://www.bossplo.com).

Brevets [www.ttcopats.com](http://www.ttcopats.com).

# Introduction

**Remarque:** Ce chasse-neige se monte sur le Snowrator MAG.

Le chasse-neige à étrave est prévu pour les machines multi-usage à conducteur debout BOSS. La lame est conçue pour changer d'angle hydrauliquement suivant les besoins de déneigement. L'utilisation de ce produit à d'autres fins que celle prévue peut être dangereuse pour vous-même et toute personne à proximité.

Lisez attentivement cette notice pour apprendre comment utiliser et entretenir correctement votre produit, et éviter ainsi de l'endommager ou de vous blesser. Vous êtes responsable de l'utilisation sûre et correcte du produit.

Consultez le site [www.bossplo.com](http://www.bossplo.com) pour tout document de formation à la sécurité et à l'utilisation des produits, pour tout renseignement concernant un accessoire, pour obtenir l'adresse des dépositaires ou pour enregistrer votre produit.

Pour obtenir des prestations de service, des pièces de rechange BOSS d'origine ou des renseignements complémentaires, munissez-vous des numéros de modèle et de série du produit. La [Figure 1](#) indique l'emplacement des numéros de modèle et de série du produit. Inscrivez les numéros dans l'espace réservé à cet effet.

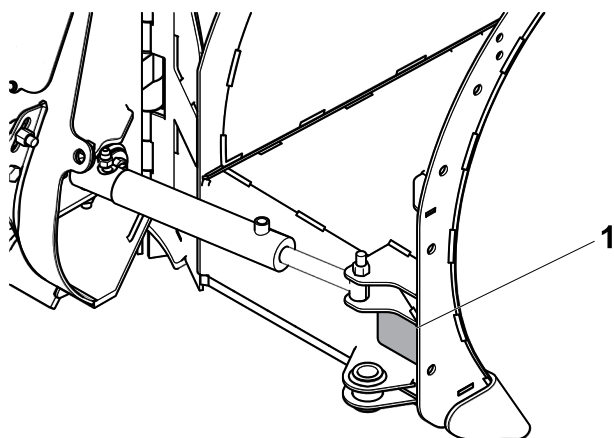

Figure 1

g373489

1. Emplacement des numéros de modèle et de série

Date d'achat	_____
N° de modèle	_____
N° de série	_____
N° de série de la caisse de déneigement	_____

Les mises en garde de ce manuel soulignent des dangers potentiels et sont signalées par le symbole de sécurité ([Figure 2](#)), qui indique un danger pouvant entraîner des blessures graves ou mortelles si les précautions recommandées ne sont pas respectées.



Figure 2

g000502

1. Symbole de sécurité

Ce manuel utilise deux termes pour faire passer des renseignements essentiels. **Important**, pour attirer l'attention sur une information d'ordre mécanique spécifique, et **Remarque**, pour souligner une information d'ordre général méritant une attention particulière.

# Table des matières

Sécurité .....	3
Avant l'utilisation .....	3
Utilisation .....	3
Autocollants de sécurité et d'instruction .....	4
Mise en service .....	5
Montage du chasse-neige .....	5
Vue d'ensemble du produit .....	7
Commandes .....	7
Utilisation .....	8
Montage du chasse-neige .....	8
Retrait du chasse-neige .....	8
Conseils d'utilisation .....	8
Entretien .....	10
Programme d'entretien recommandé .....	10
.....	10
Maintenance .....	10
Contrôle du couteau de la lame .....	10
Remisage .....	11
Remisage de la lame de déneigement .....	11
Remise en service de la lame de déneigement après le remisage .....	11
Dépistage des défauts .....	12

# Sécurité

Cette machine peut occasionner des accidents si elle n'est pas utilisée ou entretenue correctement. Pour réduire les risques d'accidents et de blessures, respectez les consignes de sécurité qui suivent. Tenez toujours compte des mises en garde signalées par le symbole de sécurité **▲** et la mention *Prudence*, *Attention* ou *Danger*. Le non respect des instructions peut entraîner des blessures graves ou mortelles.

## Avant l'utilisation

- Lisez le *Manuel de l'utilisateur* avant d'utiliser ou de réviser la lame de déneigement.
- Ne confiez l'installation et l'entretien de la machine et des composants hydrauliques qu'à du personnel qualifié.
- Utilisez toujours un équipement de protection individuelle adapté lorsque vous chargez, déchargez et réviser la lame de déneigement.

## Utilisation

- Utilisez un dispositif de levage de 500 kg (0,5 tonne) de capacité minimum pour déplacer les composants lourds de la lame de déneigement.
- Ne dépassez pas 8 km/h (5 mi/h) quand vous utilisez la machine.
- Ne placez jamais aucune partie du corps entre la lame de déneigement et le véhicule.
- Portez une tenue appropriée, y compris une protection oculaire, des protecteurs d'oreilles, des gants de protection et des chaussures solides à semelle antidérapante. Si vos cheveux sont longs, attachez-les, rentrez les vêtements amples et ne portez pas de bijoux pendants.
- Pendant le transport, vérifiez que la lame de déneigement est correctement arrimée. Des instructions sont disponibles sur [www.bossploow.com](http://www.bossploow.com).
- Lors du transport du véhicule, positionnez la lame de déneigement de manière à ne pas bloquer la vue ni les phares.
- Ne modifiez pas la position de la lame pendant le déplacement.
- Abaissez toujours la lame quand vous n'utilisez pas le véhicule.
- N'utilisez pas la machine si vous êtes fatigué(e), malade ou sous l'emprise de l'alcool, de médicaments ou de drogues.
- Voir le *Manuel de l'utilisateur* pour les procédures de stationnement correctes.

- Arrêtez le véhicule et la lame de déneigement avant de faire le plein, une révision ou un nettoyage.
- Ne montez pas sur la lame de déneigement et ne vous tenez pas dessus en roulant.
- Éloignez les mains, les pieds et les vêtements des pièces mobiles et des points de fixation.
- Accordez toute votre attention à l'utilisation de la machine. Ne vous livrez à aucune activité risquant de vous distraire, au risque de causer des dommages corporels ou matériels.
- N'utilisez pas la lame de déneigement en marche à moins de 8 m (25 pi) de toute personne.

## Autocollants de sécurité et d'instruction



Des autocollants de sécurité et des instructions bien visibles par l'opérateur sont placés près de tous les endroits potentiellement dangereux. Remplacez tout autocollant endommagé ou manquant.

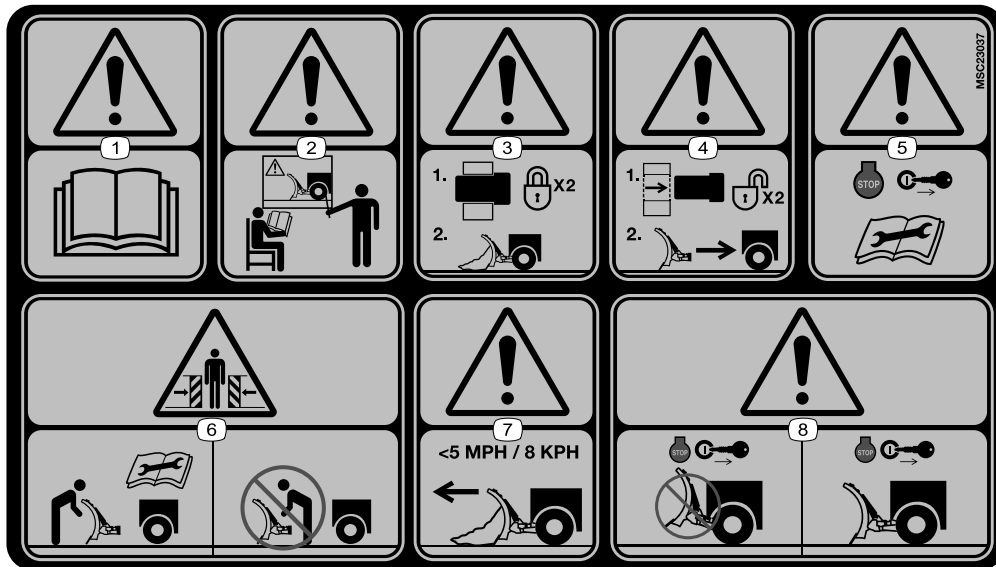

MSC23037

decalmsc23037

1. Attention – lisez le *Manuel du propriétaire*.
2. Attention – tous les utilisateurs doivent être formés à l'utilisation de la machine.
3. Attention – le coupleur doit être verrouillé avant d'utiliser le chasse-neige.
4. Attention – le coupleur doit être déverrouillé pour détacher le chasse-neige.
5. Attention – coupez le moteur, enlevez la clé et lisez le *Manuel du propriétaire* avant d'effectuer un entretien.
6. Risque d'écrasement – ne vous tenez pas entre la lame de déneigement et le véhicule pendant l'entretien.
7. Attention – ne dépassez pas 8 km/h (5 mi/h) pendant l'utilisation de la lame de déneigement.
8. Attention – abaissez la lame quand vous n'utilisez pas le véhicule.

# Mise en service

## Montage du chasse-neige

1. Garez la machine sur une surface plane et horizontale.
2. Tirez sur les goupilles du coupleur et tournez-les de 90° pour bloquer en position désengagée.

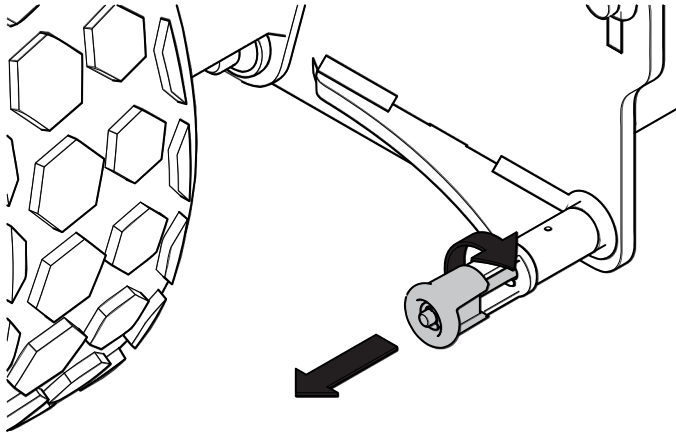

Figure 3

g373475

3. Vérifiez que les flexibles hydrauliques ne bloquent pas le point d'attelage du chasse-neige.
4. Démarrez la machine.
5. Avancez lentement jusqu'à ce que le coupleur rencontre les crochets du chasse-neige. Élevez le coupleur pour l'accrocher sur le chasse-neige.

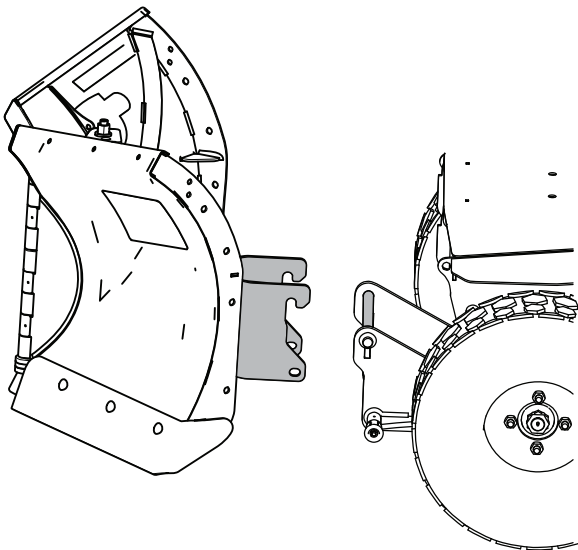

Figure 4

g381690

**Remarque:** Vérifiez aussi que la goupille du coupleur s'engage dans le trou dans du passage de goupille sur le coupleur du chasse-neige.

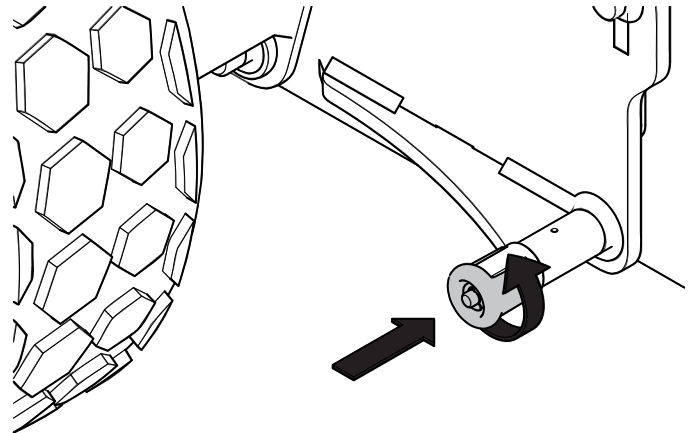

Figure 5

g373477

7. Abaissez le coupleur jusqu'à ce que le chasse-neige repose sur le sol.
8. Coupez le moteur de la machine, attendez l'arrêt complet de toutes les pièces mobiles, serrez le frein de stationnement et enlevez la clé.
9. Reliez les flexibles hydrauliques du chasse-neige aux raccords de la machine, en les faisant passer dans le collier de retenue.

**Remarque:** Les flexibles bas débit gauches sont jaunes et sont reliés aux orifices centraux.

6. Tournez la goupille du coupleur de 90° pour l'engager avec le chasse-neige.

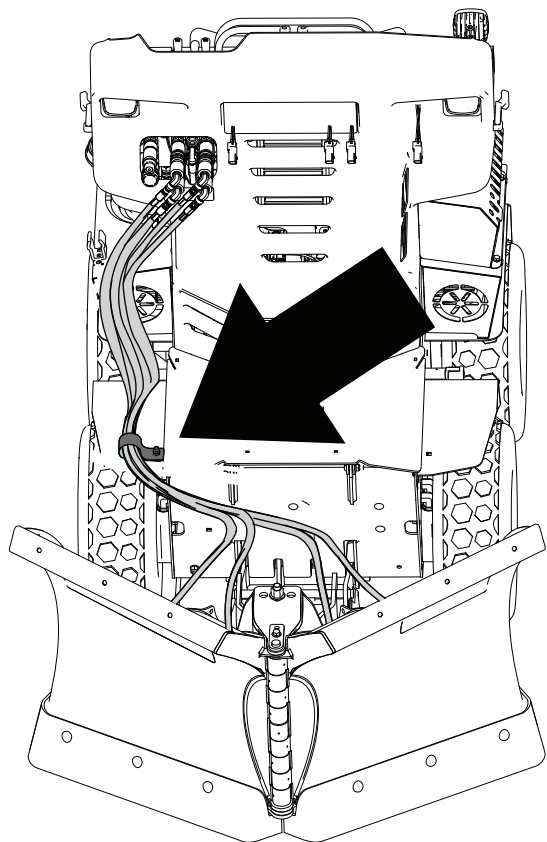

Figure 6

g381686

## **⚠ ATTENTION**

Les fuites de liquide hydraulique sous pression peuvent transpercer la peau et causer des blessures graves.

- L'injection de liquide sous la peau nécessite une intervention chirurgicale dans les heures qui suivent l'accident, réalisée par un médecin connaissant ce genre de blessure, pour éviter le risque de gangrène.
- N'approchez pas les mains ni aucune autre partie du corps des fuites en trou d'épingle ou des gicleurs d'où sort du liquide hydraulique sous haute pression.
- Utilisez un morceau de papier ou de carton pour détecter les fuites.
- Dépressurisez avec précaution le système hydraulique avant toute intervention sur le système.
- Vérifiez l'état de tous les flexibles hydrauliques, ainsi que le serrage de tous les raccords et branchements avant de mettre le système hydraulique sous pression.

10. Démarrez la machine.
11. Utilisez les commandes pour orienter le chasse-neige dans toutes les directions et effectuer un cycle du liquide hydraulique.
12. Abaissez le chasse-neige et coupez le moteur.
13. Contrôlez le niveau de liquide hydraulique et faites l'appoint; voir le *Manuel de l'utilisateur* de la machine.

# Vue d'ensemble du produit

## Commandes

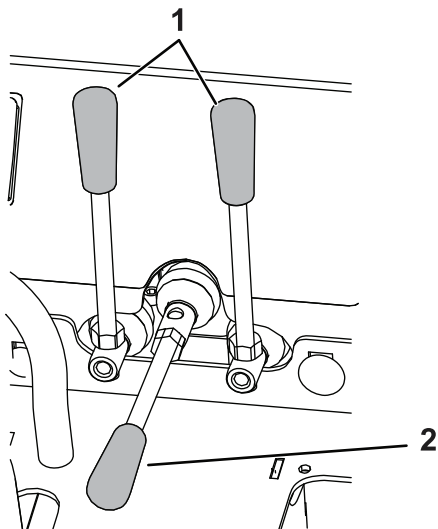

Figure 7

g381687

1. Leviers d'orientation
2. Levier de coupleur d'accessoire

- Utilisez le levier du coupleur pour élever, abaisser ou placer le chasse-neige en position flottante.

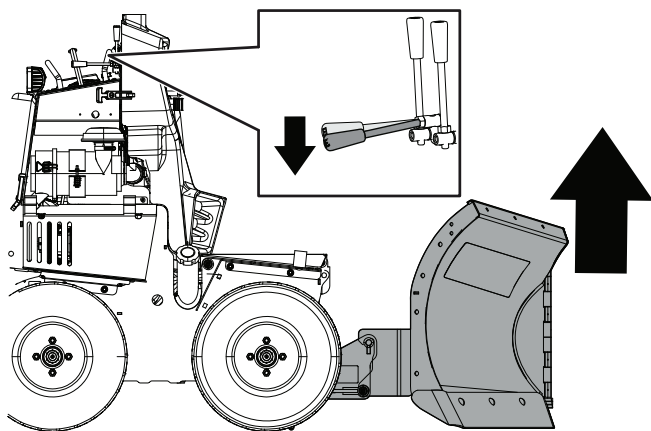

Figure 8

g381689

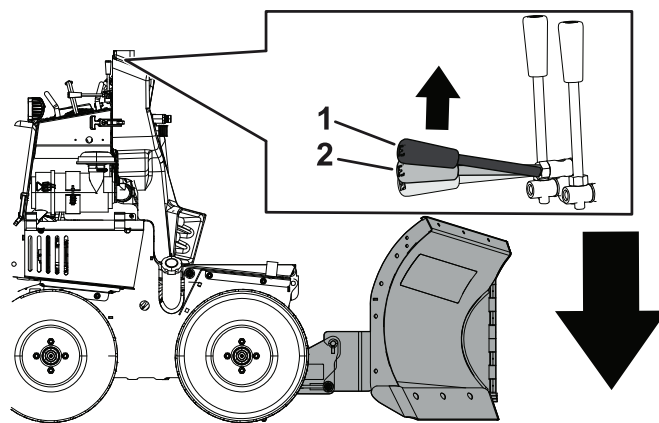

Figure 9

g381688

1. Position flottante
2. Abaisser

**Remarque:** Ne déblayez pas la neige en marche avant pendant que la lame descend.

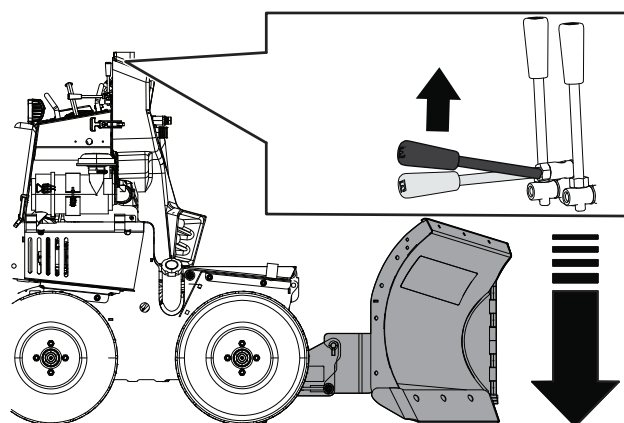

Figure 10

g381948

Pression vers le bas

- Utilisez les leviers d'orientation pour orienter les lames du chasse-neige.

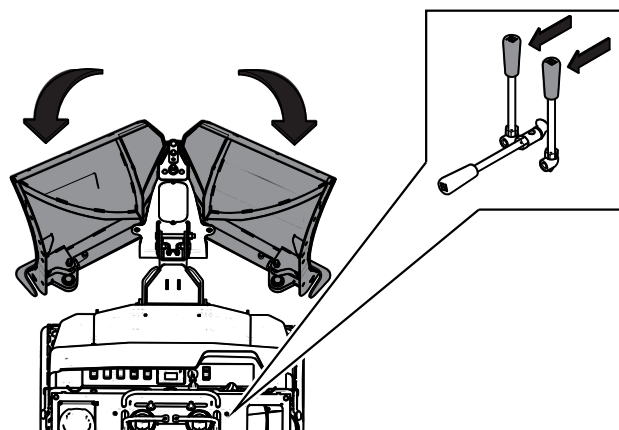
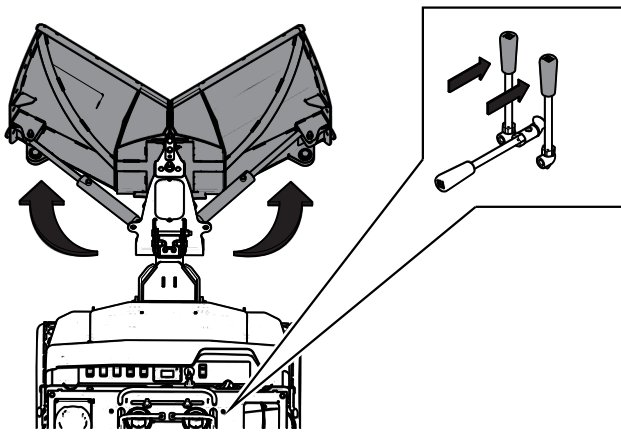

Figure 11

g373490

Position en étrave



**Figure 12**

Position en étrave inversée

g373488

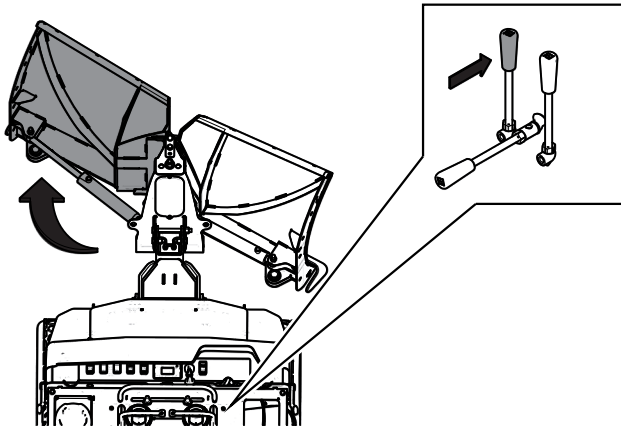

**Figure 13**

Orientation à droite

g373487

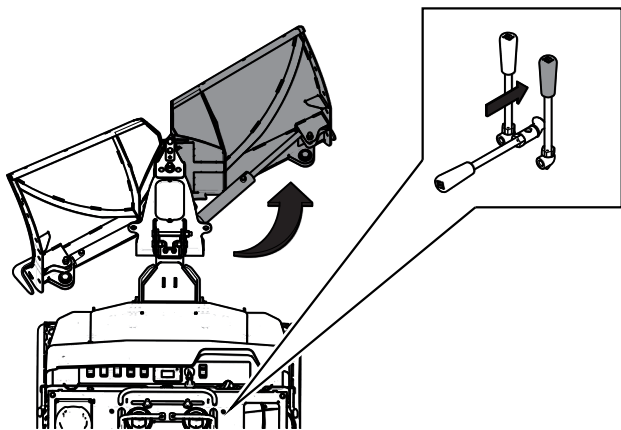

**Figure 14**

Orientation à gauche

g373483

# Utilisation

## Montage du chasse-neige

Voir la section [Montage du chasse-neige \(page 5\)](#) qui précède.

## Retrait du chasse-neige

1. Arrêtez la machine sur une surface plane et horizontale.
2. Configurez la lame étrave inversée.
3. Abaissez le chasse-neige jusqu'à ce que le couteau de la lame soit de 2,5 à 5 cm (1 à 2 po) au-dessus du sol.
4. Coupez le moteur, attendez l'arrêt complet de toutes les pièces mobiles, serrez le frein de stationnement et enlevez la clé de contact.
5. Débranchez le système hydraulique.
6. Tirez les goupilles du coupleur et tournez-les de 90° jusqu'à ce que le chasse-neige soit détaché de la machine.

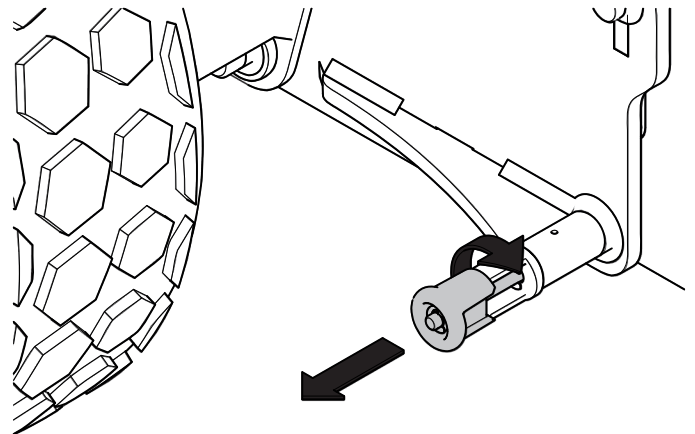

**Figure 15**

g373484

7. Démarrez la machine, abaissez le coupleur d'accessoire et faites lentement marche arrière pour éloigner la machine du chasse-neige.
8. Rangez les flexibles hydrauliques et les raccords pour qu'ils ne traînent pas sur le sol.

## Conseils d'utilisation

- Familiarisez-vous avec le lieu d'utilisation; les obstacles masqués tels que bordures et tuyaux peuvent endommager la lame de déneigement ou la machine.
- N'attendez pas que la neige se soit accumulée; déneigez toujours pendant qu'il neige.
- Pour éviter les risques de blessure, abaissez la lame de déneigement quand elle ne sert pas.



- Déblayez toujours la neige à une vitesse suffisamment basse pour le cas où la lame heurte un obstacle.
- Lors du transport de la machine, ne bloquez pas votre vue avec la lame de déneigement.
- Ne modifiez pas la position de la lame pendant le déblayage de la neige.
- Élevez toujours la béquille avant d'utiliser le chasse-neige pour ne pas endommager ce dernier ou la machine.
- Pour d'autres conseils de déneigement, rendez-vous sur [www.bossploow.com](http://www.bossploow.com).

# Entretien

## Programme d'entretien recommandé

Périodicité d'entretien	Procédure d'entretien
Après les 2 premières heures de fonctionnement	<ul style="list-style-type: none"><li>• Serrez toutes les fixations.</li></ul>
À chaque utilisation ou une fois par jour	<ul style="list-style-type: none"><li>• Contrôlez les vérins hydrauliques.</li><li>• Contrôlez les conduits et flexibles hydrauliques.</li><li>• Contrôlez l'ensemble des fixations, goupilles, dispositifs de retenue, écrous et boulons.</li><li>• Contrôlez l'usure du racleur.</li></ul>
Avant le remisage	<ul style="list-style-type: none"><li>• Poncez légèrement et retouchez la peinture rayée, écaillée ou rouillée.</li><li>• Graissez les tiges des vérins hydrauliques.</li><li>• Poncez légèrement et retouchez la peinture rayée, écaillée ou rouillée.</li></ul>

## Maintenance

- Vérifiez chaque jour que les conduits et flexibles hydrauliques ne présentent pas de fuites, ne sont pas pliés, usés, détériorés par les conditions atmosphériques ou les produits chimiques, et que les supports de montage et les raccords ne sont pas desserrés. Effectuez les réparations nécessaires avant l'utilisation.
- Vérifiez chaque jour que les tiges des vérins hydrauliques ne sont pas rouillées ou piquées et ne présentent pas de traces de fuite. Effectuez les réparations nécessaires avant l'utilisation.
- Contrôlez chaque jour l'usure du racleur. Remplacez le couteau de la lame s'il est usé.
- Vérifiez chaque jour que les fixations, les goupilles, les dispositifs de retenue, les écrous et les boulons sont bien serrés. Resserrer-les au couple correct s'ils sont desserrés.

## Contrôle du couteau de la lame

**Remarque:** Des fixations de rechange sont disponibles chez les dépositaires Boss agréés ou auprès du service technique de Boss.

1. Retirez et mettez au rebut les 3 écrous et les 3 rondelles qui fixent le couteau sur la lame.

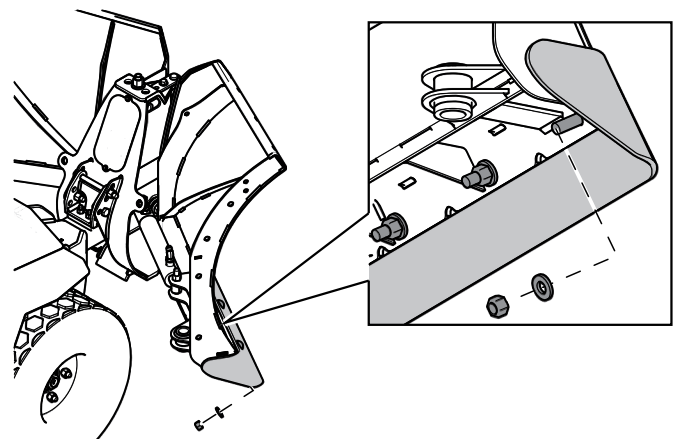

Figure 16

g373480

2. Retirez et mettez au rebut les 3 boulons de carrosserie et le couteau.

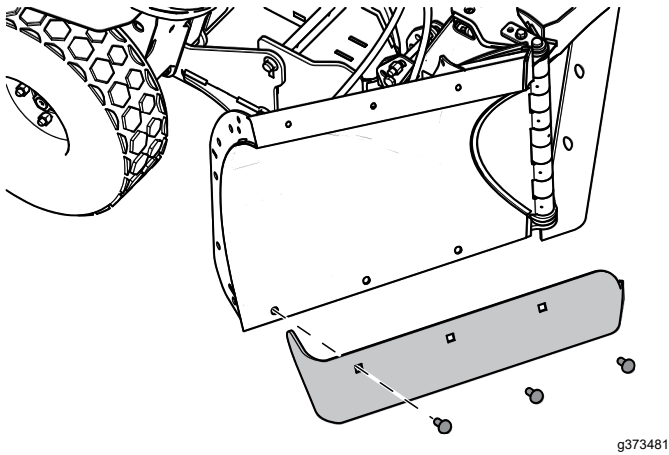

Figure 17

g373481

3. Montez le nouveau couteau avec les nouvelles fixations. Serrez à 101 N·m (75 pi-lb).

## Remisage

### Remisage de la lame de déneigement

1. Conduisez la machine jusqu'au lieu de remisage et déposez la lame de déneigement; voir le *Manuel de l'utilisateur* de la machine.
2. Graissez le métal exposé sur les tiges des vérins hydrauliques.
3. Poncez légèrement et retouchez la peinture rayée, écaillée ou rouillée.

### Remise en service de la lame de déneigement après le remisage

1. Contrôlez le serrage de toutes les fixations; resserrez-les au besoin.
2. Vérifiez que les conduits et les flexibles hydrauliques ne sont pas fissurés et ne fuient pas.
3. Contrôlez l'usure du racleur.
4. Poncez légèrement et retouchez la peinture rayée, écaillée ou rouillée.
5. Fixez la lame de déneigement sur la machine; voir le *Manuel de l'utilisateur*.
6. Actionnez la lame de déneigement dans toutes les directions pour vérifier les tiges des vérins hydrauliques.

# Dépistage des défauts

Problème	Cause possible	Mesure corrective
Les ailes du chasse-neige se rétractent pendant le déneigement.	<ol style="list-style-type: none"> <li>1. Un vérin ou un flexible est défectueux.</li> <li>2. Le clapet de décharge est défectueux.</li> </ol>	<ol style="list-style-type: none"> <li>1. Vérifiez l'étanchéité des vérins, des flexibles et de tous les raccords. Resserrez les raccords desserrés. Remplacez les composants endommagés.</li> <li>2. Contrôlez le clapet de décharge situé sur le groupe de déplacement Snowrator MAG. Si le clapet est contaminé, nettoyez-le ou remplacez-le.</li> </ol>
La ou les ailes du chasse-neige ne se déploient pas, ne se rétractent pas ou se déplacent lentement.	<ol style="list-style-type: none"> <li>1. Le niveau de liquide hydraulique est trop bas.</li> <li>2. Le clapet de décharge est défectueux.</li> <li>3. Un vérin ou un flexible est défectueux.</li> <li>4. Les raccords hydrauliques ne sont pas fixés sur le véhicule.</li> </ol>	<ol style="list-style-type: none"> <li>1. Contrôlez le niveau de liquide hydraulique; voir le Manuel de l'utilisateur du Snowrator MAG.</li> <li>2. Contrôlez le clapet de décharge situé sur le groupe de déplacement Snowrator MAG. Si le clapet est contaminé, nettoyez-le ou remplacez-le.</li> <li>3. Vérifiez l'étanchéité des vérins, des flexibles et de tous les raccords. Resserrez les raccords desserrés. Remplacez les composants endommagés.</li> <li>4. Branchez les raccords hydrauliques du chasse-neige sur le système hydraulique du véhicule.</li> </ol>
L'aile gauche se déploie/rétracte quand le levier de commande droit est actionné ou inversement.	<ol style="list-style-type: none"> <li>1. Les flexibles sont reliés aux mauvaises vannes de commande.</li> </ol>	<ol style="list-style-type: none"> <li>1. Débranchez les flexibles et branchez-les aux vannes de commande correctes.</li> </ol>
Une fuite d'huile existe au niveau des vérins de levage.	<ol style="list-style-type: none"> <li>1. Un flexible est défectueux.</li> <li>2. Un vérin est défectueux.</li> <li>3. La tige de vérin est piquée.</li> </ol>	<ol style="list-style-type: none"> <li>1. Contrôlez l'étanchéité des flexibles. Resserrez les raccords desserrés. Remplacez les composants endommagés.</li> <li>2. Remplacez le vérin.</li> <li>3. Polissez la tige avec de la paille de fer. Remplacez le vérin s'il est excessivement piqué.</li> </ol>
La lame se déclenche trop facilement.	<ol style="list-style-type: none"> <li>1. Les ressorts de déclenchement ont besoin d'être réglés.</li> </ol>	<ol style="list-style-type: none"> <li>1. Tendez les ressorts. Remplacez-les s'ils sont endommagés.</li> </ol>
Le chasse-neige ne suit pas le relief du terrain.	<ol style="list-style-type: none"> <li>1. Le levier du coupleur d'accessoire n'est pas en position flottante.</li> </ol>	<ol style="list-style-type: none"> <li>1. Assurez-vous que le levier du coupleur est en position flottante avant de déblayer la neige.</li> </ol>