

Weitere Informationen zur eingeschränkten Käufergarantie sowie der Produktgarantie der BOSS-Produkte finden Sie unter www.BOSSPlow.com.

Sicherheit

- Beachten Sie grundsätzlich die Herstellerempfehlungen hinsichtlich des Anbringens eines Anbausystems. Sie finden die empfohlenen Fahrzeugmodelle in der *Anwendungstabelle für BOSS-Schneepflüge und im Auswahlleitfaden*.
- Deaktivieren, entfernen oder positionieren Sie die Komponenten oder Sensoren in Verbindung mit der Funktion von Airbags nie um.
- Zur Einhaltung bundesweiter Vorschriften und zur Sicherheit des Fahrzeugs sollten Sie nie das

zulässige Bruttogewicht für die Vorderachse, Hinterachse und das Fahrzeug überschreiten.

- Aufgrund der Vielzahl an Geräten, die Sie am Fahrzeug und dem Fahrwerk montieren können, sollten Sie nie das zulässige Bruttogewicht für die Vorderachse, Hinterachse und das Fahrzeuggewicht überschreiten. Sie müssen das Fahrzeug ggf. wiegen und eventuell Ballast hinzufügen. Dies kann auch die Nutzlast des Fahrzeugs einschränken.

Installation

1. Parken Sie das Fahrzeug auf einer ebenen Fläche, stellen den Motor ab und ziehen den Schlüssel ab.
2. Entfernen Sie den Kühlergrill, um an die Befestigungsschrauben des Stoßfängers zu gelangen. Eine ausführliche Anleitung zum Ausbau finden Sie in der *Betriebsanleitung* Ihres Fahrzeugs.
3. Trennen Sie alle elektrischen Anschlüsse, die das Entfernen des Stoßfängers verhindern könnten.
4. Entfernen Sie den Stoßfänger und legen Sie ihn mit der Vorderseite nach unten auf eine geeignete Oberfläche, welche die Vorderseite des Stoßfängers nicht beschädigt.
5. Entfernen Sie die Schrauben, mit denen die hinteren Halterungen an der Stoßfängerschale befestigt sind (**Bild 1**). Legen Sie die hinteren Halterungen beiseite.

Wichtig: Entfernen Sie alle Sensoren oder Kabel, die möglicherweise an der Stoßfängerschale befestigt sind.



Bild 1

Abbildung zeigt eine Seite.

1. Schraube

2. Rückwärtige Halterung

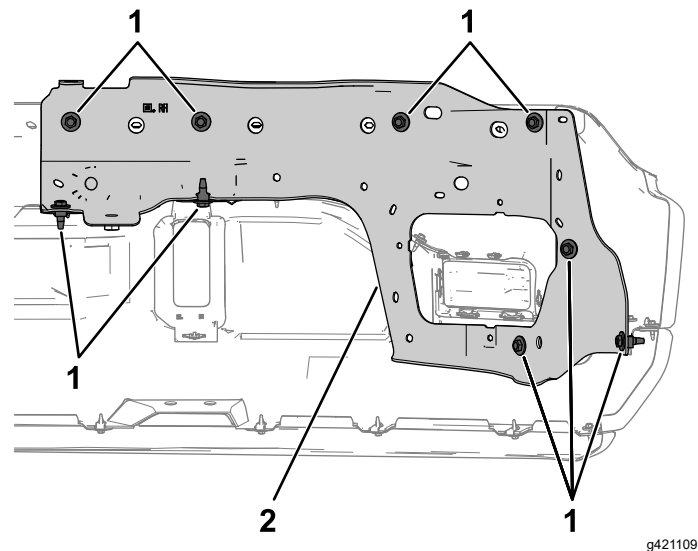
6. Entfernen Sie die Schrauben, mit denen die vorhandene Stoßfängerverkleidung am Stoßfänger befestigt ist.
7. Entfernen Sie die Spannmuttern von der vorhandenen Stoßfängerverkleidung und montieren Sie sie auf die neue Stoßfängerverkleidung.
8. Verwenden Sie die vorhandenen Schrauben, um die neue Stoßfängerverkleidung am Stoßfänger zu befestigen.
9. Montieren Sie die hinteren Halterungen an der Stoßfängerschale und schließen Sie alle zuvor entfernten Sensoren, Leuchten und/oder Kabel an.

Hinweis: Bewahren Sie zusätzliche Befestigungselemente für den Fall auf, dass Sie die neue Stoßfängerverkleidung später wieder entfernen.

10. Montieren Sie den Stoßfänger und den Kühlergrill am Fahrzeug und stellen Sie sicher, dass die Passform und das Finish wieder dem ursprünglichen Zustand entsprechen.
11. Schneiden Sie die Ausschnitte für die Schubrahmenhaken wie für die RT3-Anwendung erforderlich anhand der vorgegebenen gestrichelten Linien aus.

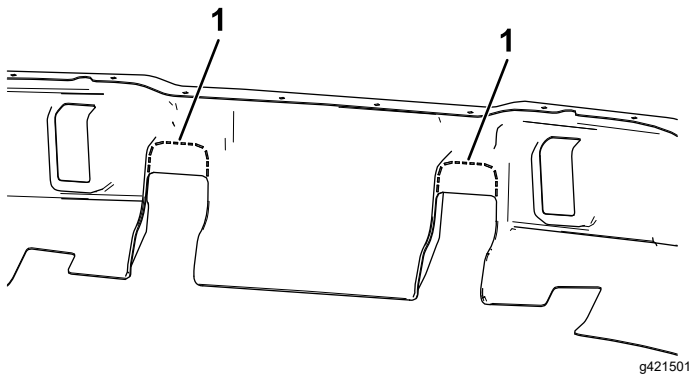

Bild 2

1. Schneiden Sie entlang der gestrichelten Linien.

Hinweis: Bewahren Sie die alte Verkleidung auf, wenn Sie diese in Zukunft wieder anbauen möchten.

Hinweis: Wenn Sie ein Nummernschild anbauen, verwenden Sie vorhandene Kennzeichenbeschläge oder andere Schrauben geeigneter Größe.