

La Garantía limitada del consumidor de BOSS Products y las pólizas de garantía del consumidor de BOSS Products pueden encontrarse en [www.BOSSPlow.com](http://www.BOSSPlow.com).

## Seguridad

- Siga siempre las recomendaciones del fabricante del vehículo con relación a la instalación del sistema. Consulte los modelos de vehículo recomendados en el *Cuadro de aplicaciones y Guía de selección de quitanieves BOSS*.
- Nunca desensamble, retire ni reubique los sensores u otros componentes relacionados con el funcionamiento de las bolsas de aire.
- A fin de cumplir con las normas federales y de garantizar un vehículo seguro, no supere nunca el

peso bruto nominal en el eje delantero (FGAWR), el peso bruto nominal en el eje trasero (RGAWR) o el peso bruto nominal del vehículo (GVWR).

- Debido a la gran variedad de equipos que pueden instalarse en el vehículo y en el chasis, no supere en ningún momento el peso bruto en el eje delantero (FGAWR), el peso bruto en el eje trasero (RGAWR), o el peso bruto del vehículo (GVWR). Es posible que esto requiera pesar el vehículo y añadir lastre según sea necesario. También es posible que limite la carga útil del vehículo.

## Instalación

1. Aparque el vehículo en una superficie nivelada, apague el motor y retire la llave.
2. Retire la rejilla para tener acceso a los pernos de montaje del parachoques. Consulte el procedimiento de retirada detallado en el *Manual del propietario* del vehículo.
3. Desconecte cualquier conector eléctrico que pueda impedir la retirada del parachoques.
4. Retire el parachoques y colóquelo cara abajo sobre una superficie adecuada que no dañe la superficie delantera del parachoques.
5. Retire los pernos que fijan los soportes traseros al parachoques (*Figura 1*). Aparte los soportes traseros.

**Importante:** Retire cualquier sensor o cable que esté conectado al parachoques.



Figura 1

Se muestra uno de los lados

1. Perno

2. Soporte trasero

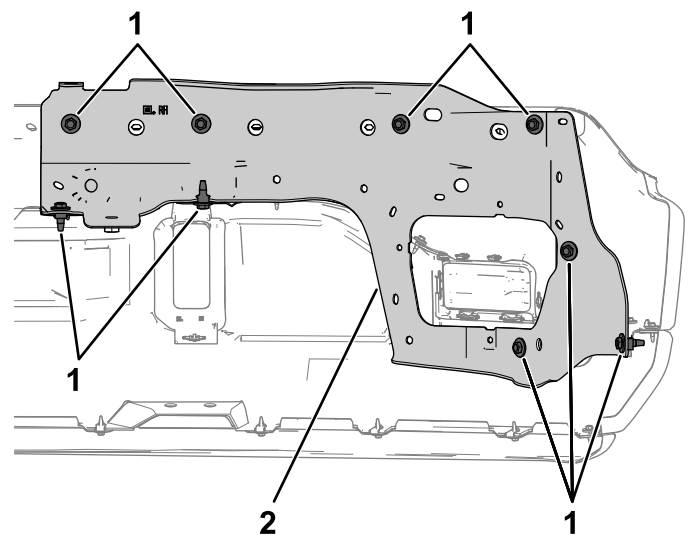
6. Retire los pernos que fijan la guarnición existente al parachoques.
  7. Retire las tuercas de chapa de la guarnición existente del parachoques e instálelas en la guarnición de parachoques nueva.
  8. Utilice los pernos existentes para sujetar la guarnición nueva al parachoques.
  9. Instale los soportes traseros en el parachoques y conecte cualquier sensor, luz o cable que se hubiera desconectado anteriormente.
- Nota:** Guarde cualquier fijación sobrante por si alguna vez desmonta la guarnición nueva.
10. Instale el parachoques y la rejilla en el vehículo y asegúrese de restaurar el ajuste y el acabado originales.
  11. Recorte los huecos de los ganchos de la viga de empuje según sea necesario para la aplicación RT3 usando las líneas discontinuas provistas.

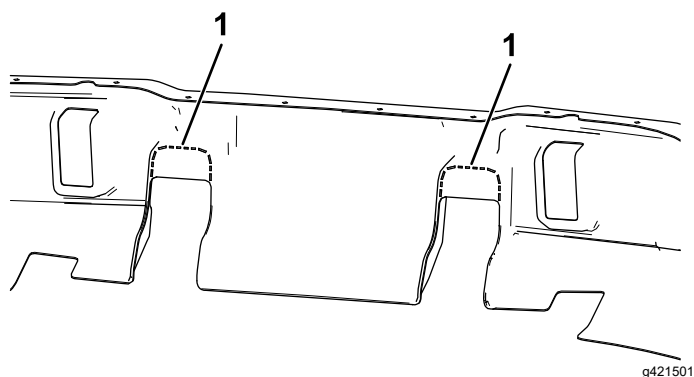

**Figura 2**

1. Corte por las líneas discontinuas.

---

**Nota:** Guarde la guarnición para una posible reinstalación futura.

**Nota:** Si va a instalar una placa de matrícula, utilice las fijaciones existentes de la placa u otros pernos de las dimensiones adecuadas.