

Vous trouverez les politiques de garantie consommateur BOSS Products limitée et de garantie commerciale BOSS Products sur www.BOSSPlow.com.

Sécurité

- Respectez toujours les recommandations du constructeur du véhicule pour l'installation du système. Pour les modèles de véhicule recommandés, reportez-vous à la *charte d'application et au guide de sélection des chasse-neige BOSS*.
- Ne désactivez, ne déposez et ne déplacez jamais les capteurs ou autres composants liés au fonctionnement des coussins gonflables.
- Pour satisfaire à la réglementation nationale et garantir la sécurité du véhicule, ne dépassez à

aucun moment le poids nominal brut sur l'essieu avant (PNBE Av), le poids nominal brut sur l'essieu arrière (PNBE Ar) et le poids nominal brut du véhicule (PNBV).

- En raison des divers équipements que vous pouvez monter sur le véhicule et le châssis porteur, ne dépassez à aucun moment le poids nominal brut sur l'essieu avant (PNBE Av), le poids nominal brut sur l'essieu arrière (PNBE Ar) et le poids nominal brut du véhicule (PNBV). À cet effet, vous devrez éventuellement peser le véhicule et le lester selon les besoins. Cela pourra aussi limiter la charge utile du véhicule.

Montage

1. Garez le véhicule sur une surface plane et horizontale, coupez le moteur et enlevez la clé.
2. Déposez la grille pour accéder aux boulons de fixation du pare-chocs. Consultez le *Manuel du propriétaire* du véhicule pour des détails complets sur la procédure de dépose.
3. Débranchez les connecteurs électriques qui peuvent gêner la dépose du pare-chocs.
4. Déposez le pare-chocs et placez-le face en bas sur une surface qui ne risque pas de l'endommager à l'avant.
5. Retirez les boulons qui fixent les supports arrière à la coque du pare-chocs (**Figure 1**). Mettez de côté les supports arrière.

Important: Retirez les capteurs ou les câbles éventuellement fixés sur la coque du pare-chocs.

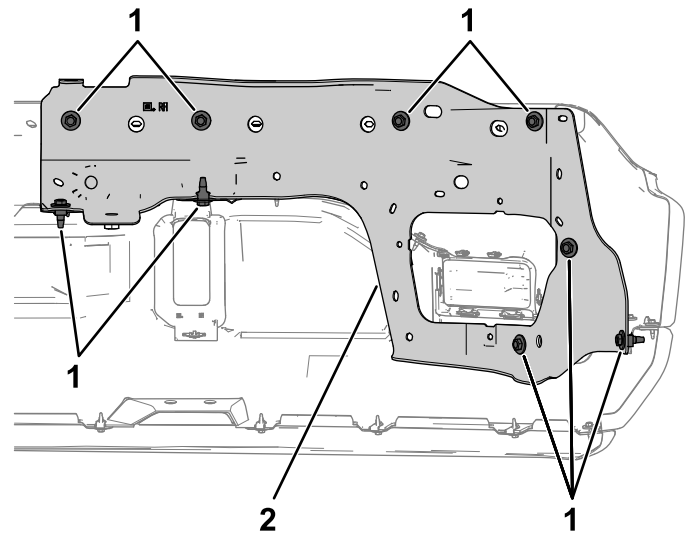

Figure 1
Un côté montré

1. Boulon

2. Support arrière

6. Retirez les 2 boulons qui fixent la garniture existante au pare-chocs.
7. Retirez les écrous en J de la garniture de pare-chocs existante et installez-les sur la nouvelle garniture.
8. Utilisez les boulons existants pour fixer la nouvelle garniture au pare-chocs.
9. Posez les supports arrière sur la coque du pare-chocs et branchez les capteurs, éclairages et câbles débranchés précédemment.

Remarque: Conservez les fixations en surplus pour le cas où vous déposeriez la nouvelle garniture de pare-chocs.

10. Montez le pare-chocs et la grille sur le véhicule en vérifiant que le montage et la finition sont tels qu'à l'origine.
11. Augmentez les découpes d'accrochage de la barre de poussée autant que nécessaire pour l'application RT3 en vous aidant des lignes en pointillés.

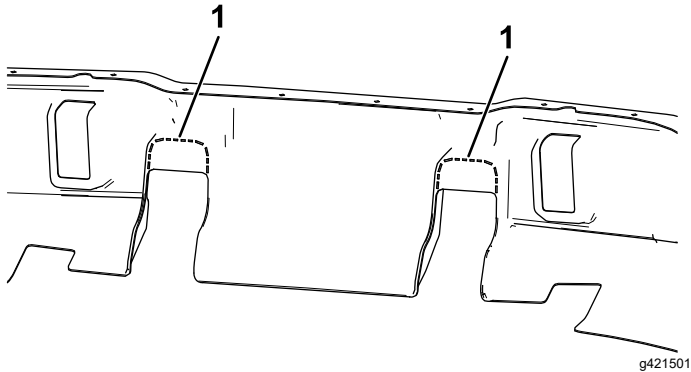

Figure 2

1. Découper en suivant les pointillés

Remarque: Conservez la garniture existante si vous pensez la remonter ultérieurement.

Remarque: Si vous montez une plaque d'immatriculation, utilisez les fixations existantes ou d'autres boulons de la taille correcte.