

#### ⚠️ WARNUNG:

#### KALIFORNIEN

#### Warnung zu Proposition 65

Dieses Produkt enthält eine Chemikalie oder Chemikalien, die laut den Behörden des Staates Kalifornien krebserregend wirken, Geburtsschäden oder andere Defekte des Reproduktionssystems verursachen.

1. Befestigen Sie die beiden Seitenplatten des Erweiterungskits mit vier Schrauben, acht Unterlegscheiben, einer Distanzplatte und vier Muttern miteinander (**Bild 1**).

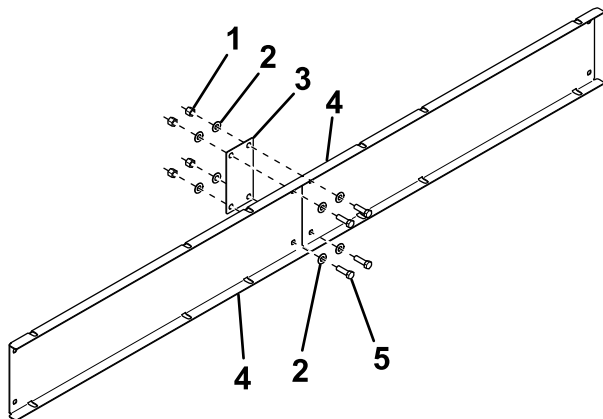

**Bild 1**

g226411

- |                  |                 |
|------------------|-----------------|
| 1. Mutter        | 4. Seitenplatte |
| 2. Scheibe       | 5. Schraube     |
| 3. Distanzplatte |                 |

2. Wiederholen Sie den Vorgang mit dem zweiten Satz der Seitenplatten.
3. Befestigen Sie den Abschluss der Erweiterung an den beiden Seitenplatten mit vier Schrauben, acht Unterlegscheiben und vier Muttern (**Bild 2**).

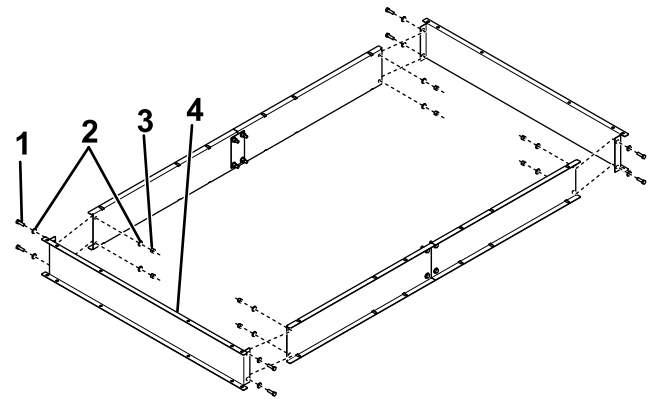

**Bild 2**

g226412

- |             |                              |
|-------------|------------------------------|
| 1. Schraube | 3. Mutter                    |
| 2. Scheibe  | 4. Abschluss der Erweiterung |

4. Wiederholen Sie den Vorgang für den anderen Abschluss der Erweiterung.
5. Entfernen Sie die Schrauben und Unterlegscheiben, mit denen das Einfüllgitter auf dem Streuer befestigt ist, und bewahren Sie diese auf (**Bild 3**).

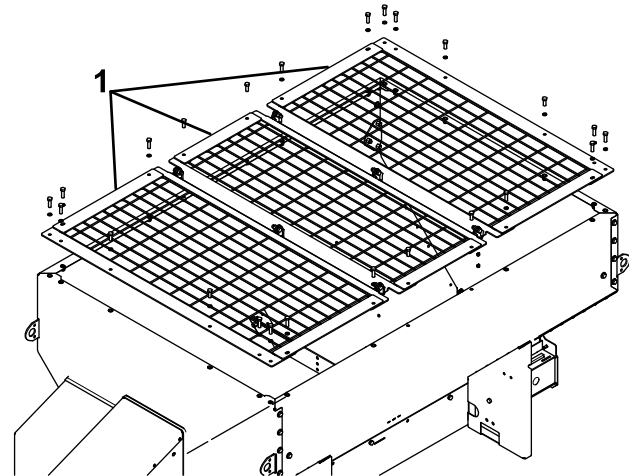

**Bild 3**

g226413

- |                  |
|------------------|
| 1. Oberes Gitter |
|------------------|

6. Befestigen Sie nun die Füllkasten-Erweiterung mit den zuvor entfernten Befestigungselementen auf den Füllkasten (**Bild 4**).

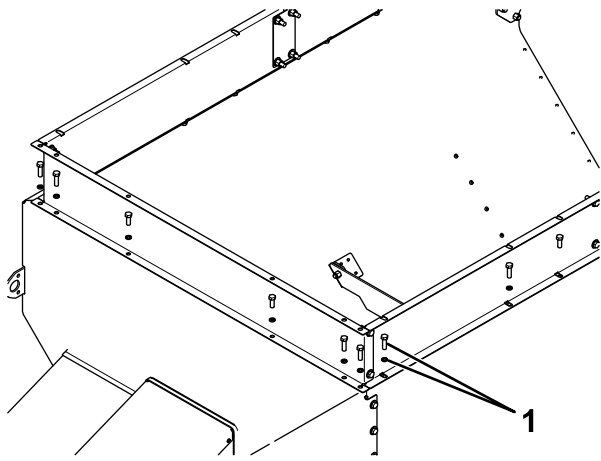

g226414

**Bild 4**

1. Zuvor entfernte Befestigungselemente

7. Befestigen Sie das Einfüllgitter mit 24 Schrauben, 48 Unterlegscheiben und 24 Muttern auf der Füllkasten-Erweiterung (Bild 5).

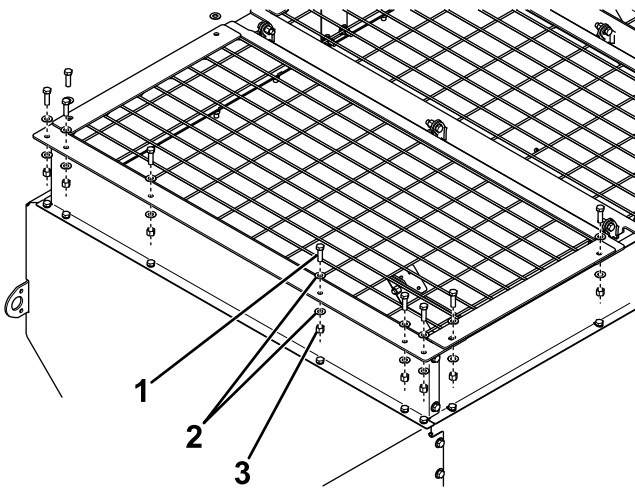

g226415

**Bild 5**

1. Schraube  
2. Scheibe

3. Mutter

# BOSS Products Produktgarantie

## Garantieumfang:

Diese Garantie deckt Material- und Verarbeitungsfehler mit den nachfolgend angegebenen Ausnahmen ab.

## Wer hat Anspruch auf Garantie:

Der ursprüngliche Käufer des Produkts von einem Vertragshändler.

## Garantielaufzeit:

**Komplettes Produkt:** 2 Jahre ab Kaufdatum.

**Verarbeitung:** 2 Jahre ab Kaufdatum für komplette Produkte.

**Komponenten:** 1 Jahr ab Kaufdatum. (keine Verarbeitung)

## Die Leistungen von BOSS Products:

Defekte Komponenten werden nach eigenem Ermessen von BOSS Products kostenfrei repariert oder ersetzt.

## Was Sie für Ihre Garantieleistung tun müssen:

Um eine Garantieleistung zu erhalten, müssen defekte Produkte durch den Käufer an einen Vertragshändler von BOSS Products innerhalb der Garantielaufzeit zurückgegeben werden (bevorzugt der Händler, von dem das Produkt erworben wurde). Der Käufer muss in der Lage sein, das ursprüngliche Kaufdatum nachzuweisen. Alle Transportkosten zum und vom Händler werden vom Käufer getragen. Ihren nächsten BOSS-Vertragshändler erfahren Sie unter der kostenlosen Nummer: (800) 286-4155.

## Was wird nicht abgedeckt:

1. Einzelteile wie Schläuche, Gleiteller, Schneidkanten, Bolzen, Muttern, Schrauben, Blattführungen usw.
2. Reparierte oder geänderte Produkte, die nicht vom offiziellen BOSS-Vertragshändler bearbeitet wurden.
3. Produkte mit Beanstandungen aufgrund von Missbrauch, Nachlässigkeit, Unfall und unsachgemäßer Montage, Wartung, Pflege oder Lagerung.
4. Produkte, die an Fahrzeugen angebracht wurden, die nicht in der *BOSS Snowplow Anwendungsbroschüre* aufgelistet sind.
5. BOSS Products übernimmt keine Haftung für Schäden an Ihrem Fahrzeug aufgrund der Montage oder Nutzung eines BOSS-Produkts. Das Risiko für das Fahrzeug wird alleine vom Käufer getragen.

## Einschränkungen der Haftung von BOSS Products:

**Die Haftung von BOSS Products ist auf die Reparatur und den Austausch von defekten Komponenten beschränkt. BOSS Products übernimmt keine Haftung für jegliche Folgeschäden oder zufällige Schäden, selbst wenn diese auf die Nachlässigkeit oder einen Fehler von BOSS Products zurückzuführen sind. Die genannte Garantie gilt exklusiv und unter Ausschluss aller anderen ausdrücklichen und impliziten Garantien, insbesondere der impliziten Garantien der handelsüblichen Qualität und Eignung für gewisse Anwendungszwecke.**

Diese Garantie gilt nicht, wenn das Produkt für den persönlichen Gebrauch oder den Gebrauch in der Familie oder im Haushalt erworben wurde. In diesem Fall gilt die eingeschränkte Käufergarantie von BOSS Products.

BOSS Products ist eine Abteilung der  
The Toro® Company  
P.O. Box 787 2010 The BOSS Way  
Iron Mountain, MI 49801

(2017-2018)

# BOSS Products Käufergarantie

## Garantieumfang:

Diese Garantie deckt Material- und Verarbeitungsfehler mit den nachfolgend angegebenen Ausnahmen ab.

## Wer hat Anspruch auf Garantie:

Der ursprüngliche Käufer eines BOSS-Produkts, der das Produkt für den persönlichen Gebrauch oder den Gebrauch in der Familie oder im Haushalt erworben hat.

## Garantielaufzeit:

**Komplettes Produkt:** 2 Jahre ab Kaufdatum.

**Verarbeitung:** 2 Jahre ab Kaufdatum für komplette Produkte.

**Komponenten:** 1 Jahr ab Kaufdatum. (keine Verarbeitung)

## Die Leistungen von BOSS Products:

Defekte Komponenten werden nach eigenem Ermessen von BOSS Products kostenfrei repariert oder ersetzt.

## Was Sie für Ihre Garantieleistung tun müssen:

Um eine Garantieleistung zu erhalten, müssen defekte Produkte durch den Käufer an einen Vertragshändler von BOSS Products innerhalb der Garantielaufzeit zurückgegeben werden (bevorzugt der Händler, von dem das Produkt erworben wurde). Der Käufer muss in der Lage sein, das ursprüngliche Kaufdatum nachzuweisen. Alle Transportkosten zum und vom Händler werden vom Käufer getragen. Ihren nächsten BOSS-Vertragshändler erfahren Sie unter der kostenlosen Nummer: (800) 286-4155.

## Was wird nicht abgedeckt:

1. Einzelteile wie Schläuche, Gleiteller, Schneidkanten, Bolzen, Muttern, Schrauben, Blattführungen usw.
2. Reparierte oder geänderte Produkte, die nicht vom offiziellen BOSS-Vertragshändler bearbeitet wurden.
3. Produkte mit Beanstandungen aufgrund von Missbrauch, Nachlässigkeit, Unfall und unsachgemäßer Montage, Wartung, Pflege oder Lagerung.
4. Produkte, die an Fahrzeugen angebracht wurden, die nicht in der *BOSS Snowplow Anwendungsbroschüre* aufgelistet sind.
5. BOSS Products übernimmt keine Haftung für Schäden an Ihrem Fahrzeug aufgrund der Montage oder Nutzung eines BOSS-Produkts. Das Risiko für das Fahrzeug wird alleine vom Käufer getragen.

## Einschränkungen der Haftung von BOSS Products:

**Die Haftung von BOSS Products ist auf die Reparatur und den Austausch von defekten Komponenten beschränkt. BOSS Products übernimmt keine Haftung für jegliche Folgeschäden oder zufällige Schäden, selbst wenn diese auf die Nachlässigkeit oder einen Fehler von BOSS Products zurückzuführen sind. Die genannte Garantie gilt exklusiv und unter Ausschluss aller anderen ausdrücklichen und impliziten Garantien, insbesondere der impliziten Garantien der handelsüblichen Qualität und Eignung für gewisse Anwendungszwecke.**

## Staatliche Gesetze:

Einige Staaten lassen Ausschlüsse von beiläufigen oder Folgeschäden nicht zu; oder schränken die Dauer der abgeleiteten Gewährleistung ein. Diese Ausschlüsse und Beschränkungen treffen daher ggf. nicht auf Sie zu. Diese Garantie gibt Ihnen bestimmte legale Rechte; Sie können weitere Rechte haben, die sich von Staat zu Staat unterscheiden.

Diese Garantie gilt nicht, wenn das Produkt für den persönlichen Gebrauch oder den Gebrauch in der Familie oder im Haushalt erworben wurde. In diesem Fall gilt die eingeschränkte Käufergarantie von BOSS Products.

BOSS Products ist eine Abteilung der  
The Toro® Company  
P.O. Box 787 2010 The BOSS Way  
Iron Mountain, MI 49801

(2017-2018)