

Instructions de montage

1. Fixez la plaque de montage intérieure à l'intérieur de la trémie à l'aide des 4 longs boulons prévus pour l'épandeur et de 3 tire-fonds ; voir ci-dessous.

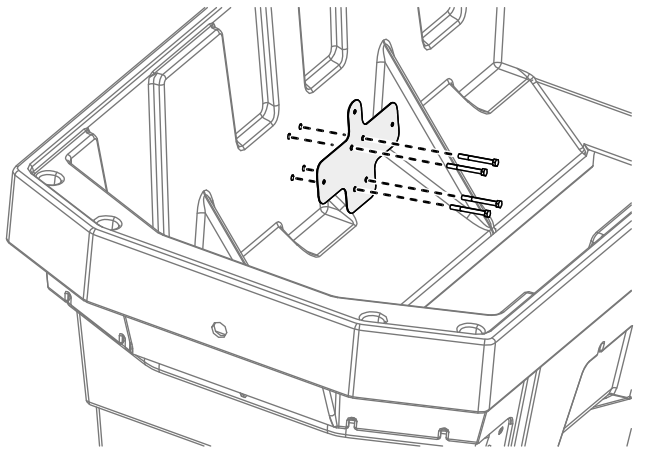

Figure 1

2. Placez le support avant sur les boulons.

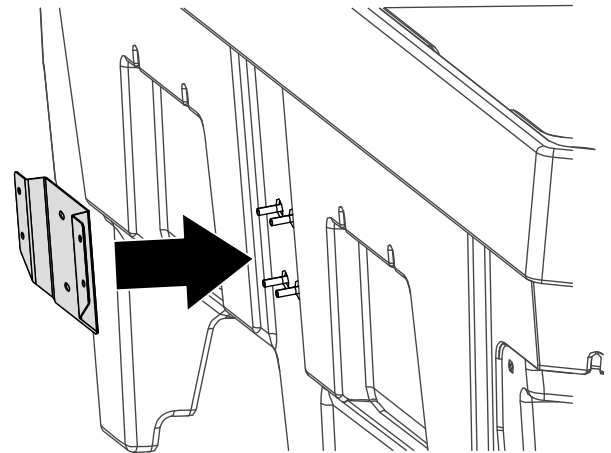

Figure 3

3. Glissez le vibreur sur les 4 boulons et fixez-le en place avec 4 contre-écrous.

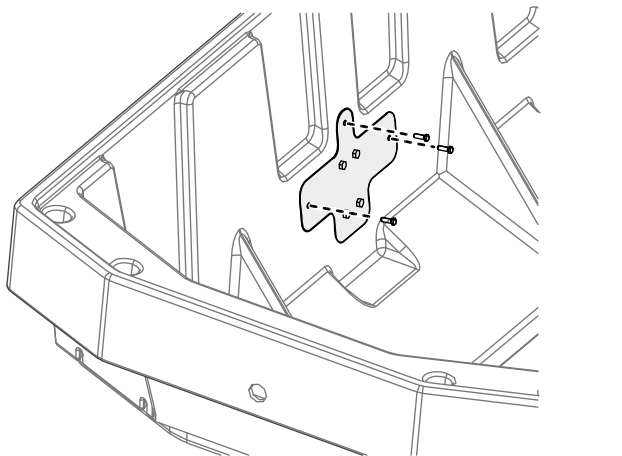

Figure 2

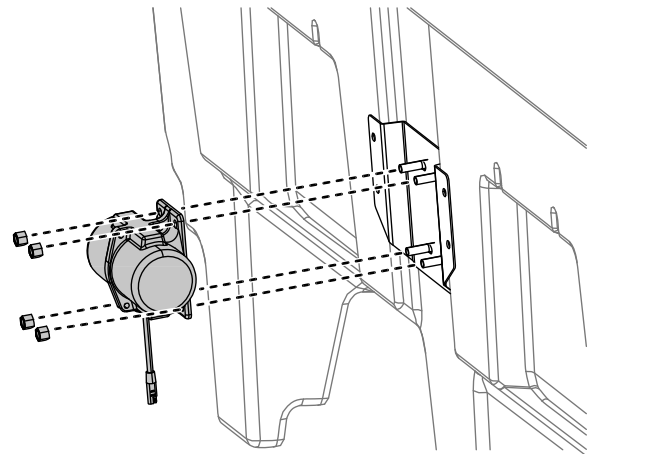
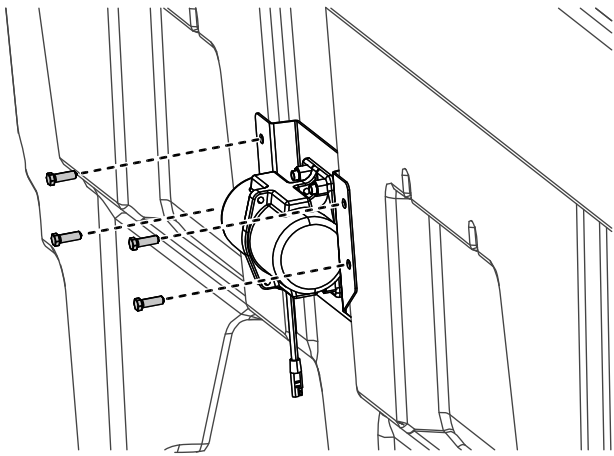

Figure 4

- Fixez la plaque de montage extérieure sur la trémie à l'aide de 4 tire-fonds.



g322992

Figure 5

- Serrez les 4 boulons de fixation du vibreur à 26 N·m.
- Branchez le connecteur du vibreur au faisceau de l'épandeur.
- Répétez la procédure d'installation de l'autre côté de l'épandeur.

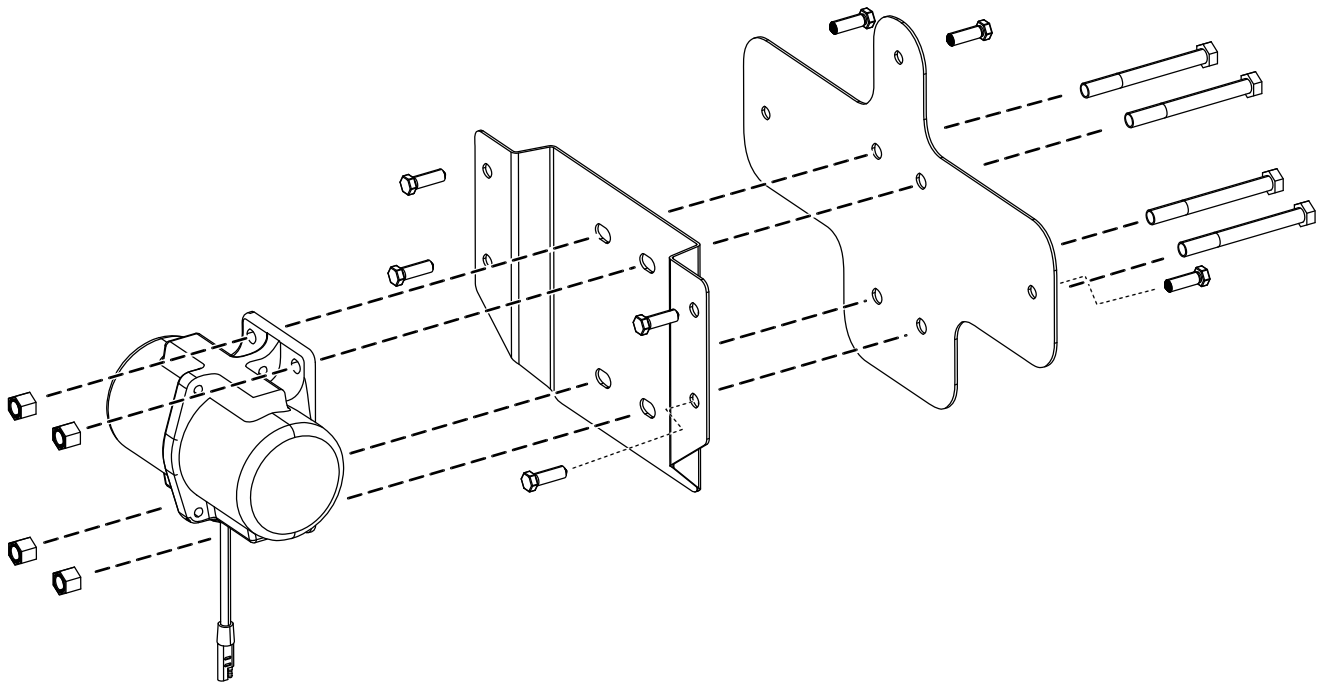

g322993

Figure 6