

1. 用下面适用于您的撒布机的 4 个长螺栓和 3 个方头螺栓将内部安装板固定到撒布机料斗的内侧。



图 1

g322988

2. 将前支架放到螺栓上。

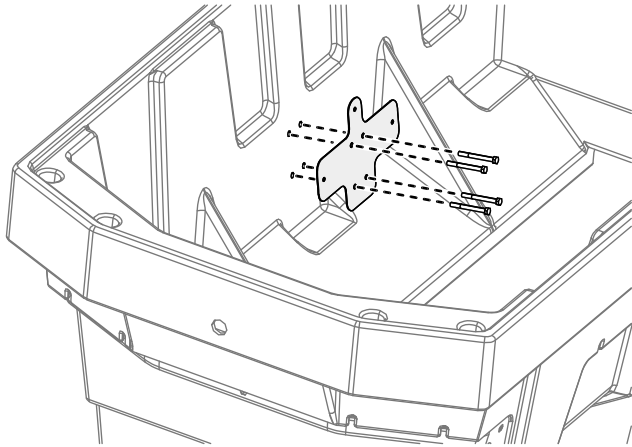

图 3

g322990

3. 将振动器滑动到 4 个螺栓上并用 4 个锁紧螺母固定。

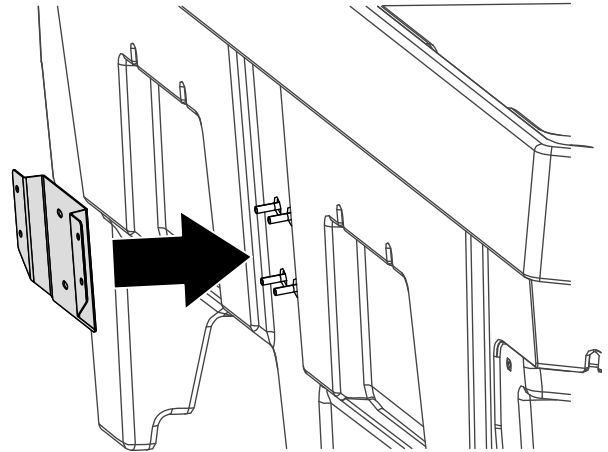

图 4

g322991

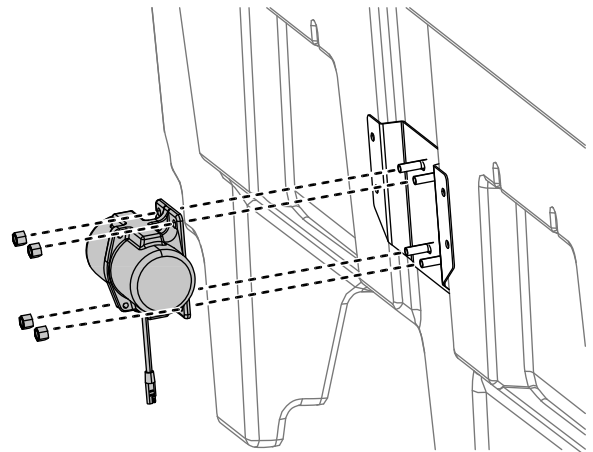

图 2

g322989

4. 用 4 个方头螺栓将外部安装板固定到料斗上。

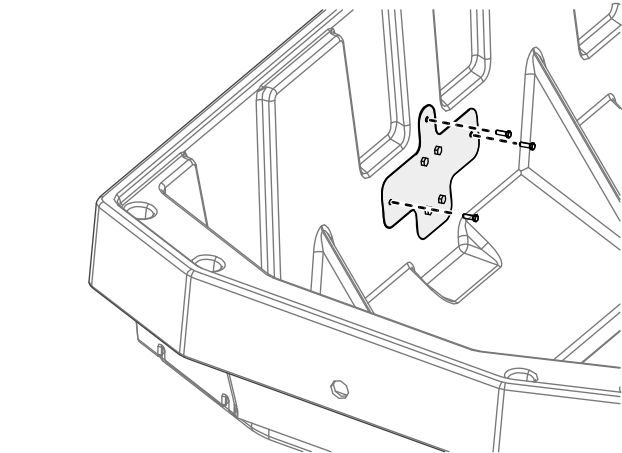

图 5

g322992

5. 上紧 4 个固定振动器的螺栓扭矩至 26N·m。

6. 将振动器接头连接至撒布机电线线束。

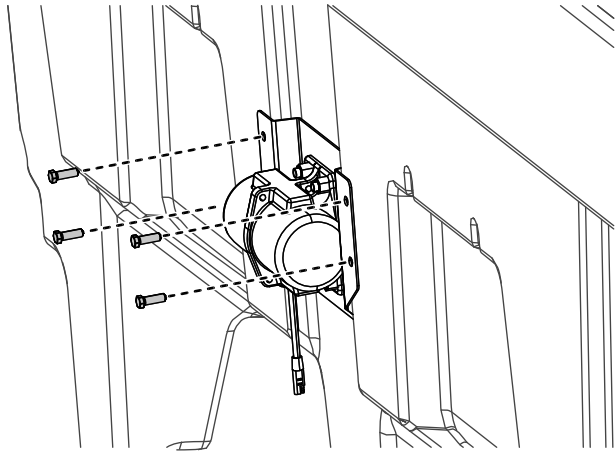
7. 对撒布机的另一侧重复此安装步骤。

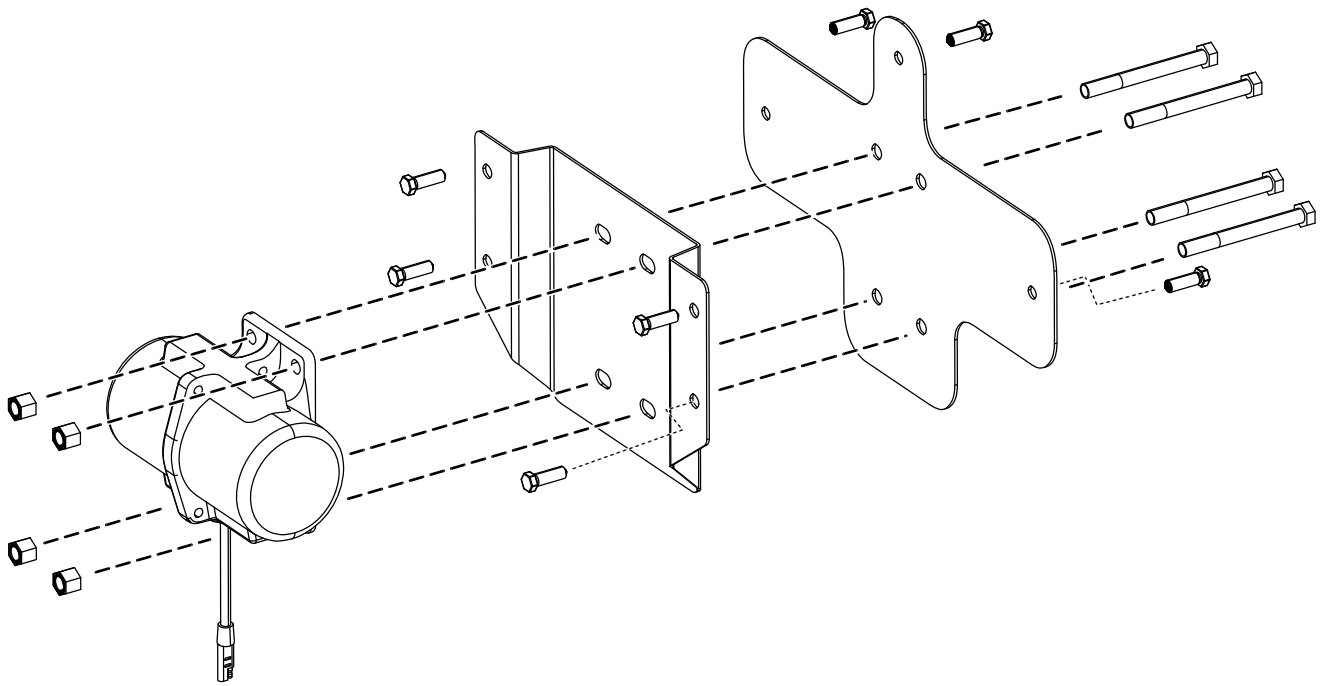

图 6

g322993