

1. 断开撒料机线束与车辆线束的连接。
2. 用 4 个螺栓、1 个隔板和 4 个螺母将 2 个延长侧板固定到一起 **图 1**。



图 1

g293149

- | | |
|-------|-------|
| 1. 螺栓 | 3. 隔板 |
| 2. 侧板 | 4. 螺母 |

3. 对第二套侧板重复该步骤。
4. 用 4 个螺栓和螺母将一个延长端固定到 2 个侧板 **图 2**。

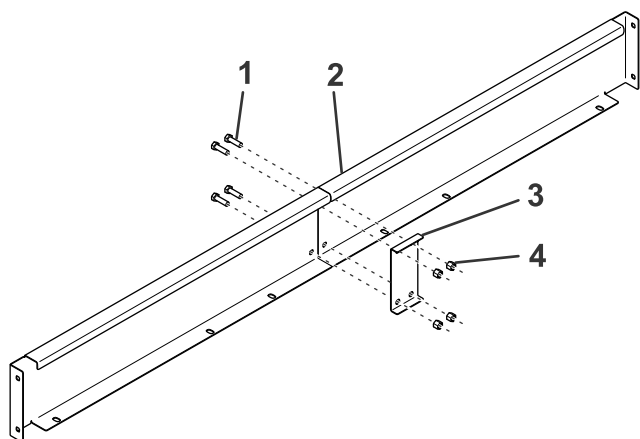

图 2

g293150

- | | |
|-------|--------|
| 1. 螺栓 | 3. 螺母 |
| 2. 侧板 | 4. 延长端 |

5. 对第二个延长端重复该步骤。
6. 卸下并保留将顶部滤网固定到撒料机的紧固件 **图 3**。

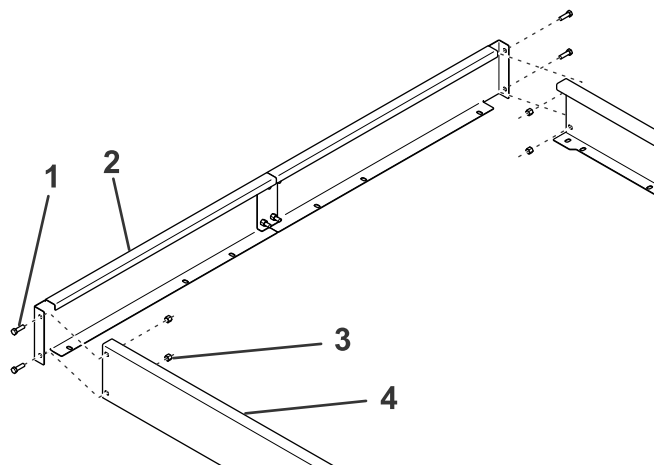

图 3

g293151

1. 顶部滤网

7. 将料斗延长件夹紧到位。
8. 将中间顶部滤网滑动到隔板与侧板下缘之间并用先前卸下的紧固件将其固定到撒料机上 **图 4**。

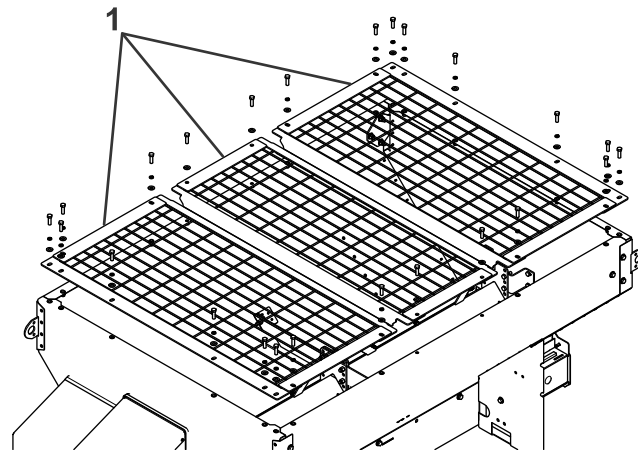

图 4

g293152

- | | |
|-----------|-------------|
| 1. 中间顶部滤网 | 3. 先前卸下的紧固件 |
| 2. 隔板 | |

9. 使用先前卸下的紧固件将外顶部滤网固定到撒料机上图 5。

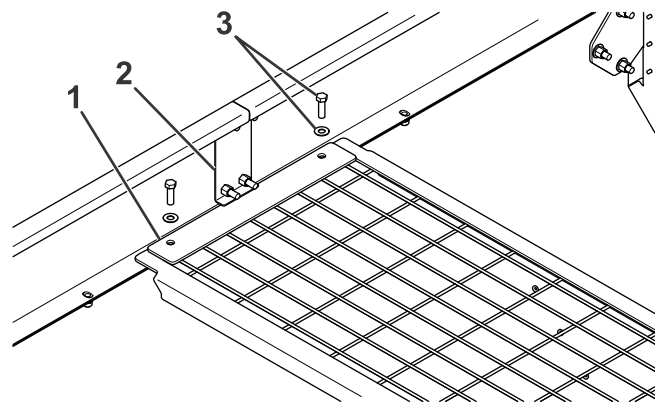
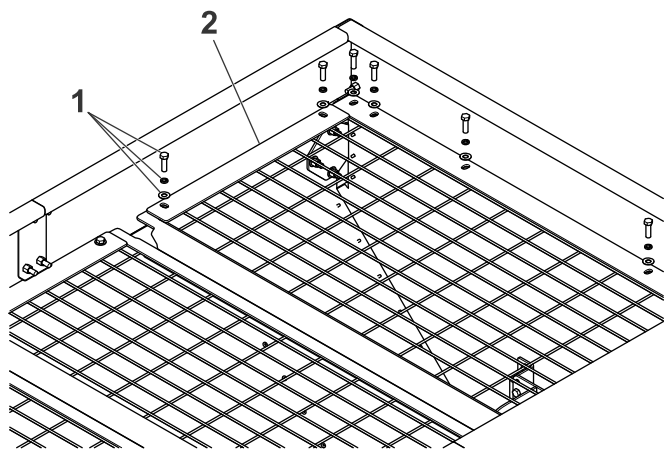

g293153

图 5

1. 先前卸下的紧固件 2. 外顶部滤网

-
10. 连接先前断开的线束。