

1. 拆除料斗上的顶端滤网部分。
2. 拆除并丢弃各个料斗角板上的五金件图1。



图1

1. 拆除并丢弃。
3. 用 2 个螺栓、垫圈和锁紧螺母将侧板固定到料斗的各个角上图2。

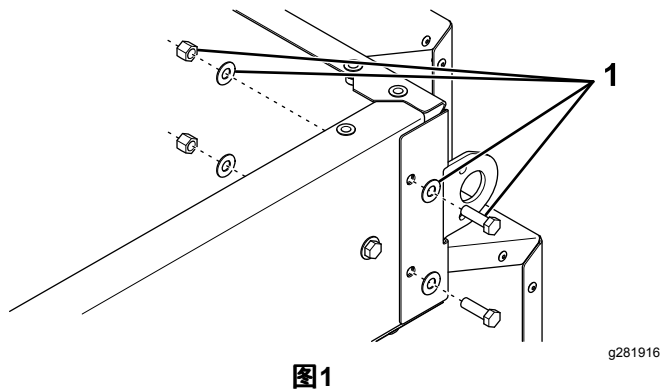

图2

- | | |
|---------|-------|
| 1. 锁紧螺母 | 3. 垫圈 |
| 2. 侧板 | 4. 螺栓 |

4. 安装先前卸下的顶部滤网但不要固定前边缘或后边缘。
5. 用先前卸下的垫圈、分体式锁紧垫圈和螺栓将泄漏防护主板固定到料斗和顶部滤网上图3。

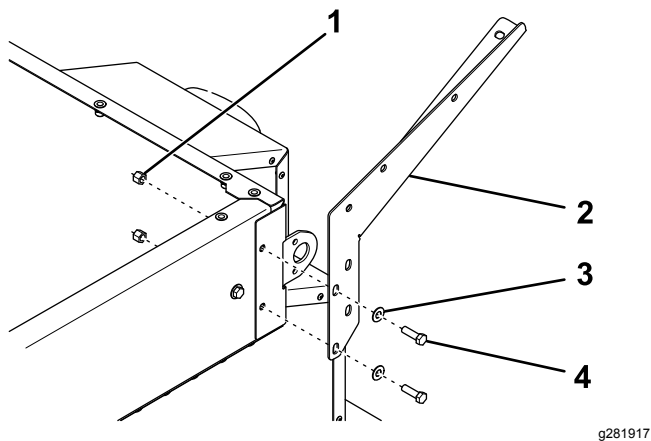

图3

- | | |
|-------|-------------|
| 1. 主板 | 2. 先前卸下的五金件 |
|-------|-------------|

6. 用 3 个螺栓、垫圈和锁紧螺母将主板的边缘固定到侧板上图4。

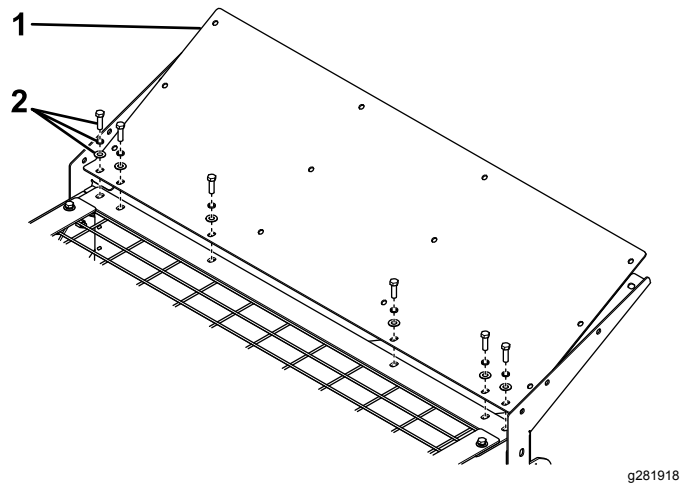

图4

- | | |
|---------|-------|
| 1. 锁紧螺母 | 3. 螺栓 |
| 2. 垫圈 | |

7. 将钩板挂到顶部滤网上并用 3 个螺栓和锁紧螺母将其固定到主板上图5。

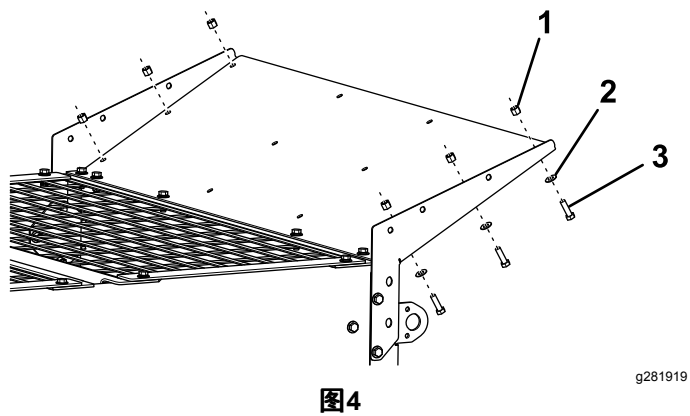
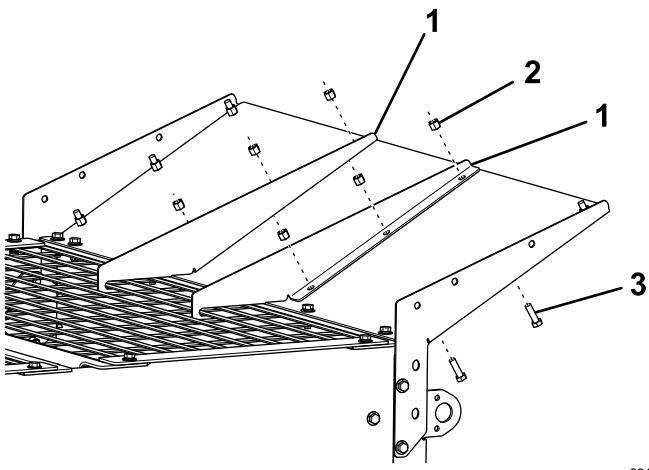

g281920

图5

- 1. 钩板
- 2. 锁紧螺母
- 3. 螺栓

-
- 8. 上紧紧固件扭矩至 27N·m。
 - 9. 对料斗的另一端重复此安装步骤。