

⚠ ADVERTENCIA

CALIFORNIA

Advertencia de la Propuesta 65

Este producto contiene una o más sustancias químicas que el Estado de California considera causantes de cáncer, defectos congénitos o trastornos del sistema reproductor.

Seguridad

- Siempre siga las recomendaciones del fabricante del vehículo con relación a la instalación del sistema.
- Dada la variedad de equipos que pueden instalarse mediante el uso del chasis inferior, asegúrese de que no se supere la clasificación de peso bruto del vehículo (GVWR) en ningún momento. Es posible que deba pesar el vehículo y agregar peso o limitar la carga útil del vehículo para fines de compensación.

Instalación

1. Aparque la máquina en una superficie nivelada, pare el motor, espere a que se detengan todas las piezas en movimiento, ponga el freno de estacionamiento y retire la llave.
2. Retire la placa de protección delantera del vehículo (Figura 1).



Figura 1

1. Placa de protección del vehículo

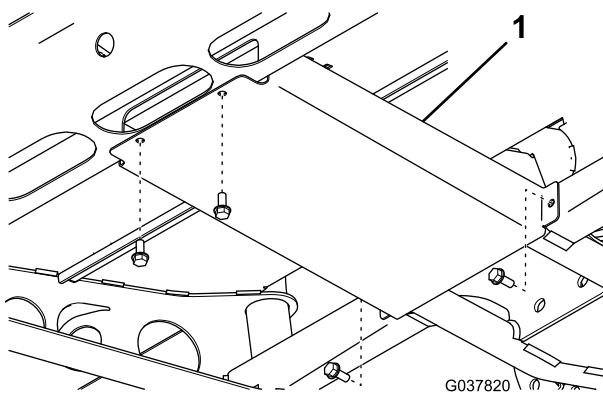

Figura 2

1. Placa de protección del chasis inferior
2. Travesaño delantero

3. Si su vehículo es modelo 2016 o más nuevo, alinee la placa de protección del chasis inferior con los orificios del bastidor del vehículo, luego continúe con el paso 7.

Si su vehículo es modelo 2015 o anterior, empuje la placa de protección del chasis inferior hacia arriba y adelante hasta que haga contacto con la parte trasera del travesaño delantero (Figura 2).

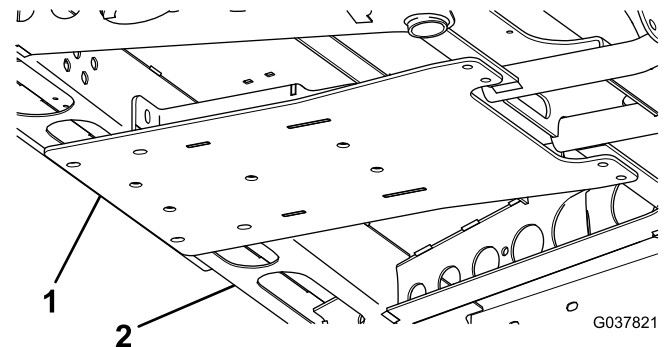
4. Centre la placa de protección del chasis inferior de lado a lado (Figura 2).
5. Marque y haga 10 orificios donde la placa de protección se monta en el bastidor del vehículo (Figura 2).
6. Retire la placa de protección del chasis inferior y haga 10 orificios con una broca de 7/16 pulgada.
7. Con 10 pernos, arandelas planas y contratruercas, conecte, sin apretar, la placa de protección del chasis inferior al bastidor del vehículo (Figura 3).



Figura 3

- | | |
|-------------------|----------|
| 1. Contratuerca | 3. Perno |
| 2. Arandela plana | |

8. Apriete los pernos a 31 N·m (23 pies-libra).
9. Con 5 pernos y arandelas abiertas de bloqueo, conecte, sin apretar, la soldadura de gancho a la placa de protección del chasis inferior ([Figura 4](#)).

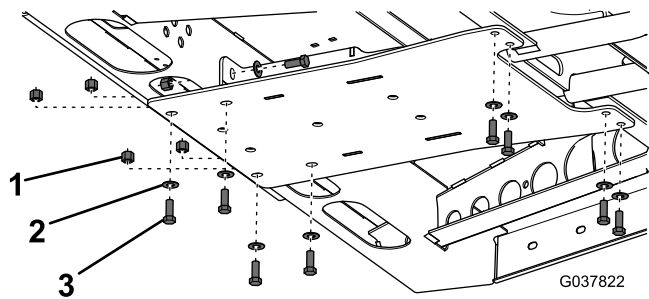
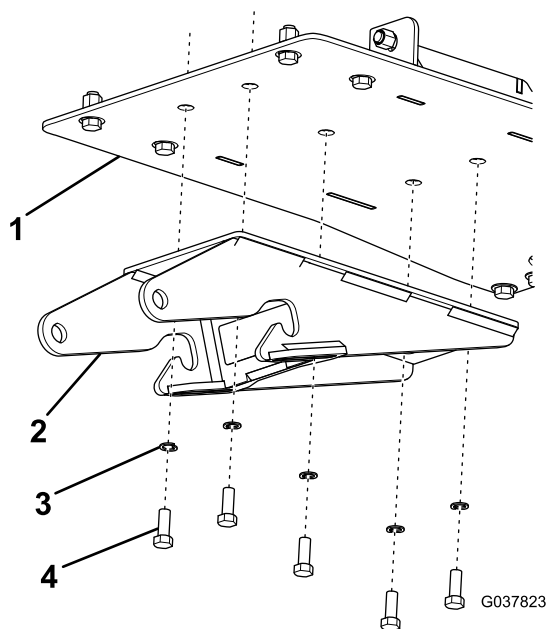

Figura 4

- | | |
|--|--------------------------------|
| 1. Placa de protección del chasis inferior | 3. Arandela abierta de bloqueo |
| 2. Soldadura de gancho | 4. Perno |

10. Apriete los pernos a 31 N·m (23 pies-libra).