

Vous trouverez les politiques de garantie consommateur BOSS Products limitée et de garantie commerciale BOSS Products sur www.BOSSPlow.com.

Brevet www.ttcopats.com.

Sécurité

- Respectez toujours les recommandations du constructeur du véhicule pour l'installation du système.
- En raison des divers équipements pouvant être montés avec le châssis porteur, ne dépassez à aucun moment le poids nominal brut du véhicule (PNBV). Vous devrez peut-être peser le véhicule et compenser la différence de poids en ajoutant un lest ou en limitant la charge utile.

Montage

Les côtés gauche et droit de la machine sont déterminés d'après la position d'utilisation normale.

1. Garez la machine sur une surface plane et horizontale, coupez le moteur, attendez l'arrêt complet de toutes les pièces mobiles, serrez le frein de stationnement et enlevez la clé de contact.
2. Alignez les trous de la plaque de protection et les trous inférieurs du pare-chocs avant.
3. Fixez temporairement la plaque de protection dans les trous inférieurs existants du pare-chocs du véhicule à l'aide de 2 boulons ($\frac{3}{8}$ x $1\frac{3}{4}$ po) et 2 contre-écrous ($\frac{3}{8}$ po).

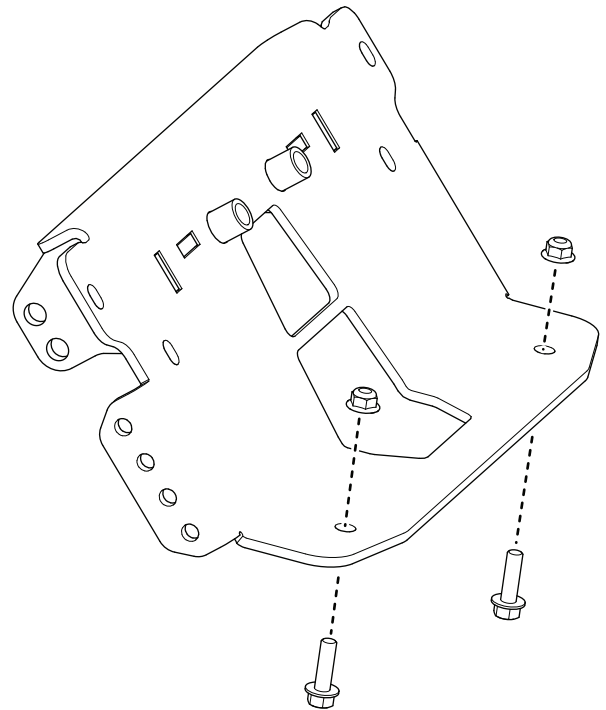

g510598

Figure 1

Véhicule non représenté



4. Servez-vous de la plaque de protection comme gabarit pour marquer les 6 emplacements des trous dans le pare-chocs avant.

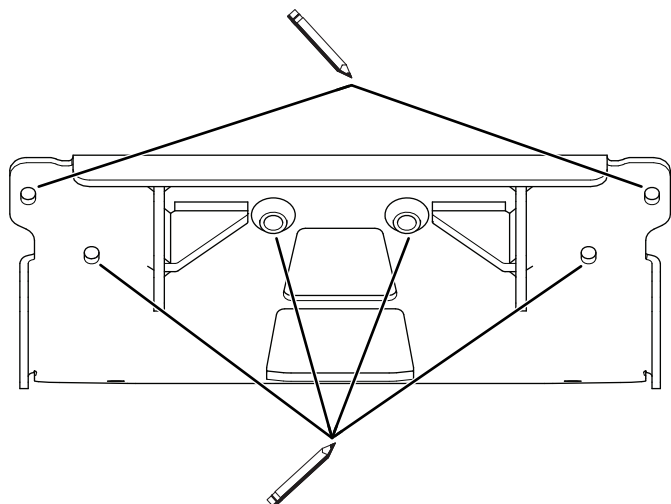

g510587

Figure 2
Véhicule non représenté

7. Avec un foret (9/16 po), percez les 2 trous intérieurs sur la plaque de protection en métal du véhicule (**Figure 3**).

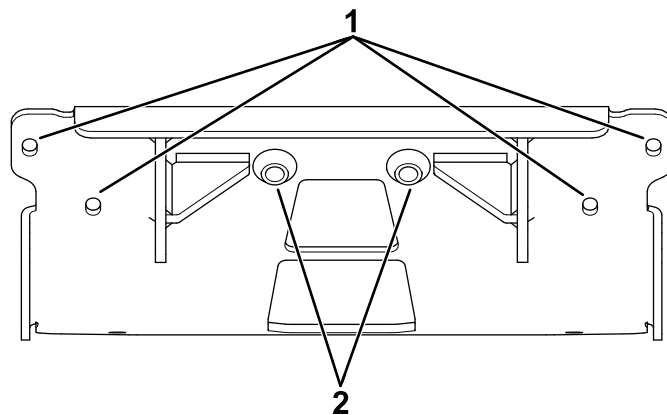

g510599

Figure 3
Véhicule non représenté

1. Emplacements des trous extérieurs (à titre indicatif seulement) 2. Emplacements des trous intérieurs (à titre indicatif seulement)

5. Déposez la plaque de protection de la machine.

⚠ ATTENTION

Des débris peuvent être projetés dans les yeux et causer des blessures en cas d'utilisation d'une perceuse sans protection oculaire adaptée.

Portez toujours une protection oculaire pour les opérations de perçage.

6. Avec un foret (7/16 po), percez les 4 trous extérieurs que vous avez marqués sur la plaque de protection en métal du véhicule (**Figure 3**).

8. Derrière le pare-chocs avant sur le cadre du véhicule, montez les supports arrière à l'aide de 2 boulons (M10 x 20 mm).

Remarque: Les boulons vont traverser les supports arrière et se visser dans les écrous qui sont soudés à l'avant du cadre du véhicule.

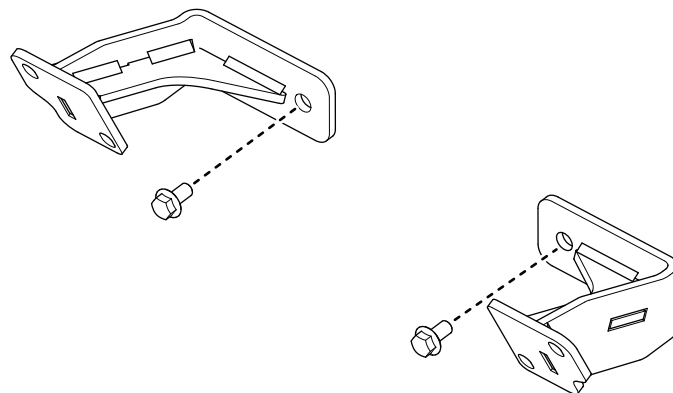

g510610

Figure 4
Véhicule non représenté

9. Fixez la plaque de protection dans les trous inférieurs existants du pare-chocs du véhicule à l'aide de 2 boulons ($\frac{3}{8}$ x $1\frac{3}{4}$ po) et 2 contre-écrous ($\frac{3}{8}$ po).

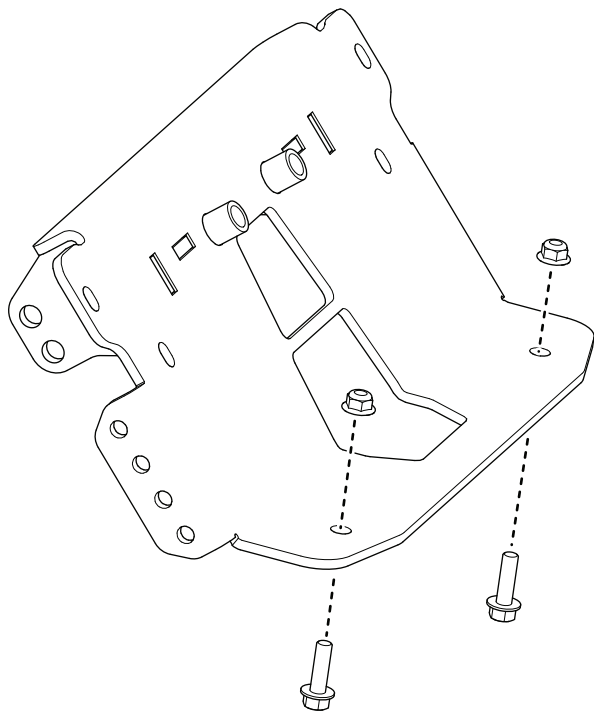
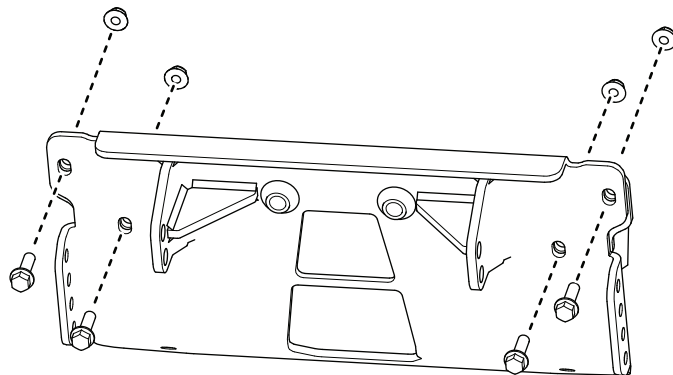

Figure 5
Véhicule non représenté

g510598

10. Fixez l'avant de la plaque de protection et les supports arrière sur le pare-chocs avant du véhicule à l'aide de 4 boulons ($\frac{3}{8}$ x $1\frac{1}{4}$ po) et 4 contre-écrous ($\frac{3}{8}$ po).



g510626

Figure 6
Vue avant (véhicule non représenté)

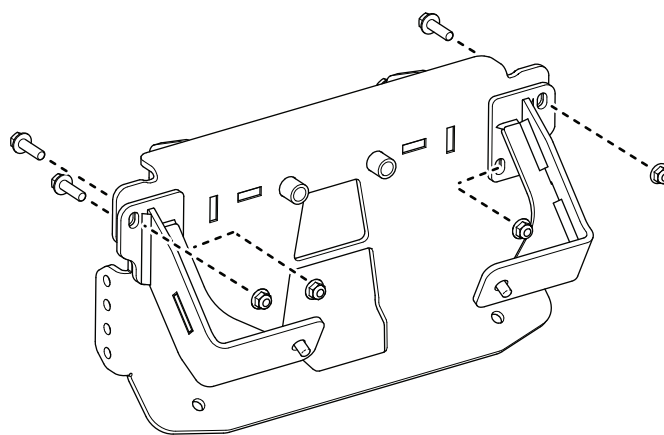

g510639

Figure 7
Vue arrière (véhicule non représenté)

11. Fixez la plaque de protection sur le pare-chocs avant du véhicule à l'aide de 2 boulons ($\frac{1}{2} \times 2\frac{1}{2}$ po) et 2 contre-écrous ($\frac{1}{2}$ po).

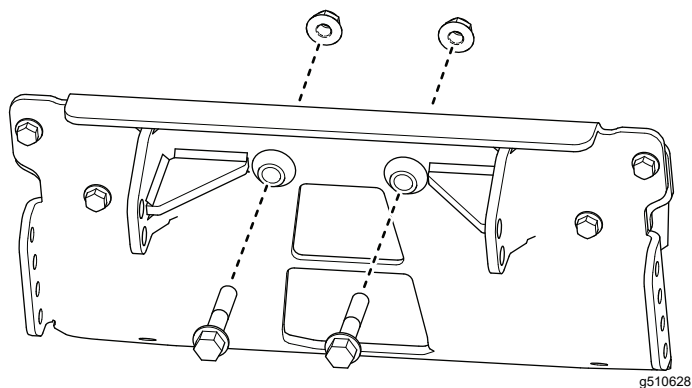

Figure 8

Véhicule non représenté

14. Serrez toutes les fixations aux couples suivants :

- Boulons de $\frac{3}{8}$ po : 35 N·m (26 pi-lb)
- Boulons de $\frac{1}{2}$ po : 80 N·m (59 pi-lb)
- Boulons M10 : 66 N·m (49 pi-lb)

12. Fixez la barre de poussée à la plaque de protection à l'aide de 4 boulons ($\frac{1}{2} \times 1\frac{1}{2}$ po) et 4 contre-écrous ($\frac{1}{2}$ po).

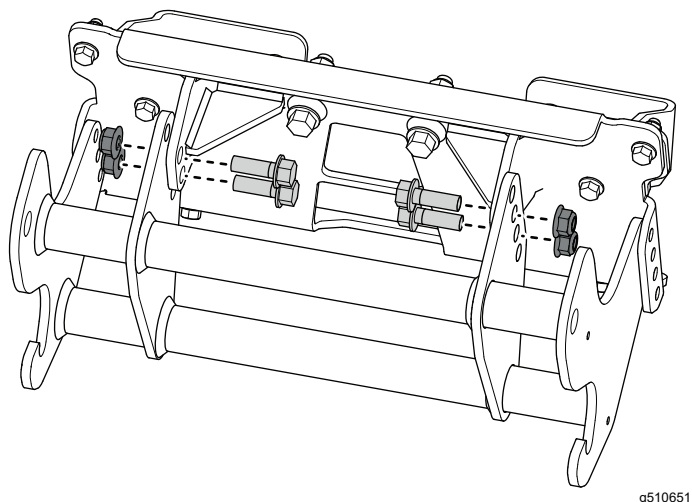

Figure 9

13. Installez les 6 derniers boulons ($\frac{3}{8} \times 1\frac{1}{4}$ po) et les 6 derniers contre-écrous ($\frac{3}{8}$ po) afin de fixer la barre de poussée sur la plaque de protection.

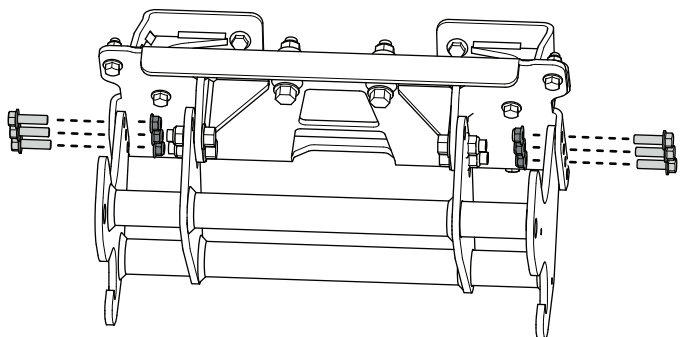

Figure 10

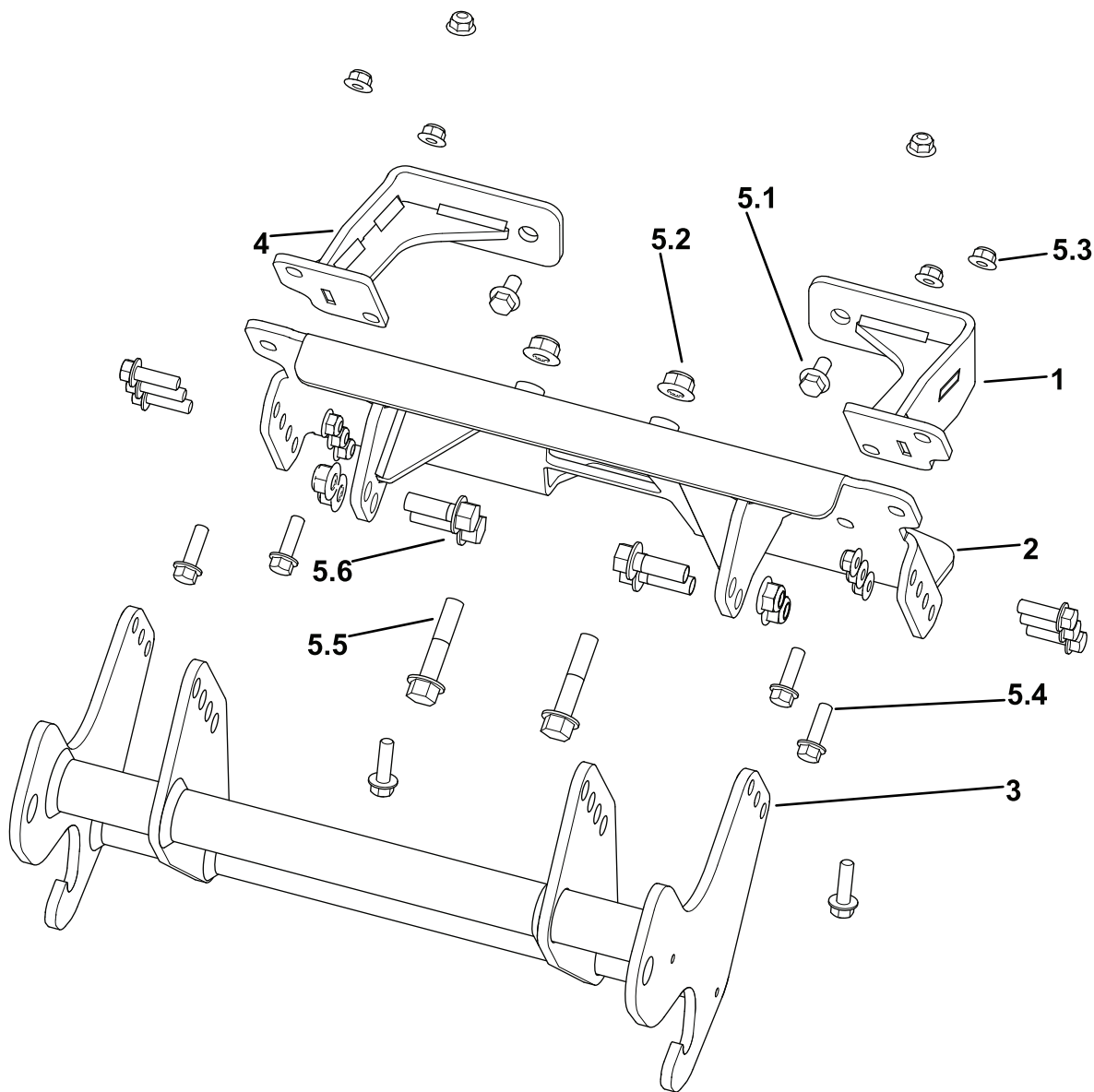

Figure 11
Pièces

g510681

Re-père	Réf.	Qté	Description	Re-père	Réf.	Qté	Description
1	ITA27975	1	PLAQUE LATÉRALE, BARRE DE POUSSÉE, COND, POLARIS RNGR XD, 24+	5.1	93-2569	2	VIS À TÊTE HEX À EMBASE [M10-1.5 X 20, CL8.8 ZJ, CACHE]
2	ITA27971	1	PLAQUE DE PROTECTION, SOUDÉE, POLARIS RNGR XD, 24+	5.2	HDW27963	6	ÉCROU À EMBASE HEX [1/2-13, NYLOCK, GR N5, BZ]
3	PBA27999	1	BARRE DE POUSSÉE RT3, VUTT, SURBAISSÉE	5.3	HDW27962	12	ÉCROU À EMBASE HEX [3/8-16, NYLOCK, GR N5, BZ]
4	ITA27980	1	PLAQUE LATÉRALE, BARRE DE POUSSÉE, POLARIS RNGR XD, 24+	5.4	HDW27943	12	VIS À TÊTE HEX À EMBASE [3/8-16 x 1,25, GR5, BZ]
5	HDW27990	1	KIT DE FIXATIONS, UC, POLARIS RANGER XD, 24+	5.5	HDW27964	2	VIS À TÊTE HEX À EMBASE [1/2-13 x 2,5, GR5, BZ]
				5.6	HDW27948	4	VIS À TÊTE HEX À EMBASE [1/2-13 x 1,5, GR5, BZ]

Remarques:

Remarques:

BOSS
S N O W P L O W