

Vous trouverez les politiques de garantie consommateur BOSS Products limitée et de garantie commerciale BOSS Products sur www.BOSSPlow.com.

Brevet www.ttcopats.com.

Sécurité

- Respectez toujours les recommandations du constructeur du véhicule pour l'installation du système.
- En raison des divers équipements pouvant être montés avec le châssis, ne dépassez à aucun moment le poids total autorisé en charge (PTAC). Vous devrez peut-être peser le véhicule et compenser en le lestant ou en limitant sa charge utile.

Montage

Les côtés gauche et droit de la machine sont déterminés d'après la position d'utilisation normale.

1. Garez la machine sur une surface plane et horizontale, coupez le moteur, attendez l'arrêt complet de toutes les pièces mobiles, serrez le frein de stationnement et enlevez la clé de contact.
2. Alignez les trous de la plaque de protection et les trous inférieurs du pare-chocs avant.
3. Fixez temporairement la plaque de protection dans les trous inférieurs existants du pare-chocs du véhicule à l'aide de 2 boulons ($\frac{3}{8}$ " x $1\frac{3}{4}$ ") et 2 contre-écrous ($\frac{3}{8}$ ").

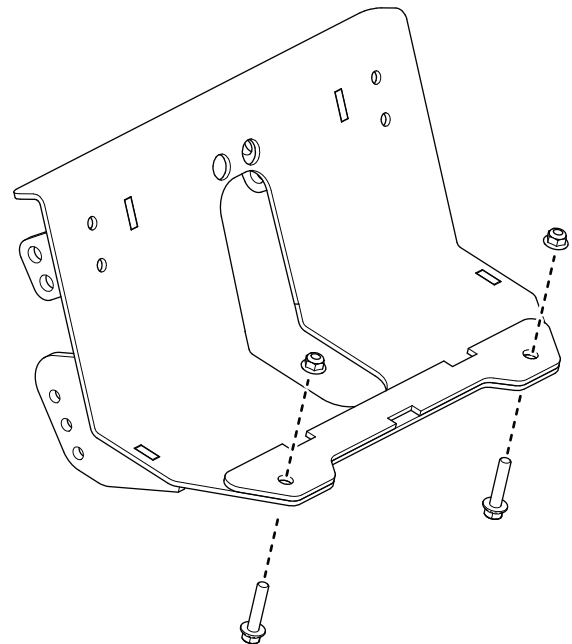

Figure 1

Véhicule non représenté

g515305

4. En vous servant de la plaque de protection comme gabarit, repérez l'emplacement des 6 trous sur le pare-chocs avant.

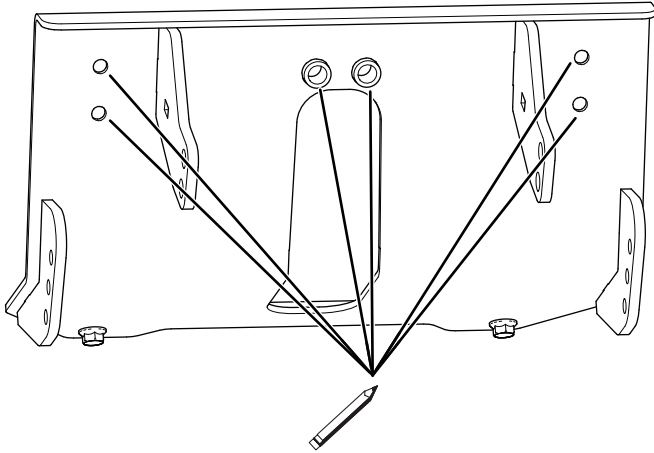

Figure 2
Véhicule non représenté

5. Déposez la plaque de protection du véhicule.

⚠ ATTENTION

Des débris peuvent être projetés dans les yeux et causer des blessures en cas d'utilisation d'une perceuse sans protection oculaire adaptée.

Portez toujours une protection oculaire pour les opérations de perçage.

6. Avec un foret (7/16"), percez les 6 trous dans la plaque de protection en métal du véhicule.
7. Déposez le pare-chocs avant du véhicule ; voir les instructions du constructeur du véhicule.

8. **Véhicules équipés de treuils seulement :** retirez les 2 boulons inférieurs qui fixent le treuil au cadre du véhicule.

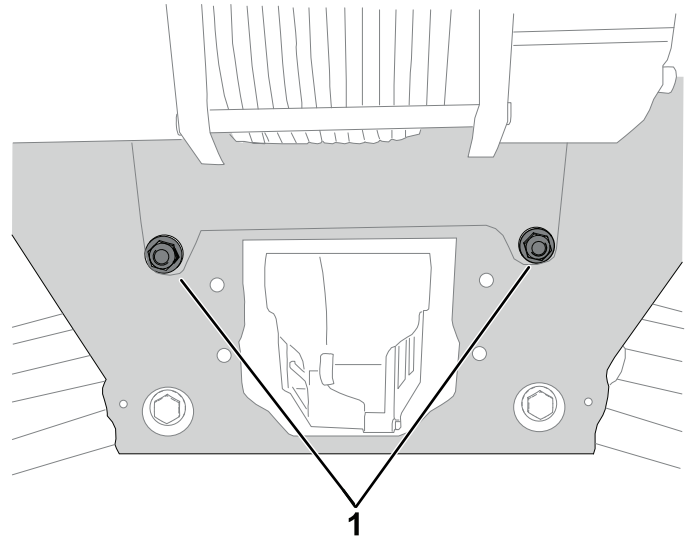

Figure 3

1. Boulons à retirer

9. **Véhicules équipés de treuils seulement :** fixez temporairement les support arrière dans les trous existants dans le cadre du véhicule à l'aide de 1 boulon (3/8" x 1 3/4") et 1 écrou (3/8").

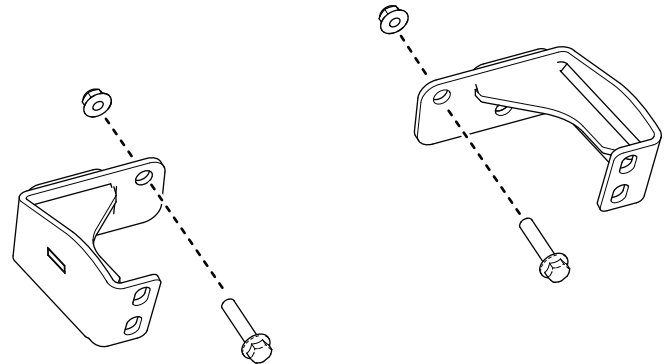
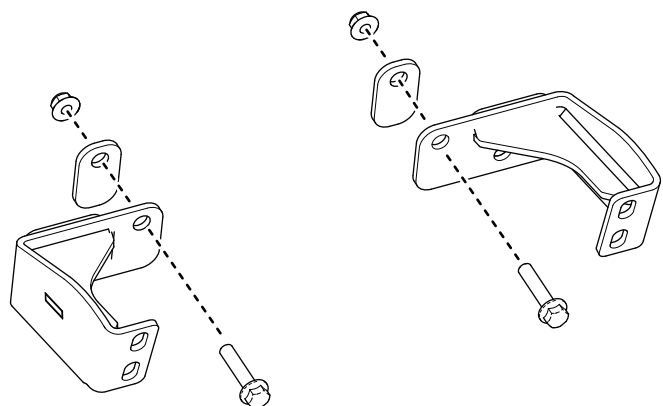

Figure 4
Véhicule non représenté

10. **Véhicules sans treuil seulement** : fixez temporairement chaque plaque intermédiaire et support arrière sur le cadre du véhicule à l'aide de 1 boulon ($\frac{3}{8}$ " x $1\frac{3}{4}$ ") et 1 écrou ($\frac{3}{8}$ ").



g515302

Figure 5
Véhicule non représenté.

14. Montez les supports arrière comme montré ci-dessous.

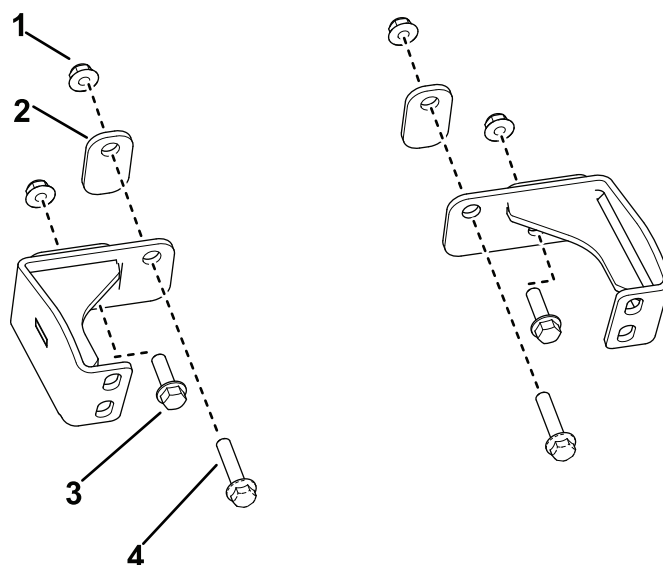

g515321

Figure 7

Véhicule non représenté

11. En vous servant du support arrière comme gabarit, repérez l'emplacement des 2 trous sur le cadre du véhicule.

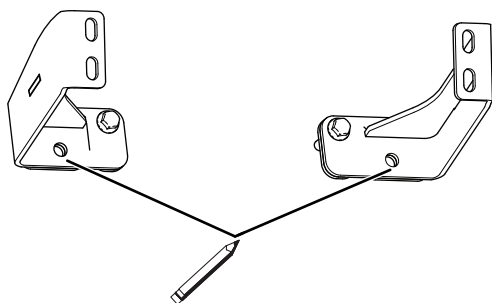

g515309

Figure 6
Véhicule non représenté

- | | |
|---|--|
| 1. Écrou ($\frac{3}{8}$ ") | 3. Boulon ($\frac{3}{8}$ " x $1\frac{1}{4}$ ") |
| 2. Plaque intermédiaire du treuil (véhicules sans treuil seulement) | 4. Boulon ($\frac{3}{8}$ " x $1\frac{3}{4}$ ") |

15. Reposez le pare-chocs avant sur le véhicule ; voir les instructions du constructeur du véhicule.
16. Fixez la plaque de protection dans les trous inférieurs existants du pare-chocs du véhicule à l'aide de 2 boulons ($\frac{3}{8}$ " x $1\frac{3}{4}$ ") et 2 contre-écrous ($\frac{3}{8}$ ").

12. Retirez le support arrière du véhicule.

⚠ ATTENTION

Des débris peuvent être projetés dans les yeux et causer des blessures en cas d'utilisation d'une perceuse sans protection oculaire adaptée.

Portez toujours une protection oculaire pour les opérations de perçage.

13. Avec un foret de ($\frac{7}{16}$ pouce), percez les 2 trous dans le cadre du véhicule.

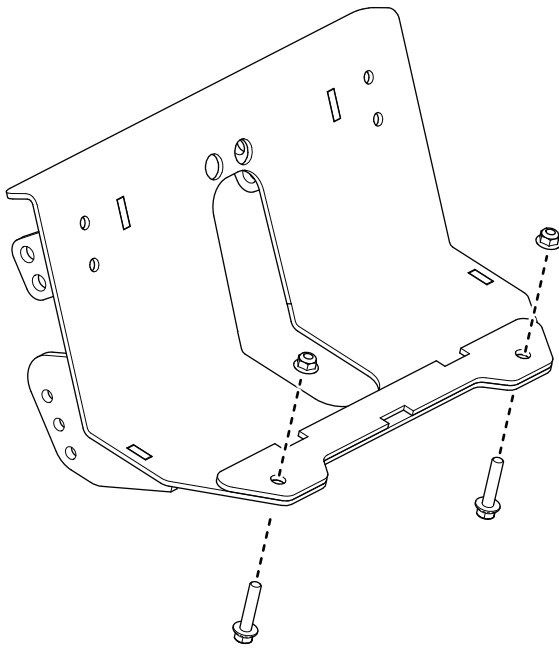

Figure 8

Véhicule non représenté

g515305

17. Fixez l'avant de la plaque de protection et les supports arrière sur le pare-chocs avant du véhicule à l'aide de 4 boulons ($\frac{3}{8}$ " x $1\frac{1}{4}$ ") et 4 contre-écrous ($\frac{3}{8}$ ").

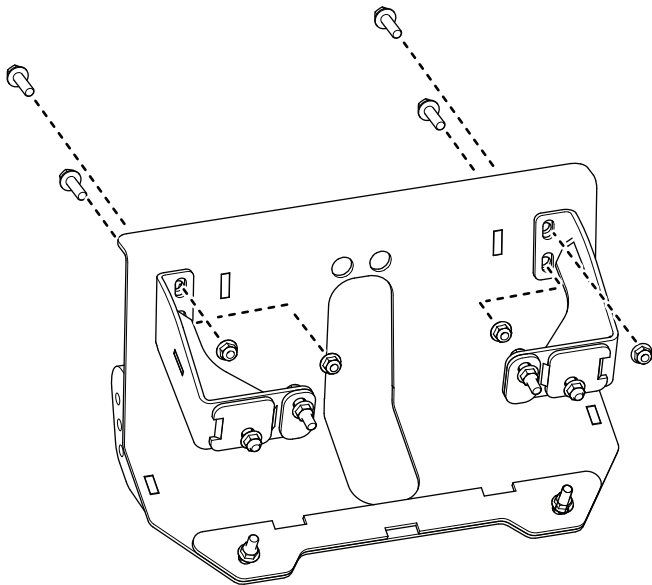

Figure 9

Véhicule non représenté

g515322

18. Fixez la plaque de protection sur le pare-chocs avant du véhicule à l'aide de 2 boulons ($\frac{3}{8}$ " x $1\frac{3}{4}$ ") et 2 contre-écrous ($\frac{3}{8}$ ").

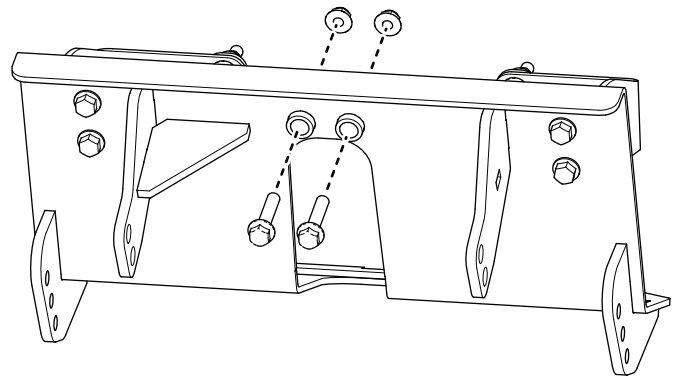

Figure 10

Véhicule non représenté

g515323

19. Fixez la barre de poussée à la plaque de protection à l'aide de 4 boulons ($\frac{1}{2}$ " x $1\frac{1}{2}$ ") et 4 contre-écrous ($\frac{1}{2}$ ").

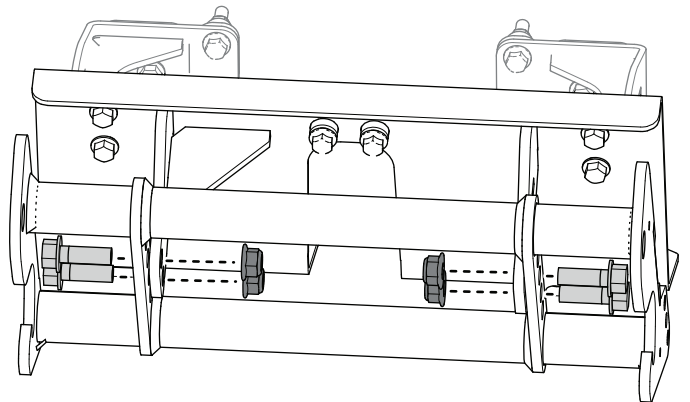
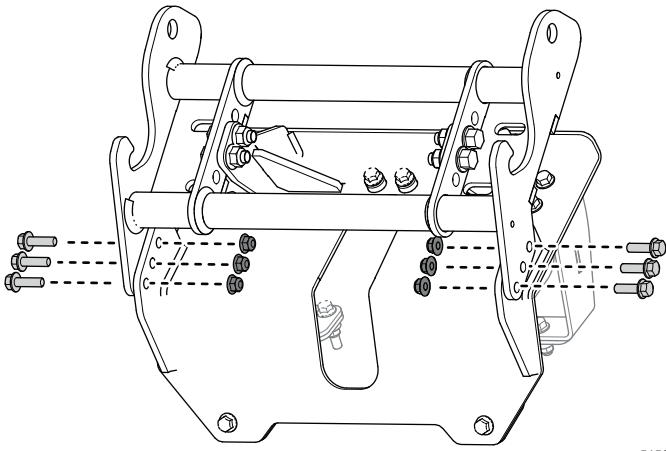

Figure 11

Véhicule non représenté

g515334

20. Installez les 6 derniers boulons ($\frac{3}{8}$ " x $1\frac{1}{4}$ ") et les 6 derniers contre-écrous ($\frac{3}{8}$ ") afin de fixer la barre de poussée à la plaque de protection.



g515335

Figure 12
Véhicule non représenté

21. Serrez toutes les fixations aux couples suivants :

- Boulons de $\frac{3}{8}$ " : 35 N·m
- Boulons de $\frac{1}{2}$ " : 80 N·m

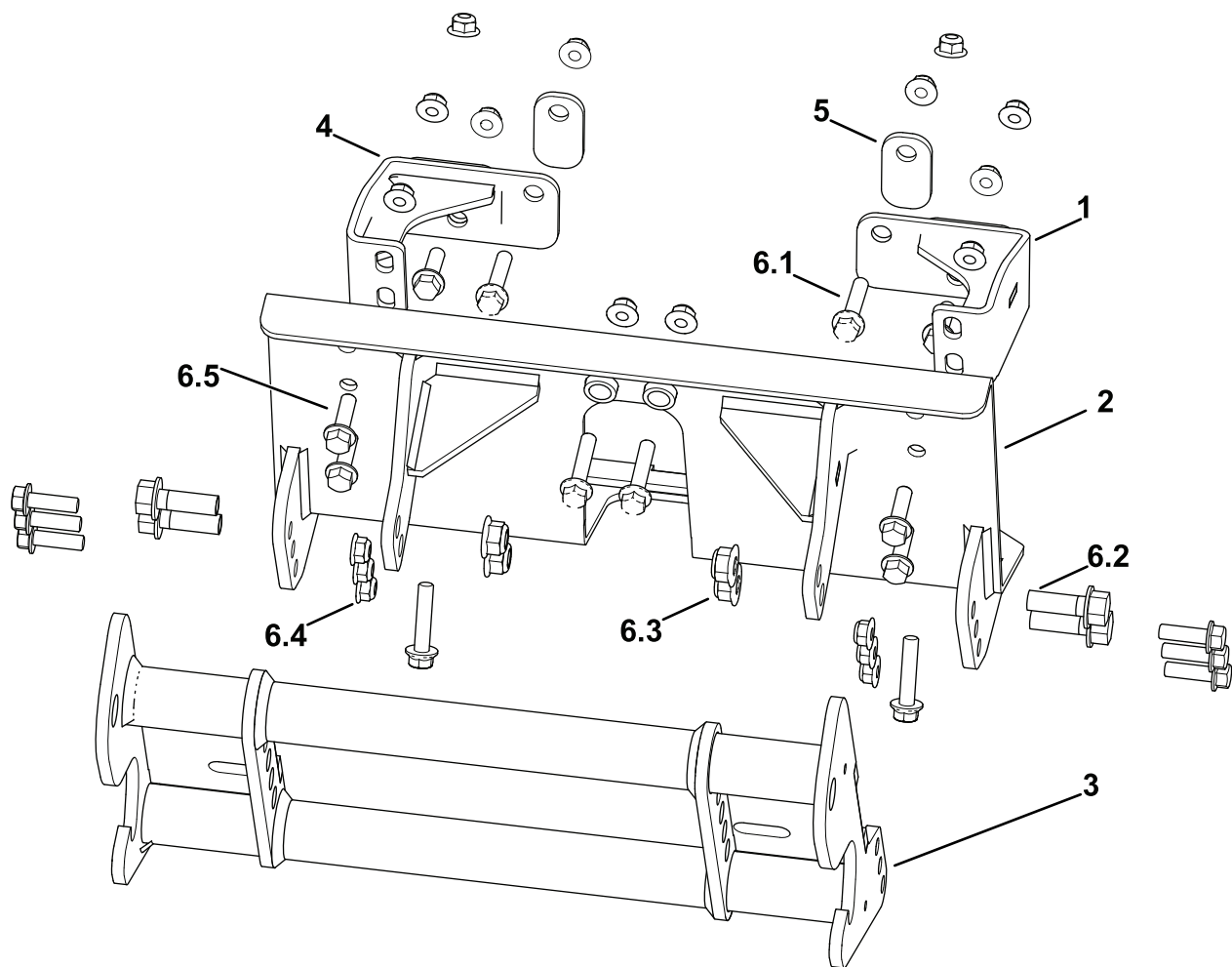

Figure 13
Pièces

g515346

Re-père	Réf.	Qté.	Description	Re-père	Réf.	Qté.	Description
1	LTA28355-03	1	PLAQUE LATÉRALE, BARRE DE POUSSÉE, COND, POLARIS RNGR XP, 25+ [NOIR]	6.1	139-2594	6	VIS À TÊTE HEX À EMBASE [3/8-16 X 1,75, GR5, BZ]
2	LTA28351-03	1	PLAQUE DE PROTECTION SOUDÉE, POLARIS RNGR XP, 25+ [NOIR]	6.2	HDW27948	4	VIS À TÊTE HEX À EMBASE [1/2-13 X 1,5, GR5, BZ]
3	PBA12535-03	1	BARRE DE POUSSÉE RT3, UTV, COMMUNE[SOUDÉE] [NOIRE]	6.3	HDW27963	4	ÉCROU-HF [1/2-13, NYLOCK, GR N5, BZ]
4	LTA28357-03	1	PLAQUE LATÉRALE, BARRE DE POUSSÉE, PASS, POLARIS RNGR XP, 25+ [NOIR]	6.4	HDW27962	16	ÉCROU-HF [3/8-16, NYLOCK, GR N5, BZ]
5	LTA28364-03	2	ENTRETOISE, SUPPORT TREUIL, POLARIS RNGR XP, 25+ [NOIR]	6.5	HDW27943	12	VIS À TÊTE HEX À EMBASE [3/8-16 X 1,25, GR5, BZ]
6	HDW28370	1	KIT DE FIXATIONS, UC, POLARIS RNGR XP 1000, 25+				

Remarques:

BOSS
S N O W P L O W