



P.O. Box 787  
Iron Mountain, MI 49801  
United States

# Návod k obsluze

## Posypové zařízení u zadních výklopných dveří TGS 600 a 1100

Č. dílu TGS06000

Č. dílu TGS11000

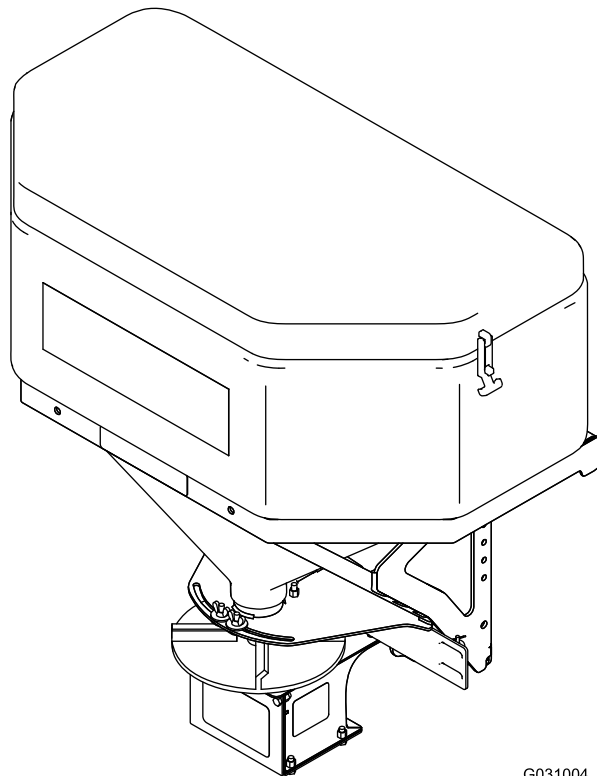

G031004



Tento výrobek splňuje všechny příslušné směrnice Evropské unie. Podrobné informace naleznete v Prohlášení o shodě k tomuto výrobku.

## ▲ DŮLEŽITÉ UPOZORNĚNÍ

### CALIFORNIA

#### Důležité upozornění, poučka 65

Tento výrobek obsahuje chemikálii nebo chemikálie, které jsou státu Kalifornie známy jako karcinogenní, mutagenní nebo reprotoxické.

Chráněno patentem.

## Úvod

Posypové zařízení u zadních výklopných dveří je určeno k rozmetání soli na površích pokrytých ledem nebo sněhem.

Pečlivě si tuto příručku prostudujte, abyste se naučili svůj výrobek správně obsluhovat a udržovat, a předešli tak zranění a jeho poškození. Jste odpovědní za řádnou a bezpečnou obsluhu stroje.

Společnost BOSS můžete kontaktovat přímo na stránkách [www.bossplo.com](http://www.bossplo.com), kde získáte informace o výrobcích a příslušenství, naleznete svého prodejce nebo můžete zaregistrovat svůj výrobek.

Kdykoli budete potřebovat servis, originální náhradní díly BOSS nebo další informace, kontaktujte autorizované servisní středisko nebo centrum zákaznických služeb BOSS. Připravte si informace o názvu modelu a sériové číslo. **Obrázek 1** znázorňuje umístění čísla modelu a sériového čísla na produktu. Číslo si запиšte do následujícího pole.

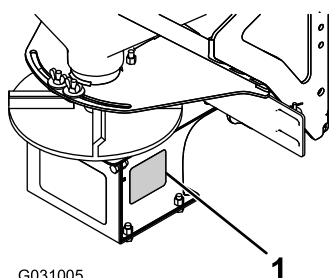

Obrázek 1

1. Umístění sériového čísla

Číslo modelu \_\_\_\_\_

Výrobní číslo \_\_\_\_\_

Tato příručka identifikuje potenciální rizika a obsahuje bezpečnostní sdělení označená výstražným symbolem (**Obrázek 2**) signalizujícím riziko, které může způsobit vážný úraz nebo usmrcení, nebudete-li dodržovat doporučená opatření.



Obrázek 2

1. Varovný bezpečnostní symbol

Ke zdůraznění informací se v tomto návodu používají dva výrazy. **Důležité** je upozorněním na zvláštní informace o strojním zařízení a **Poznámka** zdůrazňuje všeobecné informace, kterým je třeba věnovat zvláštní pozornost.

## Obsah

Bezpečnost .....	3
Příprava .....	3
Obsluha .....	3
Bezpečnostní a instrukční štítky .....	4
Nastavení .....	5
Instalace kabelového svazku .....	5
Montáž zasunovacího držáku .....	6
Montáž posypového zařízení.....	6
Montáž úchytu RT3 .....	7
Montáž posypového zařízení.....	7
Instalace ovládací jednotky posypového zařízení.....	8
Součásti stroje .....	10
Ovládací prvky .....	10
Technické údaje .....	11
Obsluha .....	11
Demontáž posypového zařízení.....	11
Montáž posypového zařízení.....	11
Demontáž posypového zařízení.....	12
Montáž posypového zařízení.....	13
Plnění posypového zařízení.....	14
Ovládání posypového zařízení.....	14
Uvolnění ucpaného materiálu .....	14
Nastavení usměrňovacích desek materiálu .....	15
Provozní typy .....	15
Odstraňování závad .....	16

# Bezpečnost

Nesprávné používání a údržba tohoto zařízení mohou vést ke zranění. Z důvodu snížení rizika zranění dodržujte tyto bezpečnostní pokyny a vždy věnujte pozornost výstražnému symbolu **A**, který znamená **Upozornění, Výstrahu nebo Nebezpečí – pokyny k zajištění osobní bezpečnosti. Nedodržení tohoto pokynu může mít za následek zranění nebo smrt osob.**

## Příprava

- Instalaci a údržbu tohoto zařízení může provádět výhradně proškolený personál.
- Při nakládání, vykládání a údržbě posypového zařízení vždy používejte vhodné osobní ochranné prostředky. Noste pevnou protiskluzovou obuv, oděvy do chladného počasí, ochranné brýle a ochranu proti prachu.
- Přesvědčte se, zda je zpětné zrcátko ve správné provozní poloze.
- Mnoho novějších nákladních vozidel je vybaveno airbagy. **Nikdy** nerozebírejte, nedemontujte ani nepřemístíte žádné snímače nebo jiné součásti související s funkcí airbagů.
- Posypová zařízení TGS 600 se zasunovacím držákem nebo úchytem RT3 musejí být používány výhradně se závěsem minimálně III. třídy. **Nepřekračujte** nosnost závěsu vozidla.
- Posypová zařízení TGS 1100 se zasunovacím držákem nebo úchytem RT3 musejí být používány výhradně se závěsem minimálně IV. třídy. **Nepřekračujte** nosnost závěsu vozidla.
- Zařízení TGS 600 pojme maximálně 181 kg soli. **Nepřekračujte** tuto hmotnost.
- Zařízení TGS 1100 pojme maximálně 363 kg soli. **Nepřekračujte** tuto hmotnost.

## Obsluha

- Před použitím nebo údržbou si přečtete *Provozní příručku* posypového zařízení.
- Stroj neobsluhujte, jste-li nemocní, unavení nebo pod vlivem alkoholu nebo léků.
- V případě posypových zařízení montovaných na vozidlech se vždy řiďte doporučeními výrobce ohledně správných technik parkování.
- Při řízení motorového vozidla buďte vždy připoutáni bezpečnostním pásem.
- Při posypu nepřekračujte rychlost 22,5 km/h.
- Toto posypové zařízení má provozní hladinu hluku 70 dBA.
- **Nikdy** nevkládejte žádnou část svého těla mezi posypové zařízení a vozidlo.
- Při přetížení posypového zařízení hrozí vznik nehody nebo poškození. **Nikdy** nepřekračujte celkovou hmotnost vozidla nebo celkové zatížení na přední nebo zadní nápravu vozidla.
- Toto posypové zařízení je určeno výhradně pro použití se solí. Posypovým zařízením **nesmí** postupovat žádné jiné materiály.
- **Nepokoušejte se** montovat nebo demontovat posypové zařízení, je-li naplněno materiálem.
- Před plněním, montáží, demontáží, údržbou nebo čištěním posypové zařízení vypněte.
- **Nikdy** neuvádějte posypové zařízení do provozu, jsou-li do vzdálenosti 7,6 m přítomny nějaké osoby.
- **Nevstupujte** do posypového zařízení ani na něm nejezděte.
- Nepřibližujte své ruce, nohy ani oděv k pohyblivým dílům a montážním bodům.
- Posypové zařízení mějte namontované před nakládáním materiálu.
- Správně nainstalujte a utáhněte upevňovací ráčnové popruhy pomocí zasunovacího držáku a úchyty RT3.
- Při přepravě musí být posypové zařízení řádně zabezpečeno. Pokyny jsou k dispozici na stránkách [www.bossplov.com](http://www.bossplov.com).
- Zasunovací držák musí být zcela zasunut do 5 cm závěsu vozidla a zajištěn kolíkem.
- Horní a spodní čepy úchyty RT3 musejí být zcela zasunuty do 5 cm závěsu vozidla a zajištěny kolíkem.
- Materiálové bezpečnostní listy (MSDS) jsou dostupné na stránkách [www.bossplov.com](http://www.bossplov.com).
- K přemístění těžkých součástí posypového zařízení používejte zvedací zařízení s minimální nosností 1/2 tuny.
- **Neskladujte** materiál v násypce.

# Bezpečnostní a instrukční štítky



Bezpečnostní štítky a pokyny jsou umístěny na viditelném místě v blízkosti každého místa představujícího potenciální nebezpečí. V případě ztráty nebo poškození původního štítku jej nahraďte novým.

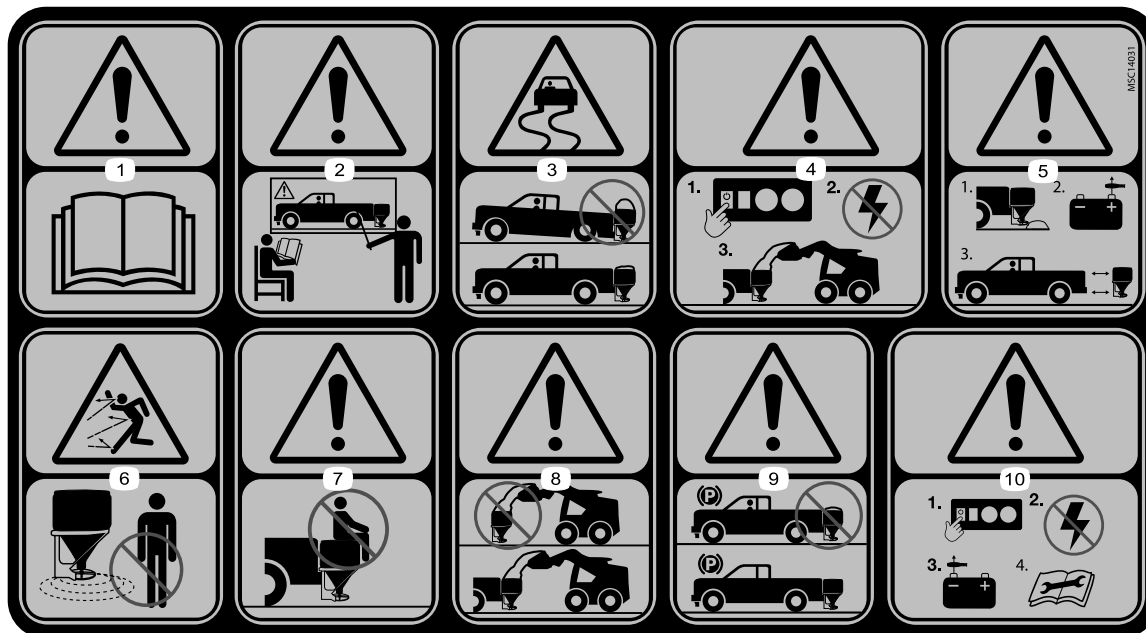

TGS06269

1. Výstraha – přečtěte si provozní příručku.
2. Výstraha – všechny pracovníci obsluhy musejí být před použitím stroje řádně proškoleni.
3. Nebezpečí ztráty kontroly – nepřepněte stroj.
4. Výstraha – před plněním stroj vypněte.
5. Výstraha – před montáží nebo demontáží stroje vyprázdněte násypku a odpojte napájení.
6. Nebezpečí odmrštěných předmětů – okolostojící osoby musí být vždy v bezpečné vzdálenosti od frézy.
7. Výstraha – nestůjte ani nejezděte na stroji.
8. Výstraha – stroj musí být před plněním namontován.
9. Výstraha – neskladujte materiály ve stroji.
10. Výstraha – před údržbou stroj vypněte a odpojte napájení.

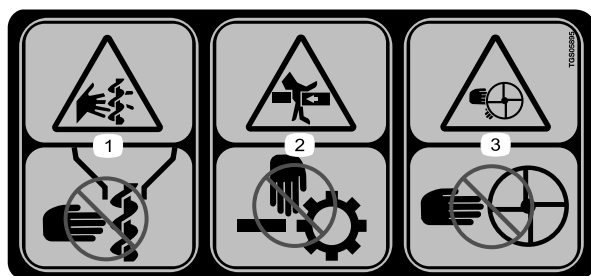

TGS05895

1. Nebezpečí pořezání/amputace končetin; šnek – nepřibližujte k němu ruce a prsty.
2. Nebezpečí rozdrcení – nepřibližujte ruce a prsty k pohyblivým součástem.
3. Nebezpečí pořezání/amputace končetin; rozmetací kotouč – nepřibližujte k němu ruce a prsty.

# Nastavení

**Poznámka:** K montáži tohoto stroje je zapotřebí zasunovací držák nebo úchyt RT3. Více informací vám poskytne autorizovaný prodejce společnosti BOSS.

## Instalace kabelového svazku

### ⚠ NEBEZPEČÍ

Motor vozidla obsahuje pohyblivé součásti, které se mohou velmi zahřát a způsobit vážná popálení a zranění.

Před montáží této soupravy vypněte motor a dostatečně dlouho jej nechejte vychladnout.

### ⚠ NEBEZPEČÍ

Akumulátory vozidla mohou způsobit vážné úrazy elektrickým proudem s následkem popálení nebo smrti.

Před instalací této soupravy odpojte akumulátor.

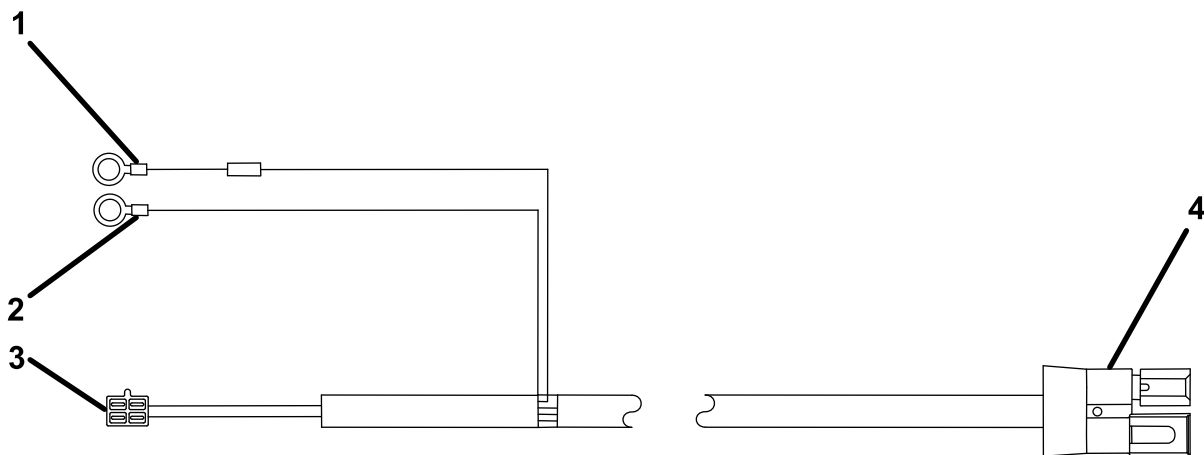

G031006

Obrázek 3

1. Červený kruhový konektor
2. Černý kruhový konektor
3. Konektor ovládací jednotky
4. Hnědobílý konektor

1. Pomocí stahovací kabelové pásky připevněte hnědobílý konektor na kabelovém svazku (Obrázek 3) ke středu zadního blatníku vozidla.
2. Ved'te kabelový svazek podél nosníku rámu na straně řidiče do motorového prostoru a připevněte jej pomocí stahovacích kabelových pásek.

**Poznámka:** Zajistěte, aby byl kabelový svazek v bezpečné vzdálenosti od všech horkých nebo pohyblivých součástí.

3. Protáhněte konektor ovládací jednotky protipožární přepážkou, přiveďte jej do kabiny vozidla a připevněte pomocí stahovacích kabelových pásek.

**Poznámka:** Přiveďte konektor do místa, ve kterém chcete instalovat ovládací jednotku.

4. Připojte černý kruhový konektor k zápornému (-) pólu akumulátoru (Obrázek 3).
5. Připojte červený kruhový konektor ke kladnému (+) pólu akumulátoru (Obrázek 3).
6. Sviňte nadbytečnou část vodiče a připevněte jej v motorovém prostoru kabelovými stahovacími páskami.

## Montáž zasunovacího držáku

1. Namontujte zasunovací držák na posypové zařízení pomocí 4 šroubů (1/2 palce) a pojistných matic (1/2 palce) a šrouby utáhněte na utahovací moment 76 N m (Obrázek 4).

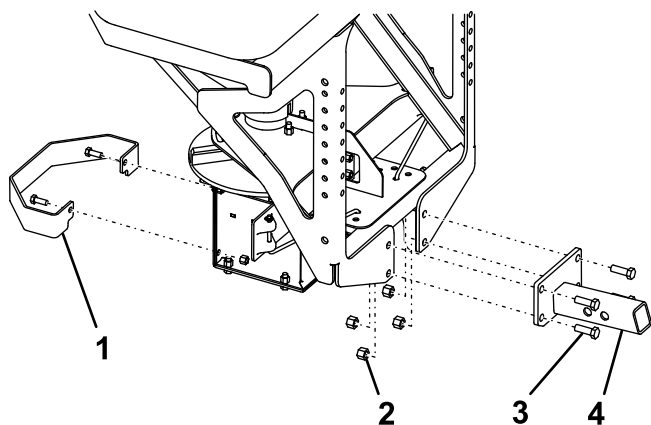

Obrázek 4

1. Kryt rozmetacího kotouče
2. Pojistná matice (1/2 palce)
3. Šroub (1/2 palce)
4. Zasunovací držák

2. Namontujte kryt rozmetacího kotouče na posypové zařízení pomocí 2 stávajících šroubů (3/8 palce) a pojistných matic (3/8 palce) a šrouby utáhněte na utahovací moment 27 N m (Obrázek 4).

## Montáž posypového zařízení

1. Připevněte D-kroužky upevňovacích ráčnových popruhů k horním otvorům na vnější straně rámu posypového zařízení pomocí šroubu (1/2 palce), podložky (1/2 palce) a pojistné matice (1/2 palce) a šrouby utáhněte na utahovací moment 76 N m (Obrázek 5).

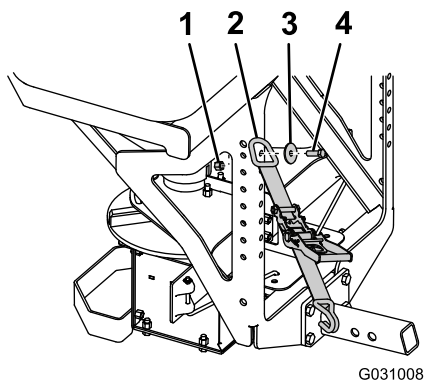

Obrázek 5

1. Pojistná matice (1/2 palce)
2. Upevňovací ráčnový popruh
3. Podložka (1/2 palce)
4. Šroub (1/2 palce)

2. Zasuňte závěs posypového zařízení do závěsu vozidla a vyrovnejte druhý otvor v závěsu posypového zařízení s otvorem v závěsu vozidla (Obrázek 6).

**Poznámka:** Přejede-li posypové zařízení do kontaktu s nárazníkem vozidla, vysuňte posypové zařízení směrem ven a vyrovnejte první otvor v závěsu posypového zařízení.

### ▲ NEBEZPEČÍ

Posypové zařízení je těžké a v případě pádu může způsobit vážné zranění.

Přesvědčte se, že jste ve stabilní poloze, a posypové zařízení nezvedejte na kluzkém nebo nerovném povrchu.

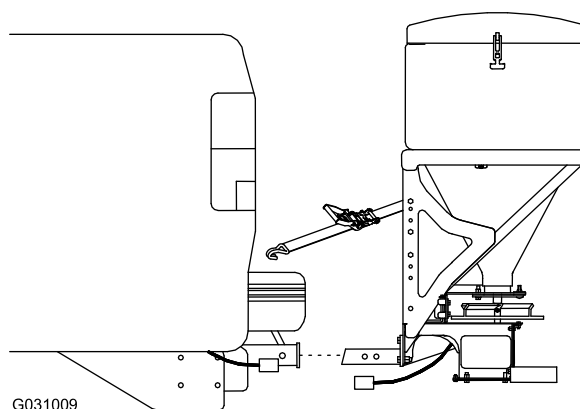

Obrázek 6

3. Zajistěte závěs posypového zařízení v závěsu vozidla pomocí čepu závěsu a závlačky.
4. Připevněte stabilizační ramena k rámu posypového zařízení pomocí 8 šroubů (3/8 palce) a pojistných matic (3/8 palce) a šrouby utáhněte na utahovací moment 27 N m, viz Obrázek 7.

**Poznámka:** Ramena připevněte tak, aby byly podložky stabilizátoru ve styku s ložnou plochou vozidla.

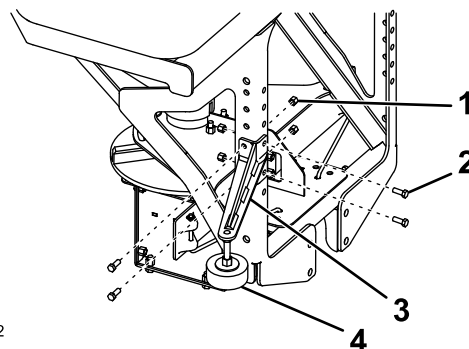

Obrázek 7

1. Pojistná matice (3/8 palce)
2. Šroub (3/8 palce)
3. Stabilizační rameno
4. Podložka stabilizátoru

- Otáčejte podložkami na stabilizačních ramenech, dokud nebudou pevně opřeny o ložnou plochu vozidla, poté je zajistíte dotažením pojistných matic (Obrázek 7).
- Protáhněte konce upevňovacích ráčnových popruhů mezi nárazníkem vozidla a zadními výklopnými dveřmi a připevňte je k pevnému místu podélného nosníku rámu vozidla.

**Poznámka:** K jejich upevnění může být zapotřebí vyvrtat otvor v rámu vozidla.

- Připojte kabeláž posypového zařízení k hnědobílému konektoru na kabelovém svazku vozidla, viz Obrázek 3.

## Montáž úchytu RT3

- Namontujte úchyt RT3 na posypové zařízení pomocí 4 šroubů (1/2 palce) a pojistných matic (1/2 palce) a šrouby utáhněte na utahovací moment 76 N m (Obrázek 8).

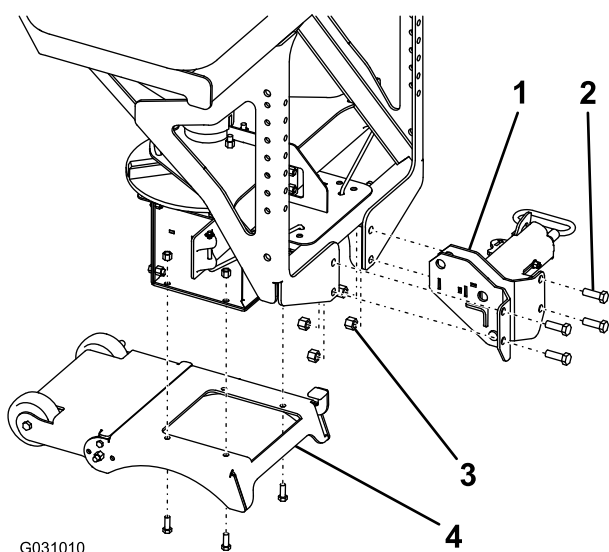

Obrázek 8

- |                      |                                |
|----------------------|--------------------------------|
| 1. Úchyt RT3         | 3. Pojistná matice (1/2 palce) |
| 2. Šroub (1/2 palce) | 4. Montážní celek podpěry      |

- Namontujte montážní celek podpěry na posypové zařízení pomocí 4 stávajících šroubů (3/8 palce) a pojistných matic (3/8 palce) a šrouby utáhněte na utahovací moment 27 N m (Obrázek 8).

## Montáž posypového zařízení

- Připevňte D-kroužky upevňovacích ráčnových popruhů k horním otvorům na vnější straně rámu posypového zařízení pomocí šroubu (1/2 palce), podložky (1/2 palce) a pojistné matice (1/2 palce) a šrouby utáhněte na utahovací moment 76 N m (Obrázek 5).

- Zasuňte závěs RT3 do závěsu vozidla a vyrovnejte druhý otvor v závěsu posypového zařízení s otvorem v závěsu vozidla (Obrázek 9).

**Poznámka:** Přejde-li posypové zařízení do kontaktu s nárazníkem vozidla, vysuňte posypové zařízení směrem ven a vyrovnejte první otvor v závěsu posypového zařízení.

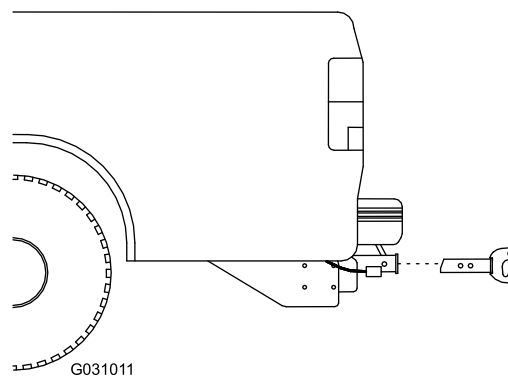

Obrázek 9

- Zajistěte závěs posypového zařízení v závěsu vozidla pomocí čepu závěsu a závlačky.
- Otočte pojistnou pákou na úchytu RT3 do UZAMČENÉ polohy (Obrázek 10).

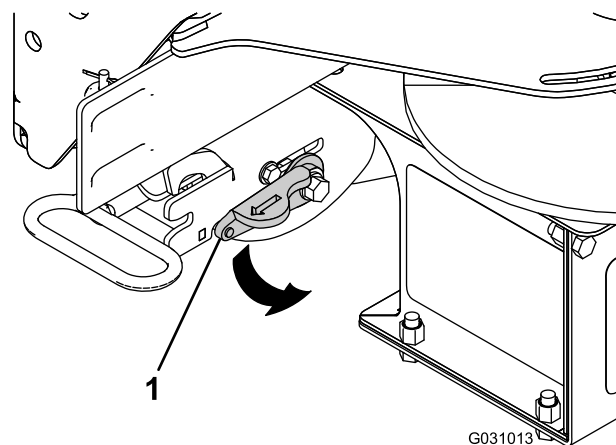

Obrázek 10

- Pojistná páka

- Pevně uchopte posypové zařízení a sešlápnutím otočte montážní celek podpěry dozadu tak, aby se spodní kolík úchytu RT3 oddálil od háku na závěsu RT3 (Obrázek 11).

## ⚠ NEBEZPEČÍ

Posypové zařízení je těžké a v případě pádu může způsobit vážné zranění.

Přesvědčte se, že jste ve stabilní poloze, a posypové zařízení nezvedejte na kluzkém nebo nerovném povrchu.

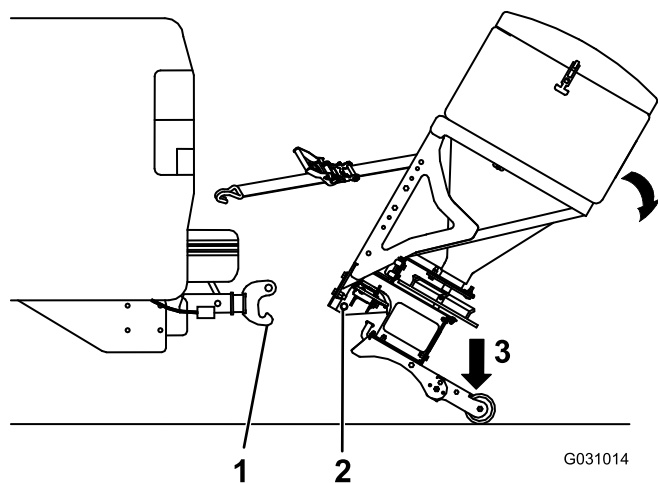

Obrázek 11

1. Hák závěsu RT3
2. Spodní kolík
3. Zde sešlápněte

6. Zatlačte posypové zařízení dopředu a snižte spodní kolík úchytu RT3 na hák závěsu.
7. Vyklopte posypové zařízení do svislé polohy, dokud se horní kolík úchytu RT3 neuzamkne v poloze.

## ⚠ NEBEZPEČÍ

Posypové zařízení je těžké a v případě jeho vypadnutí z vozidla hrozí nebezpečí vážného zranění nebo poškození majetku.

Přesvědčte se, zda je horní kolík úchytu RT3 zcela uzamčen v poloze a zda je bezpečnostní západka v dolní poloze.

8. Připevněte stabilizační ramena k rámu posypového zařízení pomocí 8 šroubů (3/8 palce) a pojistných matic (3/8 palce), přičemž šrouby utáhněte na utahovací moment 27 N·m (Obrázek 7).

**Poznámka:** Ramena připevněte tak, aby byly podložky stabilizátoru ve styku s ložnou plochou vozidla.

9. Otáčejte podložkami na stabilizačních ramenech, dokud nebudou pevně opřeny o ložnou plochu vozidla, poté je zajistěte dotažením pojistných matic (Obrázek 7).
10. Protáhněte konce upevňovacích ráčnových popruhů mezi nárazníkem vozidla a zadními výklopnými dveřmi

a připevněte je k pevnému místu podélného nosníku rámu vozidla.

**Poznámka:** K jejich upevnění může být zapotřebí vyvrtat otvor v rámu vozidla.

11. Sešlápnutím vyklopte kola montážního celku podpěry a uložte je pod montážním celkem podpěry (Obrázek 12).

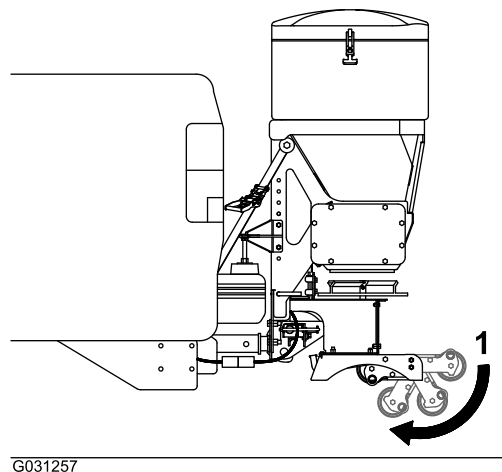

Obrázek 12

1. Kola montážního celku podpěry

12. Připojte kabeláž posypového zařízení k hnědobílému konektoru na kabelovém svazku vozidla (Obrázek 3).

## Instalace ovládací jednotky posypového zařízení

Namontujte ovládací jednotku do kabiny do takového místa, kde nebude překážet při ovládání vozidla ani bránit ve výhledu.

**Důležité:** Nemontujte ovládací jednotku do takového místa, kde by se o ni v případě havárie mohli poranit spolucestující ve vozidle.

1. Z ovládací jednotky demontujte montážní konzolu (Obrázek 13).



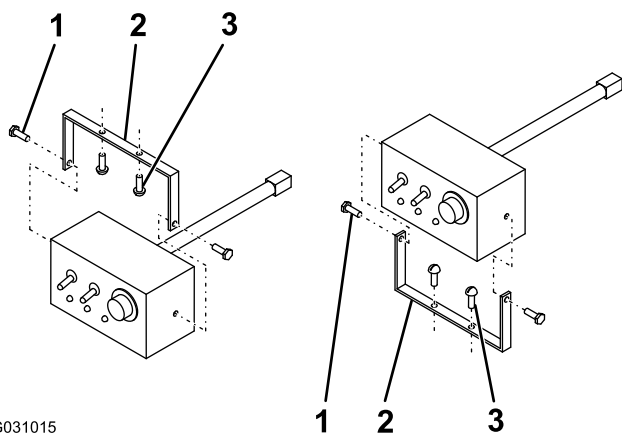

G031015

**Obrázek 13**

- |                           |                    |
|---------------------------|--------------------|
| 1. Šroub montážní konzoly | 3. Šroub do plechu |
| 2. Montážní konzola       |                    |

- 
2. Připevněte montážní konzolu k vozidlu pomocí 2 šroubů do plechu ([Obrázek 13](#)).
  3. Připevněte ovládací jednotku k montážní konzole pomocí dříve demontovaných šroubů.

**Poznámka:** Nastavte displej ovládací jednotky tak, aby byl v dobrém výhledu řidiče.

4. Připojte konektor kabelového svazku ovládací jednotky k ovládací jednotce.

# Součásti stroje

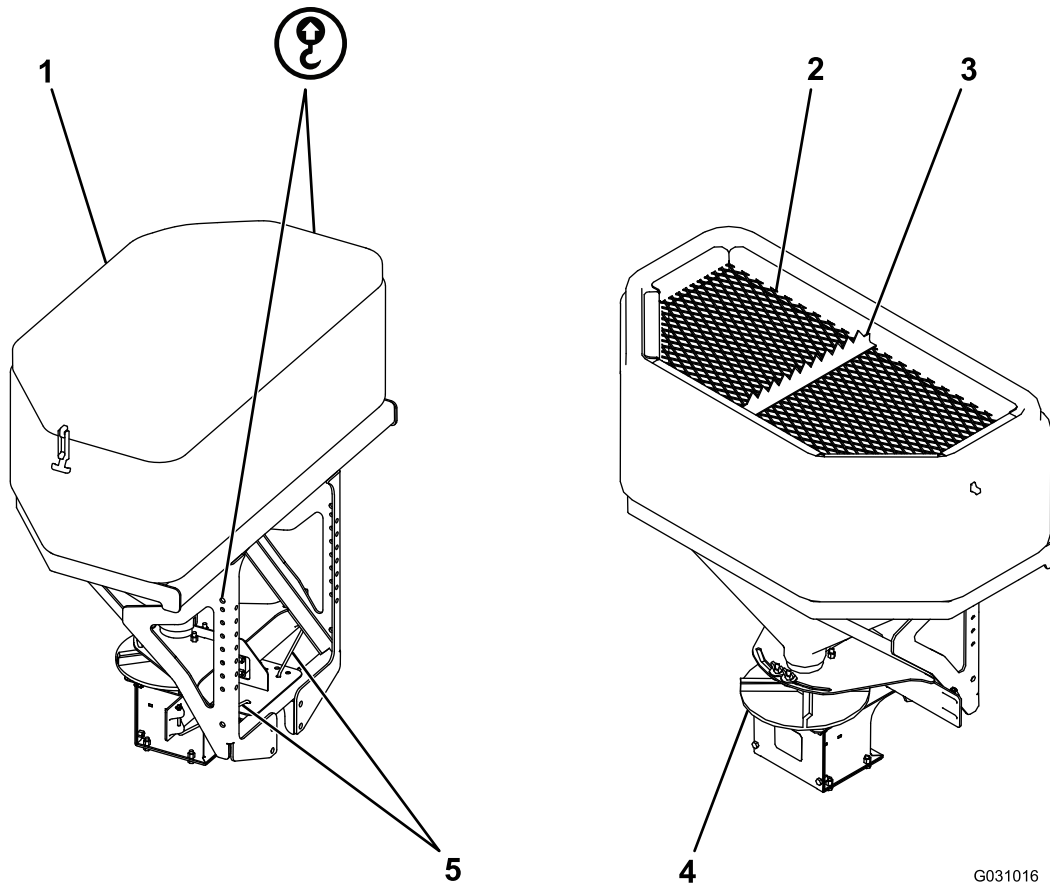

Obrázek 14

G031016

1. Kryt násypky
2. Horní síto
3. Řezný břít na pytle
4. Rozmetací kotouč
5. Stavěcí čepy usměrňovací desky materiálu

## Ovládací prvky

Než začnete s posypovým zařízením pracovat, seznámte se se všemi ovládacími prvky.

## Usměrňovací deska materiálu

Usměrňovací deska materiálu nastavuje rozmetání materiálu. Ovládací prvky mohou být nastaveny tak, aby byly zajišťovány různé vzory rozmetání, viz [Nastavení usměrňovacích desek materiálu \(strana 15\)](#).

## Ovládací jednotka posypového zařízení

Pomocí ovládací jednotky posypového zařízení můžete ovládat posypové zařízení a číst informace o svém stroji.

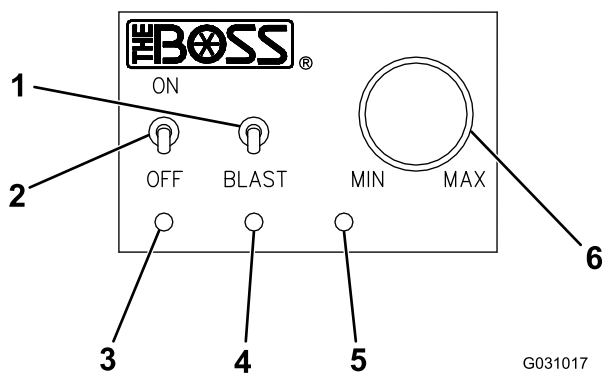

Obrázek 15

- |                                |                          |
|--------------------------------|--------------------------|
| 1. Tlačítko MAXIMÁLNÍCH otáček | 4. Žlutá kontrolka LED   |
| 2. Tlačítko ZAPNOUT/VYPNOUT    | 5. Červená kontrolka LED |
| 3. Zelená kontrolka LED        | 6. Volicí kolečko OTÁČEK |

- Spínač ZAPNOUT/VYPNOUT: slouží k zapnutí nebo vypnutí motoru rozmetacího kotouče.
- Spínač MAXIMÁLNÍCH OTÁČEK: je-li držen ve stisknuté poloze, slouží k okamžitému nastavení maximálního výkonu motoru rozmetacího kotouče.
- Volicí kolečko OTÁČEK: otočením ve směru hodinových ručiček zvyšuje otáčky motoru rozmetacího kotouče a otočením proti směru hodinových ručiček jeho otáčky snižuje.
- Zelená kontrolka LED: značí, že ovládací jednotka je zapnuta a motor rozmetacího kotouče se otáčí.
- Žlutá kontrolka LED: značí, že je stisknut spínač MAXIMÁLNÍCH otáček
- Červená kontrolka LED: značí, že posypové zařízení je ucpáno a ovládací jednotka je přetěžována.

## Technické údaje

**Poznámka:** Specifikace a design se mohou bez upozornění změnit.

	TGS 600	TGS 1100
Výška násypky	65 cm	86 cm
Šířka násypky	97 cm	112 cm
Hloubka násypky	53 cm	61 cm
Hmotnost (bez materiálu)	46 kg	69 kg
Objem	0,2 m <sup>3</sup>	0,3 m <sup>3</sup>

## Obsluha

**Poznámka:** Z polohy obsluhy určete levou a pravou stranu stroje.

## Demontáž posypového zařízení

### Výbava se zasunovacím držákem

1. Přesvědčte se, zda je VYPNUTA ovládací jednotka posypového zařízení.
2. Odpojte kabelový svazek od kabelového svazku vozidla a na jednotlivé konce nasad'te krytky.
3. Povolte upevňovací ráčnové popruhy a stabilizační ramena.
4. Vyjměte závlačku a čep závěsu ze závěsu vozidla.
5. Vysuňte posypové zařízení ze závěsu vozidla (Obrázek 16).

### ▲ NEBEZPEČÍ

Posypové zařízení je těžké a v případě pádu může způsobit vážné zranění.

Přesvědčte se, že jste ve stabilní poloze, a posypové zařízení nezvedejte na kluzkém nebo nerovném povrchu.

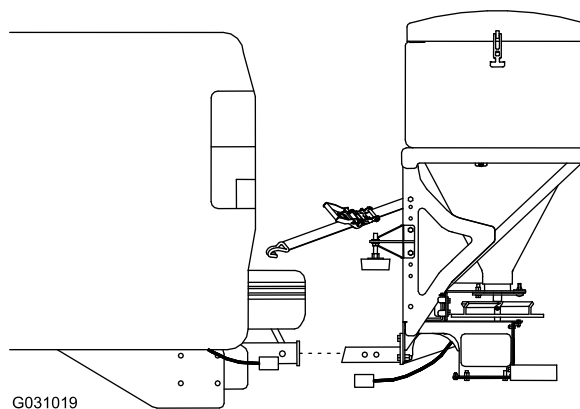

Obrázek 16

6. Přemístěte posypové zařízení do skladovacího prostoru.

## Montáž posypového zařízení

### Výbava se zasunovacím držákem

1. Přesvědčte se, zda je VYPNUTA ovládací jednotka posypového zařízení.
2. Zasuňte závěs posypového zařízení do závěsu vozidla a vyrovnajte druhý otvor v závěsu posypového zařízení s otvorem v závěsu vozidla (Obrázek 17).

**Poznámka:** Přejde-li posypové zařízení do kontaktu s nárazníkem vozidla, vysuňte posypové zařízení směrem

ven a vyrovnejte první otvor v závěsu posypového zařízení.

## ⚠ NEBEZPEČÍ

Posypové zařízení je těžké a v případě pádu může způsobit vážné zranění.

Presvědčte se, že jste ve stabilní poloze, a posypové zařízení nezvedejte na kluzkém nebo nerovném povrchu.

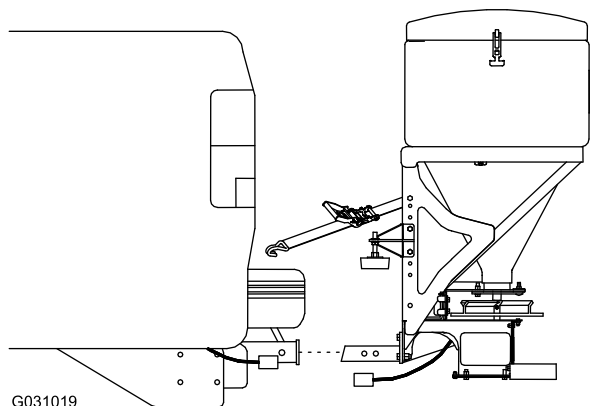

Obrázek 17

3. Zajistěte závěs posypového zařízení v závěsu vozidla pomocí čepu závěsu a závlačky.
4. Otáčejte podložkami na stabilizačních ramenech, dokud nebudou pevně opřeny o ložnou plochu vozidla, poté je zajistěte dotažením pojistných matic.
5. Protáhněte konce upevňovacích ráčnových popruhů mezi nárazníkem vozidla a zadními výklopnými dveřmi a připevňte je k pevnému místu podélného nosníku rámu vozidla.
6. Sejměte krytky z kabelových svazků vozidla a posypového zařízení a připojte kabelový svazek posypového zařízení ke kabelovému svazku vozidla.

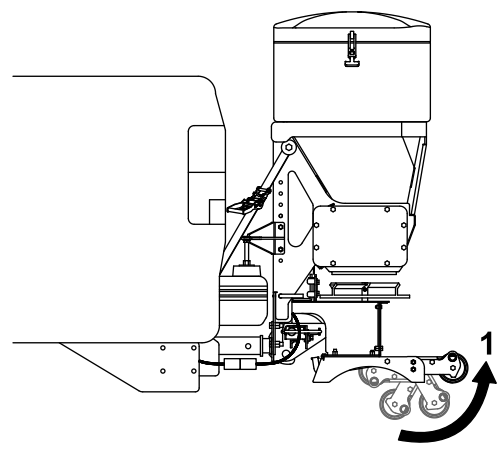

Obrázek 18

1. Kola montážního celku podpěry

4. Povolte upevňovací ráčnové popruhy a stabilizační ramena.
5. Otočte pojistnou pákou na úchyty RT3 do ODEMČENÉ polohy (Obrázek 19).

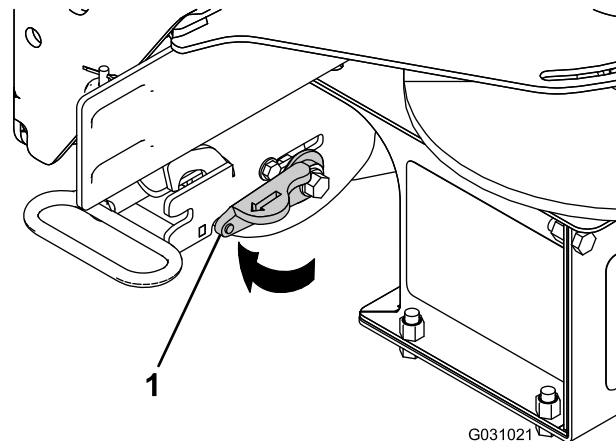

Obrázek 19

1. Pojistná páka

6. Sklopte posypové zařízení dolů tak, aby se uvolnil horní kolík úchyty RT3 (Obrázek 20).

## Demontáž posypového zařízení

### Výbava s úchytem RT3

1. Přesvědčte se, zda je VYPNUTA ovládací jednotka posypového zařízení.
2. Odpojte kabelový svazek od kabelového svazku vozidla a na jednotlivé konce nasadte krytky.
3. Vyklepte kola montážního celku podpěry ze spodní strany posypového zařízení (Obrázek 18).

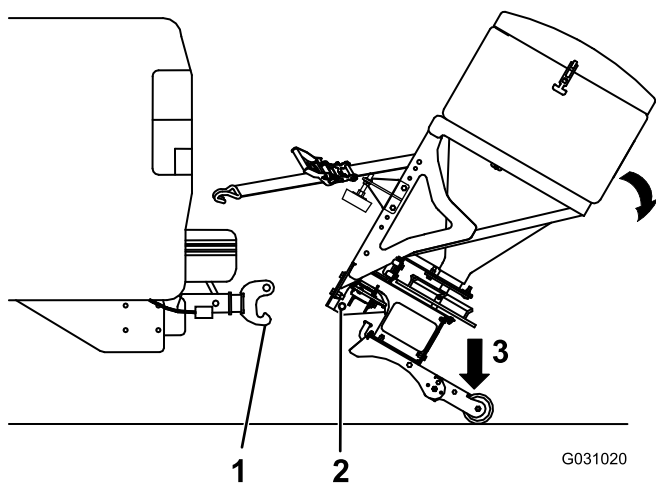

Obrázek 20

1. Hák závěsu RT3
2. Spodní kolík
3. Zde sešlápněte

7. Pevně uchopte posypové zařízení a sešlápnutím otočte montážní celek podpěry dozadu tak, aby se spodní kolík úchytu RT3 oddálil od háku na závěsu RT3 (Obrázek 20).

### ⚠ NEBEZPEČÍ

Posypové zařízení je těžké a v případě pádu může způsobit vážné zranění.

Přesvědčte se, že jste ve stabilní poloze, a posypové zařízení nezvedejte na kluzkém nebo nerovném povrchu.

8. Zatáhněte posypové zařízení dozadu a spusťte jej na zem.
9. Přemístěte posypové zařízení do skladovacího prostoru.

## Montáž posypového zařízení

### Výbava s úchytem RT3

1. Přesvědčte se, zda je VYPNUTA ovládací jednotka posypového zařízení.
2. Otočte pojistnou pákou na úchytu RT3 do UZAMČENÉ polohy (Obrázek 21).

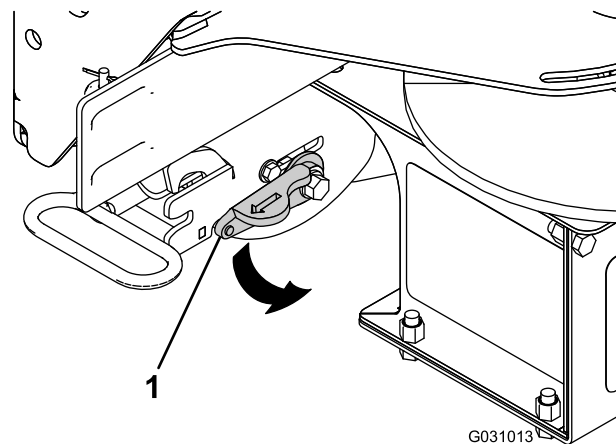

Obrázek 21

1. Pojistná páka

3. Pevně uchopte posypové zařízení a sešlápnutím otočte montážní celek podpěry dozadu tak, aby se spodní kolík úchytu RT3 oddálil od háku na závěsu RT3 (Obrázek 22).

### ⚠ NEBEZPEČÍ

Posypové zařízení je těžké a v případě pádu může způsobit vážné zranění.

Přesvědčte se, že jste ve stabilní poloze, a posypové zařízení nezvedejte na kluzkém nebo nerovném povrchu.

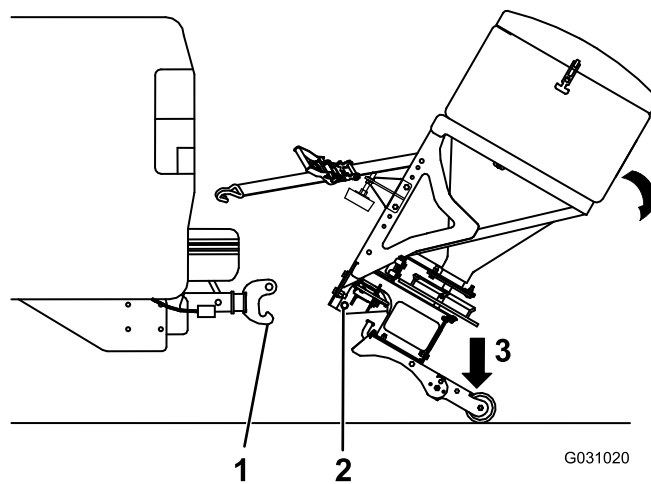

Obrázek 22

1. Hák závěsu RT3
2. Spodní kolík
3. Zde sešlápněte

4. Zatláčte posypové zařízení dopředu a snižte spodní kolík úchytu RT3 na hák závěsu.
5. Vyklopte posypové zařízení do svislé polohy, dokud se horní kolík úchytu RT3 neuzamkne v poloze.

## ⚠ NEBEZPEČÍ

Posypové zařízení je těžké a v případě jeho vypadnutí z vozidla hrozí nebezpečí vážného zranění nebo poškození majetku.

Přesvědčte se, zda je horní kolík úchyty RT3 zcela uzamčen v poloze a zda je bezpečnostní západka v dolní poloze.

6. Otáčejte podložkami na stabilizačních ramenech, dokud nebudou pevně opřeny o ložnou plochu vozidla, poté je zajistíte dotažením pojistných matic.
7. Protáhněte konce upevňovacích ráčnových popruhů mezi nárazníkem vozidla a zadními výklopnými dveřmi a připevněte je k pevnému místu podélného nosníku rámu vozidla.
8. Sešlápnutím vyklepte kola montážního celku podpěry a uložte je pod montážním celkem podpěry (Obrázek 23).

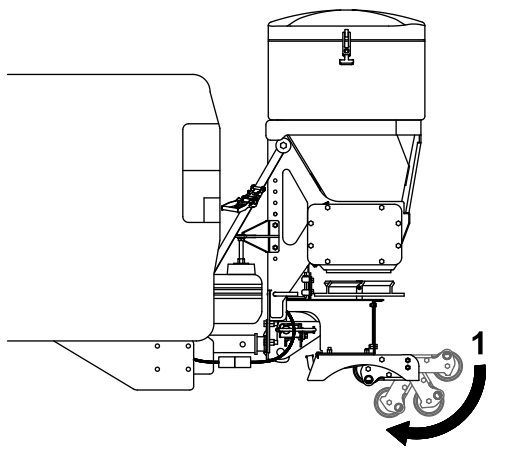

G031257

Obrázek 23

1. Kola montážního celku podpěry

9. Sejměte krytky z kabelových svazků vozidla a posypového zařízení a připojte kabelový svazek posypového zařízení ke kabelovému svazku vozidla.

## Plnění posypového zařízení

**Důležité:** V posypovém zařízení používejte pouze suchou sůl. Jiné materiály mohou stroj poškodit.

1. Přesvědčte se, zda je posypové zařízení bezpečně namontováno na vašem vozidle a zda se nenachází nad kluzkým a nerovným terénem.
2. Sejměte kryt násypky a přesvědčte se, zda je nainstalováno a zavřeno horní síto.
3. Určete množství materiálu, které můžete v posypovém zařízení bezpečně přepravovat, viz [Technické údaje \(strana 11\)](#).
4. Naplňte násypku solí následujícím způsobem:

- Pokud používáte pytlouvanou sůl, položte pytel na řezný břit na pytle horního síta a pohybem dopředu a dozadu pytel otevřete. Dalším pohybem a třesením pytel zcela vyprázdněte.

**Poznámka:** Je-li hmotnost pytlouvané soli vyšší než 18 kg, k jejímu zdvižení jsou zapotřebí 2 osoby.

**Poznámka:** Při nakládání materiálů nepřibližujte ruce a prsty k řeznému břitu na pytle.

- Pokud používáte volně loženou suchou sůl, nakládejte ji do násypky přes horní síto, které rozbije všechny velké neprůchozí kusy soli, jež by mohly ucpat posypové zařízení.

## Ovládání posypového zařízení

### ⚠ NEBEZPEČÍ

Pohybující součásti posypového zařízení mohou zachytit ruce, nohy a oděvy a mohou způsobit vážné zranění a amputovat končetiny.

Nepřibližujte ruce, nohy ani oděv k pohyblivému se rozmetacímu kotouči a montážním bodům.

### ⚠ VÝSTRAHA

Posypové zařízení rozmetá materiál vysokou rychlostí, která může způsobit mírná zranění osobám v blízkosti.

Osoby se musí zdržovat v minimální vzdálenosti 7,6 m od spuštěných rozmetacích kotoučů.

1. Přepněte spínač ZAPNOUT/VYPNOUT do ZAPNUTÉ polohy.

**Poznámka:** Před spuštěním rozmetacího kotouče se vždy ujistěte, že nejsou v blízkosti jiné osoby.

2. Pomocí voličích koleček nastavte požadované otáčky rozmetacího kotouče.

**Poznámka:** Otáčky rozmetacího kotouče určují nejen rychlost, ale také vzdálenost rozmetání materiálu.

3. Při rozmetání můžete okamžitě zvýšit otáčky motoru rozmetacího kotouče stiskem spínače MAXIMÁLNÍCH otáček.
4. Chcete-li po dokončení rozmetání zastavit posypové zařízení, přepněte spínač ZAPNOUT/VYPNOUT do VYPNUTÉ POLOHY.

## Uvolnění ucpaného materiálu

Pokud se v posypovém zařízení zaklíní nečistoty a dochází k přetěžování ovládací jednotky, na ovládací jednotce posypového zařízení se rozsvítí červená kontrolka LED.

1. Pokud se rozsvítí červená kontrolka LED, rychle stiskněte a uvolněte tlačítko MAXIMÁLNÍCH otáček.
2. Pokud se ucpaný materiál automaticky neuvolní, odpojte kabelový svazek posypového zařízení a ručně materiál uvolněte.

## Nastavení usměrňovacích desek materiálu

Chcete-li nastavit usměrňovací desky materiálu, vložte čepy usměrňovací desky do stupňovitě uspořádaných otvorů u rozmetacího kotouče (Obrázek 24).

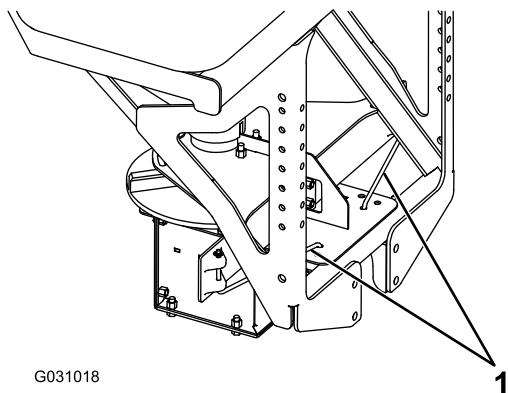

G031018

Obrázek 24

1. Čepy usměrňovací desky materiálu

Změnou polohy usměrňovacích desek můžete nastavit vzor rozmetání, viz Obrázek 25.

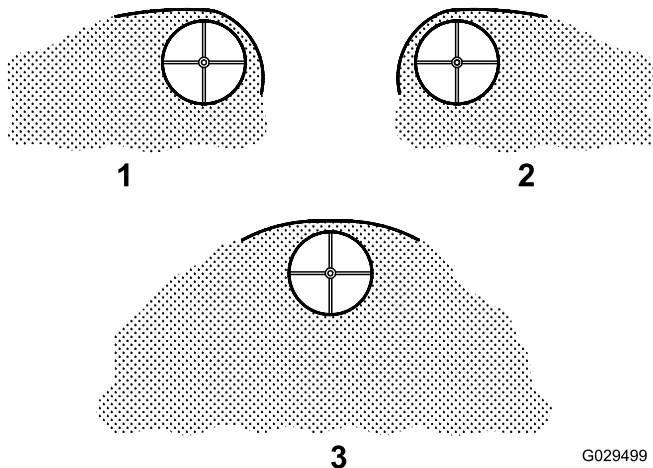

G029499

Obrázek 25

Nastavení usměrňování

1. Otevřeno na stranu řidiče
2. Otevřeno na stranu spolujezdce
3. Otevřeno na obě strany

## Provozní tipy

- Seznamte se s prostorem, ve kterém pracujete: skryté překážky, jako jsou obrubníky, chodníky a potrubí, mohou poškodit posypové zařízení nebo vozidlo.
- Nedovolte, aby docházelo k nárůstu ledu; začínejte vždy co nejdříve.
- Při rozmetání vždy buďte připoutáni bezpečnostním pásem.
- Při rozmetání vždy udržujte bezpečnou rychlost. Rychlejší rozmetání značně zvyšuje zatížení vašeho vozidla.
- **Nikdy** nejezděte na posypovém zařízení, ani do něj nevkládejte žádné končetiny, pokud je v provozu nebo probíhá jeho údržba.

# Odstraňování závad

Závada	Možné příčiny	Způsoby odstranění
Ovládací jednotka není napájena (nesvítí zelená kontrolka LED).	<ol style="list-style-type: none"><li>1. Jsou zkorodovaná připojení k akumulátoru.</li><li>2. Je spálená 40A kabelová pojistka v kabelovém svazku vozidla.</li><li>3. Ovládací jednotka není připojena ke kabelovému svazku vozidla.</li></ol>	<ol style="list-style-type: none"><li>1. Vyčistěte připojení k akumulátoru.</li><li>2. Vyměňte pojistku.</li><li>3. Připojte ovládací jednotku.</li></ol>
Motor rozmetacího kotouče nepracuje.	<ol style="list-style-type: none"><li>1. Nejsou připojeny kabelové svazky posypového zařízení a vozidla.</li><li>2. Ovládací jednotka není připojena ke kabelovému svazku vozidla.</li><li>3. Motor rozmetacího kotouče není připojen ke kabelovému svazku posypového zařízení.</li></ol>	<ol style="list-style-type: none"><li>1. Připojte kabelové svazky.</li><li>2. Připojte ovládací jednotku.</li><li>3. Kontaktujte autorizované servisní středisko.</li></ol>
Na ovládací jednotce svítí červená kontrolka LED.	<ol style="list-style-type: none"><li>1. Posypové zařízení je zablokováno.</li></ol>	<ol style="list-style-type: none"><li>1. Viz část „Uvolnění ucpaného materiálu“.</li></ol>
Motor rozmetacího kotouče pracuje, avšak rozmetací kotouč a šnek se neotáčí.	<ol style="list-style-type: none"><li>1. Je přerušeno spojení mezi šnekem a rozmetacím kotoučem a hřídelí motoru.</li><li>2. Je přerušeno spojení mezi hřídelí motoru a hlavou motoru.</li></ol>	<ol style="list-style-type: none"><li>1. Kontaktujte autorizované servisní středisko.</li><li>2. Kontaktujte autorizované servisní středisko.</li></ol>



**Poznámky:**

**Poznámky:**

# BOSS Products

## Komerční záruka

### Platnost této záruky:

Tato záruka se vztahuje na závady materiálu a dílenské zpracování s výjimkou níže uvedených případů.

### Na koho se vztahuje:

Na původního kupujícího od autorizovaného prodejce.

### Délka platnosti:

**Celý výrobek:** 2 roky od data zakoupení.

**Práce:** 2 roky od data zakoupení na celý výrobek.

**Díly:** 1 rok od data zakoupení. (bez práce)

### Jak společnost BOSS Products postupuje:

Společnost BOSS Products dle svého uvážení zdarma opraví nebo vymění poškozené součásti.

### Co musíte pro záruční servis udělat:

Aby kupujícímu mohl být poskytnut záruční servis, musí předat vadný výrobek jakémukoli autorizovanému prodejci společnosti BOSS Products (nejlépe tomu, od kterého byl výrobek zakoupen) během záruční doby. Kupující musí být schopen ověřit datum původní koupě. Veškeré náklady na dopravu k prodejci a od prodejce hradí kupující. Chcete-li vyhledat nejbližšího prodejce BOSS, volejte na bezplatnou linku (800) 286-4155.

### Na co se záruka nevztahuje:

1. Spotřební díly, jako jsou hadice, kluzné lišty pluhu, řezné hrany, čepy, matice, šrouby, vodítka radlic atd.
2. Výrobky opravené nebo upravené někým jiným než autorizovaným prodejcem společnosti BOSS Products.
3. Výrobky, které byly předmětem zneužití, nedbalosti, nehody, nesprávné instalace, údržby, péče nebo skladování.
4. Výrobky namontované na vozidlech, které nejsou uvedeny v *aplikační tabulce a referenční příručce pro sněžný pluh BOSS*.
5. Společnost BOSS Products nepřebírá odpovědnost za škody na vašem motorovém vozidle způsobené přídavným zařízením nebo použitím jiných výrobků BOSS. Za rizika spojená s vozidlem výhradně zodpovídá kupující.

### Omezení odpovědnosti společnosti BOSS Products:

**Odpovědnost společnosti BOSS Products je výslovně omezena na opravu nebo výměnu poškozených součástí. Společnost BOSS Products nenes odpovědnost za následné, vedlejší nebo případné škody ani v případě, že škody jsou způsobeny nedbalostí nebo chybou společnosti BOSS Products. Výše uvedené záruky jsou výhradní a nahrazují všechny ostatní výslovné a předpokládané záruky, včetně, ale nikoli výhradně, předpokládaných záruk prodejnosti a vhodnosti pro konkrétní účel.**

Tato záruka se nevztahuje, pokud jste zakoupili výrobek pro osobní, rodinné nebo domácí použití. V takovém případě prostudujte omezenou spotřebitelskou záruku společnosti BOSS Products.

BOSS Products je divize společnosti  
The Toro® Company  
P.O. Box 787 2010 The BOSS Way  
Iron Mountain, MI 49801

(2016-2017)

# BOSS Products Spotřebitelská záruka

## Platnost této záruky:

Tato záruka se vztahuje na závady materiálu a dílenské zpracování s výjimkou níže uvedených případů.

## Pro koho záruka platí:

Původního maloobchodního prodejce výrobku BOSS, který jej prodal za účelem osobního, rodinného nebo domácího použití.

## Délka platnosti:

**Celý výrobek:** 2 roky od data zakoupení.

**Práce:** 2 roky od data zakoupení na celý výrobek.

**Díly:** 1 rok od data zakoupení. (bez práce)

## Jak společnost BOSS Products postupuje:

Společnost BOSS Products dle svého uvážení zdarma opraví nebo vymění poškozené součásti.

## Co musíte pro záruční servis udělat:

Aby kupujícímu mohl být poskytnut záruční servis, musí předat vadný výrobek jakémukoli autorizovanému prodejci společnosti BOSS Products (nejlépe tomu, od kterého byl výrobek zakoupen) během záruční doby. Kupující musí být schopen ověřit datum původní koupě. Veškeré náklady na dopravu k prodejci a od prodejce hradí kupující. Chcete-li vyhledat nejbližšího prodejce BOSS, volejte na bezplatnou linku (800) 286-4155.

## Na co se záruka nevztahuje:

1. Spotřební díly, jako jsou hadice, kluzné lišty pluhu, řezné hrany, čepy, matice, šrouby, vodítka radlic atd.
2. Výrobky opravené nebo upravené někým jiným než autorizovaným prodejcem společnosti BOSS Products.
3. Výrobky, které byly předmětem zneužití, nedbalosti, nehody, nesprávné instalace, údržby, péče nebo skladování.
4. Výrobky namontované na vozidlech, které nejsou uvedeny v *aplikační tabulce a referenční příručce pro sněžný pluh BOSS*.
5. Společnost BOSS Products nepřebírá odpovědnost za škody na vašem motorovém vozidle způsobené přídavným zařízením nebo použitím jiných výrobků BOSS. Za rizika spojená s vozidlem výhradně zodpovídá kupující.

## Omezení odpovědnosti společnosti BOSS Products:

**Odpovědnost společnosti BOSS Products je výslovně omezena na opravu nebo výměnu poškozených součástí. Společnost BOSS Products nenes odpovědnost za následné, vedlejší nebo případné škody ani v případě, že škody jsou způsobeny nedbalostí nebo chybou společnosti BOSS Products. Výše uvedené záruky jsou výhradní a nahrazují všechny ostatní výslovné a předpokládané záruky, včetně, ale nikoli výhradně, předpokládaných záruk prodejnosti a vhodnosti pro konkrétní účel.**

## Státní zákony:

Některé státy nepovolují vyloučení náhodných nebo následných škod ze záruky nebo omezení doby trvání implicitní záruky, proto se na vás výše uvedená omezení nemusejí vztahovat. Tato záruka uděluje specifická zákonná práva, kromě nichž můžete mít i další práva, která se mezi jednotlivými státy liší.

Tato záruka se nevztahuje, pokud jste zakoupili výrobek pro osobní, rodinné nebo domácí použití. V takovém případě prostudujte omezenou spotřebitelskou záruku společnosti BOSS Products.

BOSS Products je divize společnosti  
The Toro® Company  
P.O. Box 787 2010 The BOSS Way  
Iron Mountain, MI 49801

(2016-2017)