



P.O. Box 787
Iron Mountain, MI 49801
United States

Kezelői kézikönyv

TGS 600 és 1100 hátsó ajtóra szerelhető szóróberendezés

Alkatrész száma # TGS06000

Alkatrész száma # TGS11000

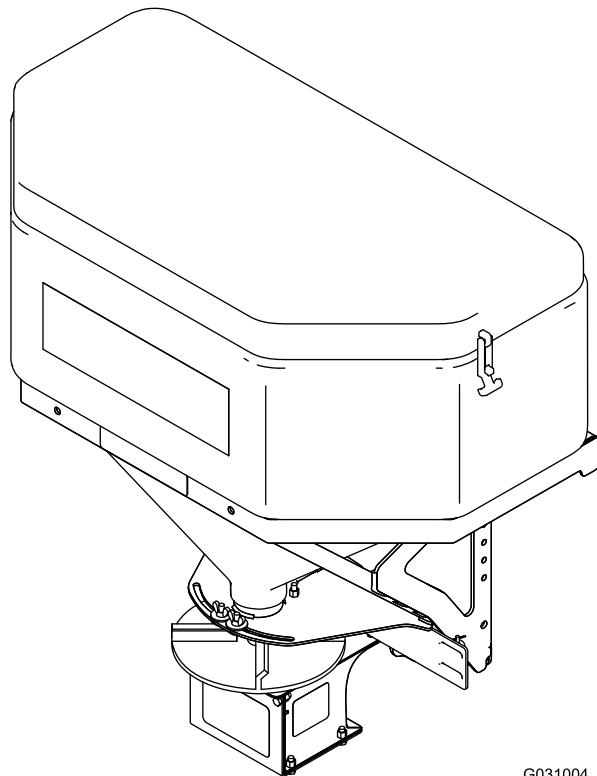

G031004



Ez a termék megfelel minden vonatkozó európai irányelvnek; a részletekért tekintse meg a termékspecifikus megfeleléségi nyilatkozat (DOC) lapot.

▲ FIGYELMEZTETÉS

KALIFORNIA

65-ös számú figyelmeztetés

A termék Kalifornia állam jogszabályai által rákkeltőnek, születési, illetve reprodukciós rendellenességet okozónak nyilvánított vegyi anyagot vagy vegyi anyagokat tartalmaz.

Szabadalmaztatás alatt.

Bevezetés

Ezt a vontatható szóróberendezést jeges és havas felületeken történő sósózásra tervezték.

Gondosan olvassa el ezt a tájékoztatót, hogy a termék megfelelő üzemeltetését és karbantartását elsajátítva elkerülje a sérüléseket, valamint a termék károsodását. Ön felelős a termék megfelelő és biztonságos üzemeltetéséért.

A termékekkel és a tartozékokkal kapcsolatos információkért, kereskedő keresésével kapcsolatos segítségért vagy terméke regisztrációjáért közvetlenül kapcsolatba léphet a BOSS vállalattal a www.bosspow.com weboldalon.

Ha szervizre, eredeti BOSS alkatrészekre vagy további információkra van szüksége, forduljon hivatalos márkaszervizhez vagy a BOSS ügyfélszolgálathoz, és tartsa kéznél terméke típus- és sorozatszámát. A(z) **Ábra 1** jelzi a típus- és sorozatszám helyét a terméken. Írja a számokat a megfelelő helyre.

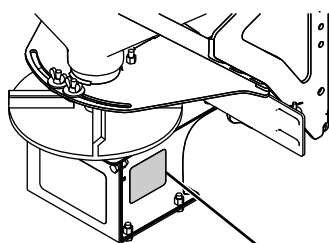

G031005

Ábra 1

1. Sorozatszám helye

Modellsz. _____

Sorszám _____

Ez a kézikönyv meghatározza a lehetséges veszélyeket, és a (**Ábra 2**) biztonsági figyelmeztető jelzéssel azonosított biztonsági üzeneteket tartalmaz. A jelzés olyan veszélyt jelez, amely súlyos sérülést vagy halált okozhat, amennyiben nem követi az ajánlott óvintézkedéseket.



Ábra 2

1. Biztonsági figyelmeztető jelzés

Ez a kézikönyv 2 szót használ az információ kiemelésére. A **Fontos** speciális műszaki információra hívja fel a figyelmet, a **Megjegyzés** külön figyelemre érdemes általános információt hangsúlyoz.

Tartalom

Biztonság	3
Előkészítés	3
Működtetés	3
Biztonsági és tájékoztató címkék	4
Felszerelés	6
A vezetékköteg felszerelése	6
A becúsztatható tartozék felszerelése	7
A szórógép felszerelése	7
Az RT3 tartozék felszerelése	8
A szórógép felszerelése	8
A szórógép vezérlőegységének felszerelése	9
Termékáttekintés	11
Kezelőelemek	11
Műszaki adatok	12
Üzemeltetés	12
A szórógép leszerelése	12
A szórógép felszerelése	12
A szórógép leszerelése	13
A szórógép felszerelése	14
A szórógép feltöltése	15
A szórógép működtetése	15
Eltömődés megszüntetése	15
Az anyagterelő lapok beállítása	16
Üzemeltetési tanácsok	16
Hibakeresés és elhárítás	17

Biztonság

A berendezés helytelen használata és nem megfelelő karbantartása sérüléshez vezethet. A sérülések lehetőségének csökkentése érdekében tartsa be a biztonsági utasításokat, és mindig ügyeljen a biztonsági figyelmeztető jelzésre **▲**, amelynek jelentése: **Vigyázat, Figyelmeztetés vagy Veszély** – személyes biztonsági utasítás. Az utasítások be nem tartása személyi sérülést vagy halált okozhat.

Előkészítés

- A berendezés felszerelését és karbantartását csak képzett szakember végezheti.
- A szóróberendezés feltöltése, leürítése és szervizelése során mindig viseljen megfelelő személyi védőfelszerelést. Viseljen megfelelő, csúszásgátló lábbelit, hideg időjáráshoz való ruházatot, védőszemüveget és légzésvédőt por ellen.
- Győződjön meg arról, hogy a visszapillantó tükör megfelelő helyzetben van.
- A legtöbb új teherautó légszakokkal van felszerelve. **Soha** ne iktassa ki, ne távolítsa el, illetve ne helyezze máshová a légszakok érzékelőit, valamint a működésükkel kapcsolatos részegységeket!
- A becsúsztatható vagy RT3 tartozékkal felszerelt TGS 600 szórógépeket kizárólag legalább Class III besorolású fogadó vonóhoroggal szabad használni. **Ne** lépje túl a jármű vonóhorgának előírt terhelését!
- A becsúsztatható vagy RT3 tartozékkal felszerelt TGS 1100 szórógépeket kizárólag legalább Class IV besorolású fogadó vonóhoroggal szabad használni. **Ne** lépje túl a jármű vonóhorgának előírt terhelését!
- A TGS 600 gép maximális kapacitása 181 kg só. **Ne** lépje túl ezt a tömeget!
- A TGS 1100 gép maximális kapacitása 363 kg só. **Ne** lépje túl ezt a tömeget!

Működtetés

- A szórógép működtetése és szervizelése előtt olvassa el a *Kezelői kézikönyvet*.
- Ne működtesse a gépet betegen, fáradtan, valamint alkohol vagy egyéb tudatmódosító szer hatás alatt.
- Járműre szerelt szóróberendezésnél mindig kövesse a gyártó ajánlását a megfelelő parkolási eljárások tekintetében.
- Gépi hajtású jármű vezetése közben mindig csatolja be a biztonsági övet.
- Ne lépje túl szórás közben a 22,5 km/h sebességet.
- A szórógép működési zajszintje 70 dBA alatti.
- **Soha**, semelyik testrészével ne nyúljon a szórógép és a jármű közé!
- A szórógép túltöltése balesetet vagy sérülést okozhat. **Soha** nem szabad túllépni a jármű megengedett össztömegét, illetve az első vagy hátsó tengely megengedett legnagyobb tengelyterhelését!
- A szórógép kizárólag só szórására használható. **Ne** szórjon ki más anyagot a szórógéppel!
- **Ne** próbálja meg a szórógépet fel- vagy leszerelni tele tartállyal!
- Feltöltés, felszerelés, leszerelés, szervizelés vagy tisztítás előtt kapcsolja ki a szórógépet.
- **Soha** ne üzemeltesse a szórógépet, ha a 7,6 m-es körzetén belül mások is tartózkodnak.
- **Ne** másszon bele a szórógépbe, és ne utazzon annak tetején!
- Kezeit, lábait és ruházatát tartsa távol a mozgó alkatrészekről és a rögzítési helyektől.
- Az anyag betöltése előtt kapcsolja hozzá a szórógépet a járműhöz.
- Spanifereket kell felszerelni, és azokat megfelelően meg kell feszíteni a becsúsztatható és RT3 tartozékokkal.
- A szórógép szállításakor ügyeljen annak megfelelő rögzítésére. Ezzel kapcsolatos útmutatásokat a következő webhelyen talál: www.bossplow.com.
- A becsúsztatható tartozékot teljesen be kell tolni, és csapszeggel rögzíteni kell a jármű 5 cm-es vonóhorgához.
- Az RT3 tartozék felső és alsó csapszégeit teljesen be kell tolni és csapszeggel rögzíteni kell a jármű 5 cm-es vonóhorgához.
- Az anyagbiztonsági adatlapok (MSDS) a következő webhelyen található: www.bossplow.com.
- A szórógép nehéz részegységeinek mozgatásához legalább 500 kg emelőberendezést használjon.
- **Ne** tároljon anyagot az adagolótartályban!

Biztonsági és tájékoztató címkék



A biztonsági címkék és az utasítások jól láthatók, és a potenciális veszélyhez közeli területeken vannak elhelyezve. A sérült vagy elveszett címkét cserélje ki vagy pótolja.

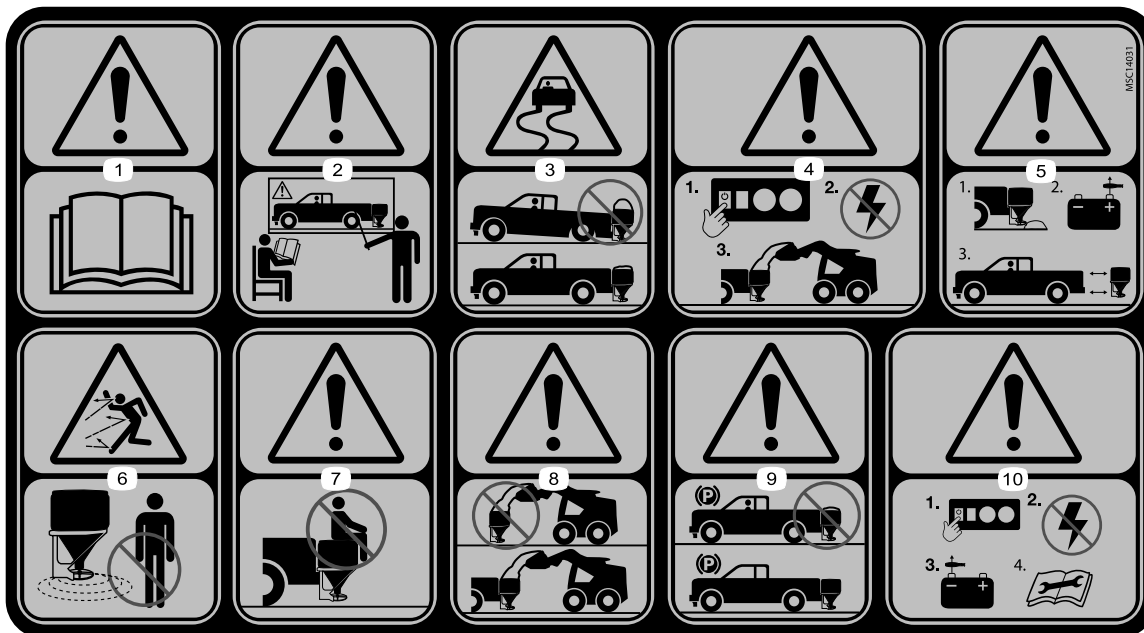

TGS06269

1. Figyelmeztetés: olvassa el a *Felhasználói kézikönyvet*.
2. Figyelmeztetés: a berendezést üzemeltető személyeket a gép használata előtt be kell tanítani.
3. Irányítás elvesztésének veszélye: ne töltsen túl a berendezést.
4. Figyelmeztetés: betöltés előtt kapcsolja ki a berendezést.
5. Figyelmeztetés: a berendezés felszerelése vagy eltávolítása előtt ürítse ki az adagoló tartályt, és csatlakoztassa le a berendezést az áramellátásról.
6. Szétszóródó anyagok veszélye: győződjön meg arról, hogy mindenki biztonságos távolságban tartózkodik.
7. Figyelmeztetés: ne mászon fel a szórógépre, és ne utazzon a tetején.
8. Figyelmeztetés: a berendezést fel kell szerelni feltöltés előtt.
9. Figyelmeztetés: ne tároljon anyagot a berendezésben.
10. Figyelmeztetés: a berendezés karbantartása előtt kapcsolja ki és csatlakoztassa le a berendezést az áramellátásról.

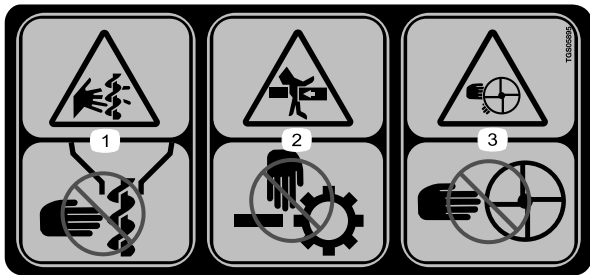

TGS05895

1. Vágás/csonkolás veszélye; csiga: tartsa távol kezét és ujjait a csigától.
 2. Összeűzés veszélye: tartsa távol kezét és ujjait a mozgó alkatrészekről.
 3. Vágás/csonkolás veszélye; szórótárcsa: tartsa távol kezét és ujjait a szórótárcsától.
-

Felszerelés

Megjegyzés: A gép felszereléséhez a becsúsztható vagy az RT3 tartozékra van szükség. Vegye fel a kapcsolatot a hivatalos BOSS márkakereskedővel a további információkért.

A vezetékköteg felszerelése

⚠ VESZÉLY

A járművek motorjaiban mozgó alkatrészek találhatóak, amelyek rendkívül felforrósodva súlyos égési és egyéb sérüléseket okozhatnak.

A berendezés felszerelése előtt állítsa le a motort, és hagyja megfelelően lehűlni.

⚠ VESZÉLY

A jármű akkumulátorai súlyos áramütést okozhatnak, ami komoly égési sérülést vagy halált is eredményezhet.

A berendezés felszerelése előtt kösse le az akkumulátort.

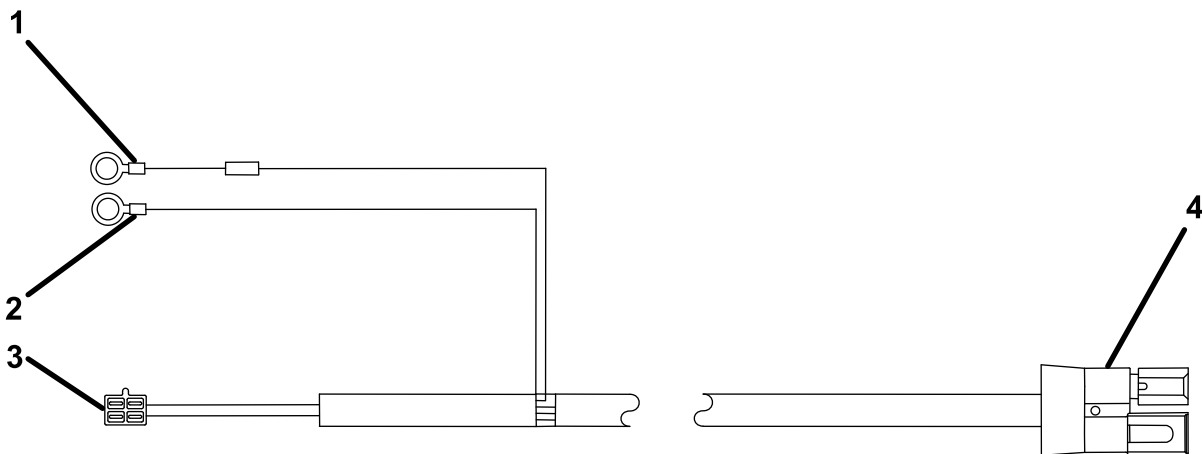

Ábra 3

1. Piros gyűrűs csatlakozó
2. Fekete gyűrűs csatlakozó
3. A vezérlőegység csatlakozója
4. Barna és fehér csatlakozó

1. Rögzítse a vezetékköteg barna és fehér csatlakozóját (Ábra 3) a jármű hátsó lökhárítójának közepéhez egy kábelrögzítő pánttal.
2. Vezesse a vezetékköteget a vezetőoldali alvázsín mentén a motortérbe, és rögzítse kábelrögzítő pántokkal.

Megjegyzés: A vezetékköteget tartsa távol a forró és mozgó alkatrészekről.

3. Vezesse a vezérlőegység csatlakozóját a tűzfalon át a fülkébe, és rögzítse kábelrögzítő pántokkal.

Megjegyzés: Vezesse a csatlakozót oda, ahová a vezérlőegységet kívánja szerelni.

4. Csatlakoztassa a fekete gyűrűs csatlakozót a negatív (-) akkumulátorsaruhhoz (Ábra 3).
5. Csatlakoztassa a piros gyűrűs csatlakozót a pozitív (+) akkumulátorsaruhhoz (Ábra 3).
6. Burkolja be a kilógó vezetékeket, és rögzítse őket a motortérben kábelrögzítő pántokkal.

A becsúsztható tartozék felszerelése

1. Szerelje a becsúsztható tartozékot a szórógépre 4 csavar (1/2 hüvelyk) és ellenanya (1/2 hüvelyk) segítségével, és húzza meg a csavarokat 76 N m nyomatékkal (Ábra 4).

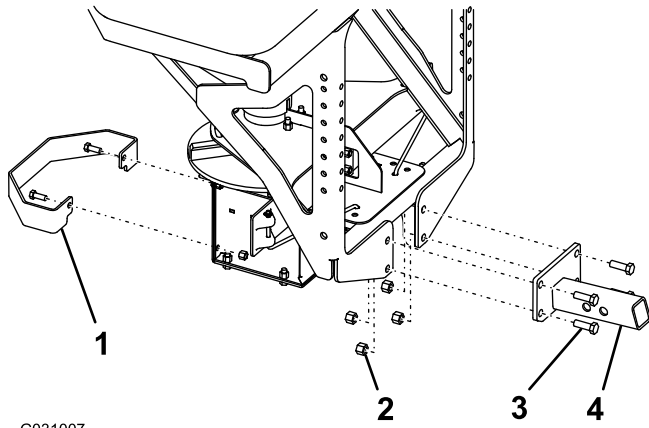

Ábra 4

- | | |
|----------------------------|--------------------------|
| 1. Szórótárcsa védőeleme | 3. Csavar (1/2 hüvelyk) |
| 2. Ellenanya (1/2 hüvelyk) | 4. Becsúsztható tartozék |

2. Szerelje a szórótárcsa védőelemét a szórógépre a 2 meglévő csavar (3/8 hüvelyk) és az ellenanya (3/8 hüvelyk) segítségével, majd húzza meg a csavarokat 27 N m nyomatékkal (Ábra 4).

A szórógép felszerelése

1. Rögzítse a spanifer D-gyűrűs végét a szórógép keretének külső részén lévő felső furatokba egy csavar (1/2 hüvelyk), alátét (1/2 hüvelyk) és ellenanya (1/2 hüvelyk) segítségével, és húzza meg a csavarokat 76 N m nyomatékkal (Ábra 5).

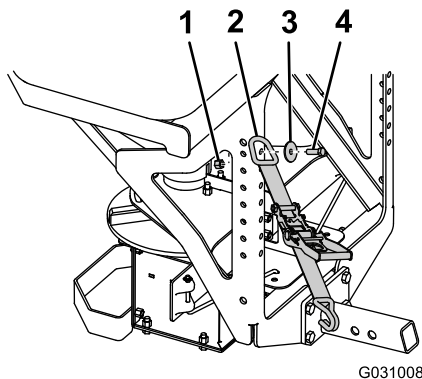

Ábra 5

- | | |
|----------------------------|-------------------------|
| 1. Ellenanya (1/2 hüvelyk) | 3. Alátét (1/2 hüvelyk) |
| 2. Spanifer | 4. Csavar (1/2 hüvelyk) |

2. Csúsztassa a szórógép vonóhorgát a járművön lévő vonóhorogba, és igazítsa a szórógép vonóhorgán lévő

második furatot a jármű vonóhorgának furatához (Ábra 6).

Megjegyzés: Ha a szórógép hozzáér a jármű lökhárítójához, csúsztassa ki a szórógépet, és igazítsa a jármű vonóhorgának furatát a szórógép vonóhorgán lévő első furathoz.

▲ VESZÉLY

A szórógép nehéz, a járműről leesve súlyos sérülést okozhat.

Gondoskodjon stabil alapról, kerülje a szóróberendezés megemelését csúszós vagy egyenetlen felületeken.

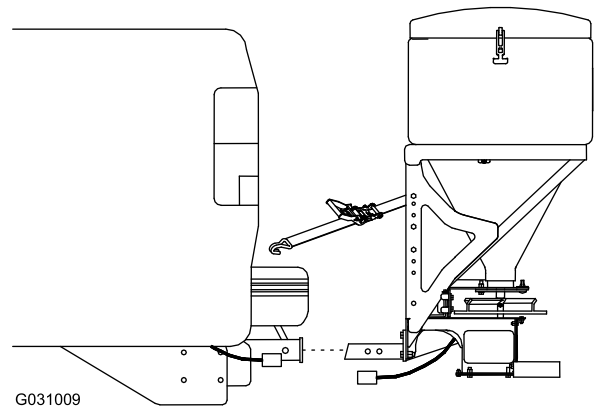

Ábra 6

3. Kengyelcsapszeggel és egy rugós sasszeggel rögzítse a szórógép vonóhorgát a jármű vonóhorgához.
4. Szerelje a stabilizátorkarokat a szórógép vázához 8 csavar (3/8 hüvelyk) és ellenanya (3/8 hüvelyk) segítségével, és húzza meg a csavarokat 27 N m nyomatékkal a(z) Ábra 7 szerint.

Megjegyzés: Úgy szerelje fel a karokat, hogy a stabilizátor párnái hozzáérjenek a teherautó platójához.

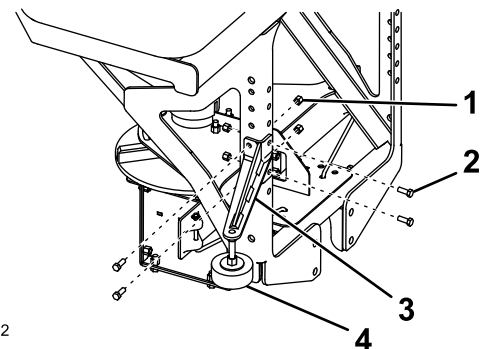

Ábra 7

- | | |
|----------------------------|----------------------|
| 1. Ellenanya (3/8 hüvelyk) | 3. Stabilizátorkar |
| 2. Csavar (3/8 hüvelyk) | 4. Stabilizátorpárna |

- Addig forgassa el a stabilizátorkaron lévő párnákat, amíg azok szorosan neki nem nyomódnak a platónak, majd az ellenanya meghúzásával rögzítse őket (Ábra 7).
- Csúsztassa a spaniferek végeit a jármű lökhárítója és a lenyitható hátsó fal közé, és rögzítse őket a teherautó alvázkeretén egy stabil ponthoz.

Megjegyzés: Előfordulhat, hogy a rögzítéshez lyukat kell fúrnia az alvázkeretbe.

- Csatlakoztassa a szórógép vezetékkegét a járműből érkező vezetékkegék barna és fehér csatlakozójához a(z) Ábra 3 szerint.

Az RT3 tartozék felszerelése

- Szerelje az RT3 tartozékot a szórógépre 4 csavar (1/2 hüvelyk) és ellenanya (1/2 hüvelyk) segítségével, és húzza meg a csavarokat 76 N m nyomatékkal (Ábra 8).

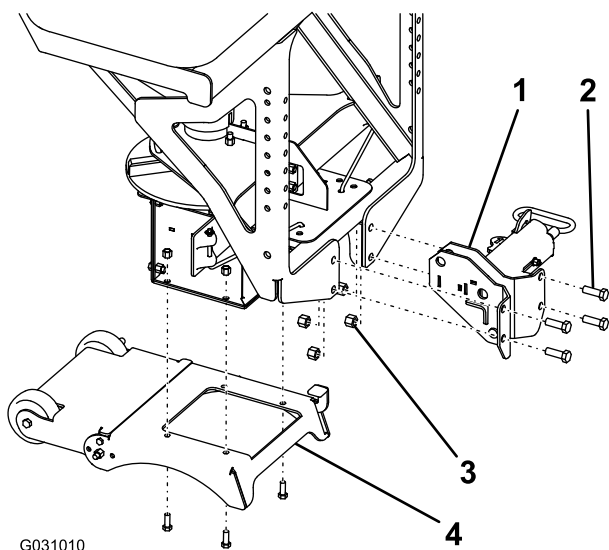

Ábra 8

- | | |
|-------------------------|----------------------------|
| 1. RT3 tartozék | 3. Ellenanya (1/2 hüvelyk) |
| 2. Csavar (1/2 hüvelyk) | 4. Lábszerelvény |

- Szerelje a lábszerelvényt a szórógépre 4 meglévő csavar (3/8 hüvelyk) és ellenanya (3/8 hüvelyk) segítségével, és húzza meg a csavarokat 27 N m nyomatékkal (Ábra 8).

A szórógép felszerelése

- Rögzítse a spanifer D-gyűrűs végét a szórógép keretének külső részén lévő felső furatokba egy csavar (1/2 hüvelyk), alátét (1/2 hüvelyk) és ellenanya (1/2 hüvelyk) segítségével, és húzza meg a csavarokat 76 N m nyomatékkal (Ábra 5).
- Csúsztassa az RT3 vonóhorogot a járművön lévő vonóhorogba, és igazítsa a szórógép vonóhorogán lévő második furatot a jármű vonóhorogának furatához (Ábra 9).

Megjegyzés: Ha a szórógép hozzáér a jármű lökhárítójához, csúsztassa ki a szórógépet, és igazítsa

a jármű vonóhorogának furatát a szórógép vonóhorogán lévő első furathoz.

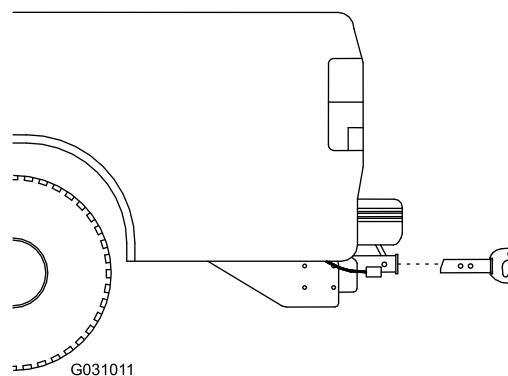

Ábra 9

- Kengyelcsapszeggel és egy rugós sasszeggel rögzítse a szórógép vonóhorogát a jármű vonóhorogához.
- Forgassa el az RT3 vonóhorogon lévő rögzítőkart RETESZELT helyzetbe (Ábra 10).

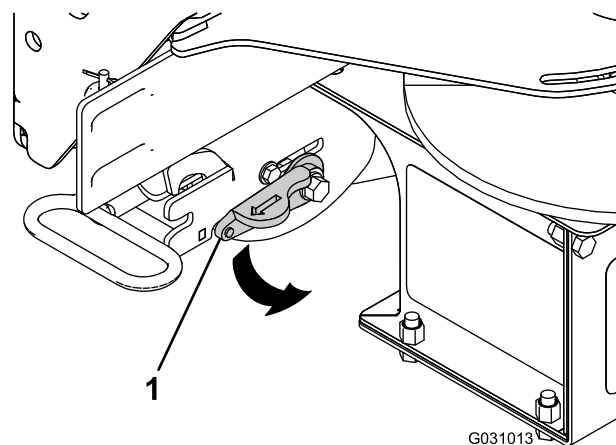

Ábra 10

- Rögzítőkar

- Erősen markolja meg a szórógépet, és a lábszerelvényre rálépve forgassa vissza addig, amíg az RT3 tartozék alsó csapszege ki nem jön az RT3 vonóhorog kampójából (Ábra 11).

▲ VESZÉLY

A szórógép nehéz, a járműről leesve súlyos sérülést okozhat.

Gondoskodjon stabil alapról, kerülje a szóróberendezés megemelését csúszós vagy egyenetlen felületeken.

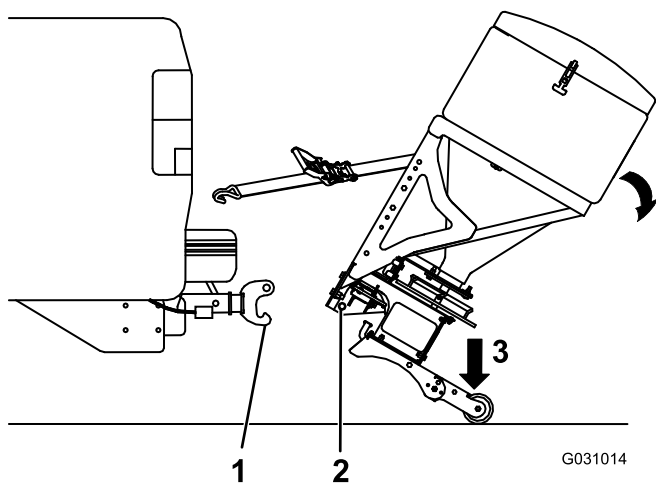

Ábra 11

1. RT3 vonóhorog kampója
2. Alsó csapszeg
3. Ide lépjen

6. Tolja előre a szórógépet, és engedje az RT3 tartozék alsó csapszegét a vonóhorog kampójára.
7. Addig billentse álló helyzetbe a szórógépet, amíg az RT3 tartozék felső csapszege a helyére nem kerül.

⚠ VESZÉLY

A szórógép nehéz, és a járműről leesve súlyos sérülést vagy anyagi kárt okozhat.

Ügyeljen arra, hogy az RT3 tartozék felső csapszege teljesen a helyén legyen, és a biztonsági retesz le legyen hajtva.

8. Szerelje a stabilizátorkarokat a szórógép vázához 8 csavar (3/8 hüvelyk) és ellenanya (3/8 hüvelyk) segítségével, és húzza meg a csavarokat 27 N·m nyomatékkal (Ábra 7).

Megjegyzés: Úgy szerelje fel a karokat, hogy a stabilizátor párnái hozzáérjenek a teherautó platójához.

9. Addig forgassa el a stabilizátorkaron lévő párnákat, amíg azok szorosan neki nem nyomódnak a platónak, majd az ellenanya meghúzásával rögzítse őket (Ábra 7).
10. Csúsztassa a spaniferek végeit a jármű lökhárítója és a lenyitható hátsó fal közé, és rögzítse őket a teherautó alvázkeregén egy stabil ponthoz.

Megjegyzés: Előfordulhat, hogy a rögzítéshez lyukat kell fúrnia az alvázkeregbe.

11. Rálépve hajtva be a lábszerelvény kerekeit a lábszerelvény alá (Ábra 12).

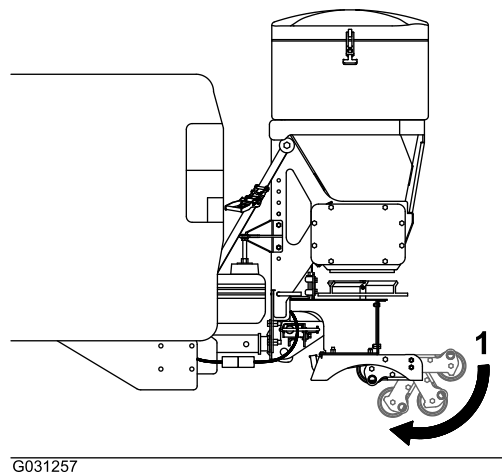

Ábra 12

1. A lábszerelvény kerekei

12. Csatlakoztassa a szórógép vezetékkegét a járműből érkező vezetékkegét barna és fehér csatlakozójához (Ábra 3).

A szórógép vezérlőegységének felszerelése

A vezérlőegységet olyan helyre szerelje fel a fülkében, ahol nem zavarja a járművezetést és a kilátást.

Fontos: Ne szerelje a vezérlőegységet olyan helyre, ahol a járműben utazók egy baleset esetén nekiütődhetnek.

1. Távolítsa el a rögzítőkeretet a vezérlőegységről (Ábra 13).

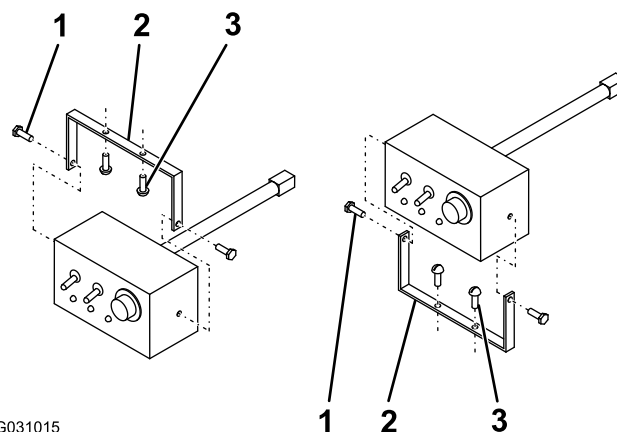

Ábra 13

1. A rögzítőkeret csavarja
2. Rögzítőkeret
3. Lemezcsavar

2. Rögzítse a rögzítőkeretet a járműhöz 2 lemezcsavarral (Ábra 13).
3. Rögzítse a vezérlőegységet a rögzítőkerethez az előzőleg kivett csavarokkal.

Megjegyzés: Úgy helyezze el a vezérlőegység képernyőjét, hogy azt a járművezető jól láthassa.

4. Csatlakoztassa a vezetékköteg vezérlőegység-csatlakozóját a vezérlőegységhez.

Termékáttekintés

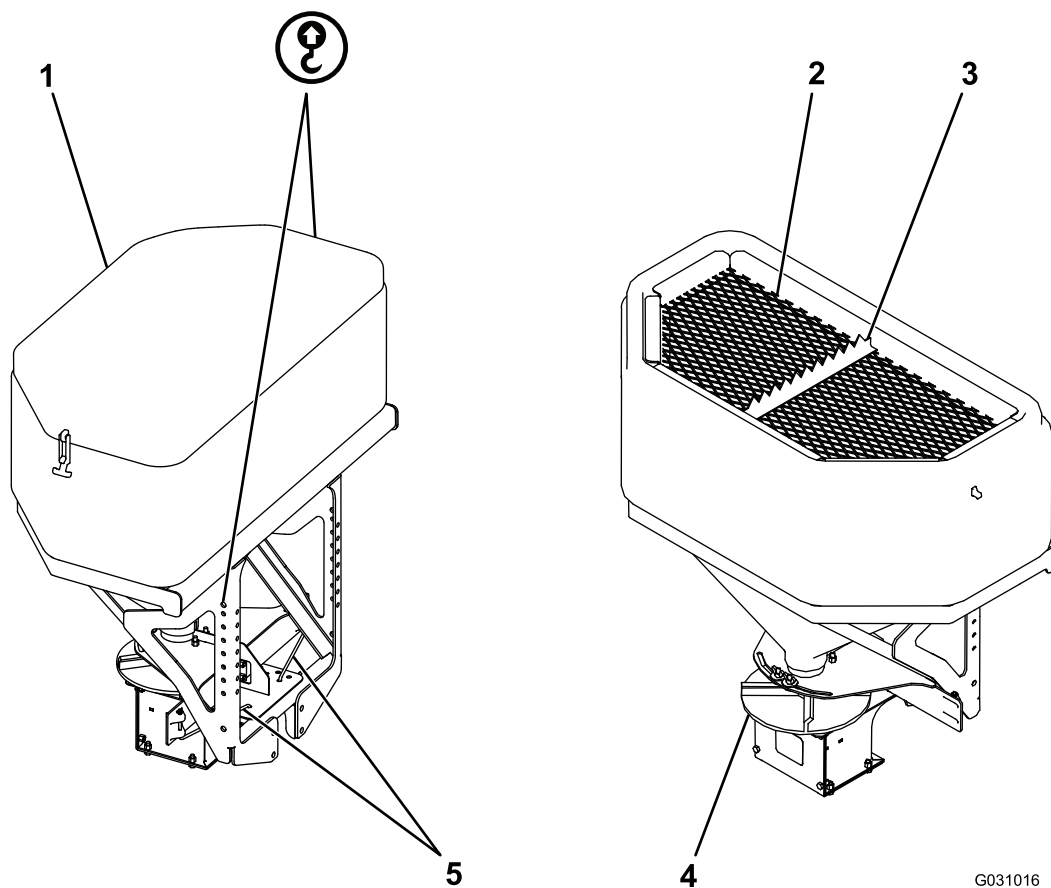

Ábra 14

G031016

1. Adagolótartály fedele
2. Felső szűrő
3. Zsákfelező

4. Szórótárcsa
5. Anyagterelő lapok állítócsapjai

Kezelőelemek

A szórógép működtetése előtt ismerkedjen meg az összes kezelőszervvel.

Anyagterelő lap

Az anyagterelő lap szabályozza az anyagok szórását, a beállításával különböző szórási mintákat kaphat; lásd: [Az anyagterelő lapok beállítása \(oldal 16\)](#).

A szórógép vezérlőegysége

A szórógép vezérlőegységével működtetheti a szórógépet, emellett pedig a géppel kapcsolatos információk jelennek meg rajta.

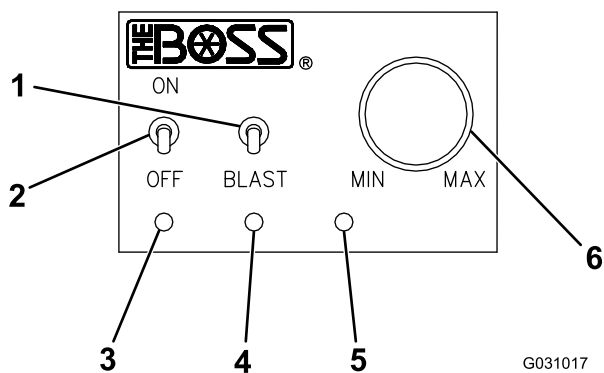

Ábra 15

- | | |
|-----------------------|------------------------|
| 1. LEFÚVÁS gomb | 4. Sárga LED |
| 2. BE/KI kapcsológomb | 5. Piros LED |
| 3. Zöld LED | 6. SEBESSÉGÁLLÍTÓ gomb |

- BE/KI kapcsoló – be- és kikapcsolja a szórótárcsa motorját
- LEFÚVÁS kapcsoló – nyomva tartása alatt teljes teljesítményre kapcsolja a szórótárcsa motorját.
- SEBESSÉGÁLLÍTÓ gomb – jobbra tekerve növeli, balra tekerve csökkenti a szórótárcsa motorjának sebességét.
- Zöld LED – azt jelzi, hogy a vezérlőegység aktív, és a szórótárcsa motorja forog
- Sárga LED – azt jelzi, hogy a LEFÚVÁS kapcsoló aktív
- Piros LED – azt jelzi, hogy a szórógép eltömődött, és vezérlőegység túl van terhelve

Műszaki adatok

Megjegyzés: A műszaki adatok és a kialakítások külön értesítés nélkül változhatnak.

	TGS 600	TGS 1100
Adagolótartály magassága	65 cm	86 cm
Adagolótartály szélessége	97 cm	112 cm
Adagolótartály mélysége	53 cm	61 cm
Tömeg (üres)	46 kg	69 kg
Úrtartalom	0,2 m ³	0,3 m ³

Üzemeltetés

Megjegyzés: A gép jobb és bal oldalát normál üzemeltetési helyzetben határozza meg.

A szórógép leszerelése

Becsúsztható tartozékkal felszerelve

1. Győződjön meg arról, hogy a szórógép vezérlőegysége OFF (kikapcsolt) helyzetben van.
2. Húzza ki a szórógép vezetékkötegét a jármű vezetékkötegeből, és minden végére tegye fel a védősapkákat.
3. Lazítsa meg a spanifereket és a stabilizátorkarokat.
4. Távolítsa el a rugós sasszeget és a kengyelcsapszeget a jármű vonóhorgából.
5. Csúsztassa ki a szórógépet a jármű fogadó vonóhorgából (Ábra 16).

⚠ VESZÉLY

A szórógép nehéz, a járműről leesve súlyos sérülést okozhat.

Gondoskodjon stabil alapról, kerülje a szóróberendezés megemelését csúszós vagy egyenetlen felületeken.

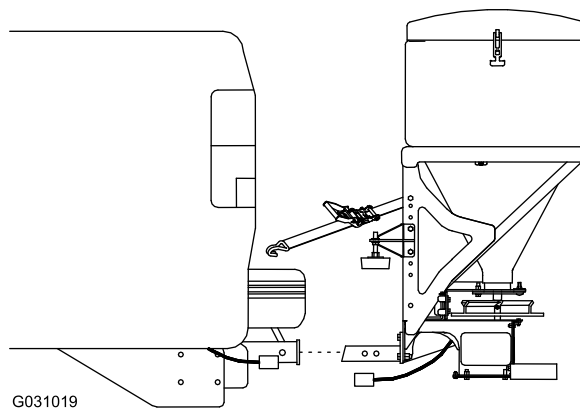

Ábra 16

6. Helyezze a szórógépet a tárolási területre.

A szórógép felszerelése

Becsúsztható tartozékkal felszerelve

1. Győződjön meg arról, hogy a szórógép vezérlőegysége OFF (kikapcsolt) helyzetben van.
2. Csúsztassa a szórógép vonóhorgát a járművön lévő vonóhorgba, és igazítsa a szórógép vonóhorgán lévő második furatot a jármű vonóhorgának furatához (Ábra 17).

Megjegyzés: Ha a szórógép hozzáér a jármű lökhárítójához, csúsztassa ki a szórógépet, és igazítsa a jármű vonóhorgának furatát a szórógép vonóhorgán lévő első furathoz.

⚠ VESZÉLY

A szórógép nehéz, a járműről leesve súlyos sérülést okozhat.

Gondoskodjon stabil alapról, kerülje a szóróberendezés megemelését csúszós vagy egyenetlen felületeken.

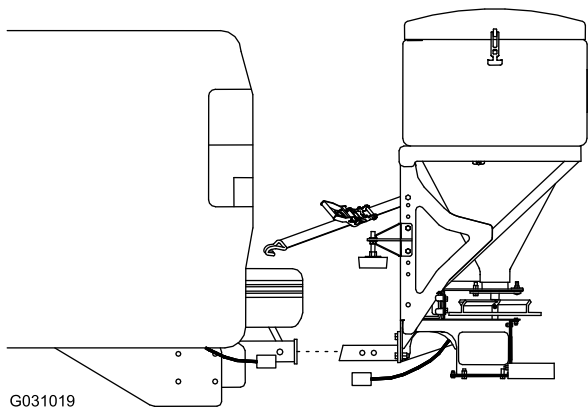

G031019

Ábra 17

3. Kengyelcsapszeggel és egy rugós sasszeggel rögzítse a szórógép vonóhorgát a jármű vonóhorgához.
4. Addig forgassa el a stabilizátorkaron lévő párnákat, amíg azok szorosan neki nem nyomódnak a platónak, majd az ellenanya meghúzásával rögzítse őket.
5. Csúsztassa a spaniferek végeit a jármű lökhárítója és a lenyitható hátsó fal közé, és rögzítse őket a teherautó alvázkerején egy stabil ponthoz.
6. Távolítsa el a védősapkákat a jármű és a szórógép vezetékkötegeinek végeiről, és dugja a szórógép vezetékkötegét a jármű vezetékkötegébe.

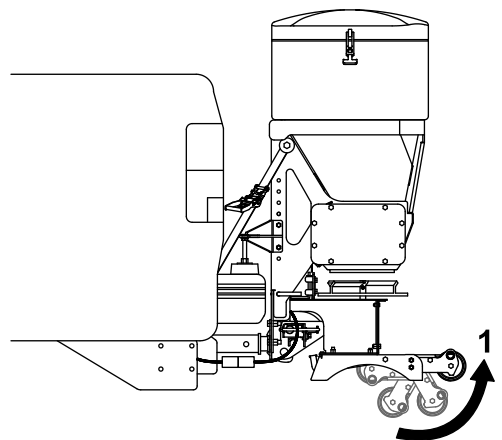

G031258

Ábra 18

1. A lábszerelvény kerekei

4. Lazítsa meg a spanifereket és a stabilizátorkarokat.
5. Forgassa el az RT3 vonóhorgon lévő rögzítőkart KIOLDOTT helyzetbe (Ábra 19).

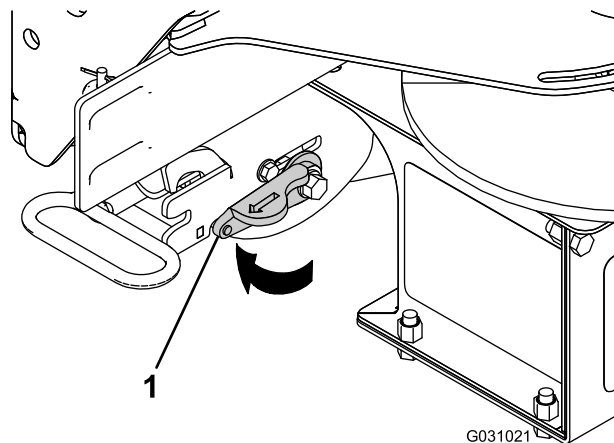

G031021

Ábra 19

1. Rögzítőkar

6. Addig billentse lefelé a szórógépet, amíg az RT3 tartozék felső csapszege ki nem oldódik (Ábra 20).

A szórógép leszerelése

RT3 tartozékkal felszerelve

1. Győződjön meg arról, hogy a szórógép vezérlőegysége OFF (kikapcsolt) helyzetben van.
2. Húzza ki a szórógép vezetékkötegét a jármű vezetékkötegeből, és minden végére tegye fel a védősapkákat.
3. Hajtsa ki a lábszerelvény kerekeit a szórógép alól (Ábra 18).

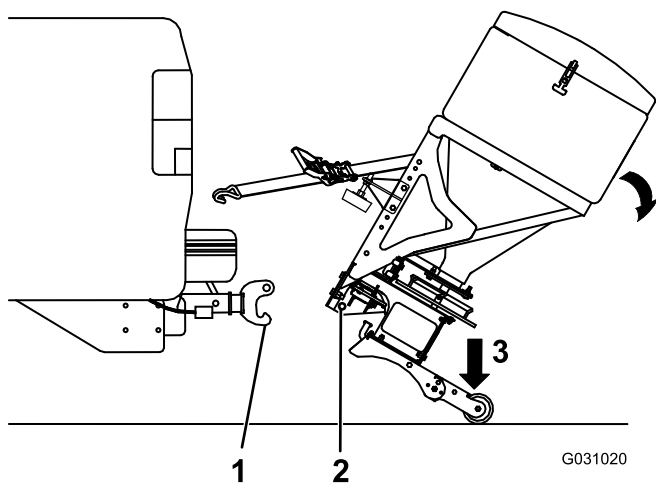

Ábra 20

1. RT3 vonóhorog kampója
2. Alsó csapszeg
3. Ide lépjen

7. Erősen markolja meg a szórógépet, és a lábszerelvényre rálépve forgassa vissza addig, amíg az RT3 tartozék alsó csapszege ki nem jön az RT3 vonóhorog kampójából (Ábra 20).

▲ VESZÉLY

A szórógép nehéz, a járműről leesve súlyos sérülést okozhat.

Gondoskodjon stabil alapról, kerülje a szóróberendezés megemelését csúszós vagy egyenetlen felületeken.

8. Húzza hátra a szórógépet, és engedje le a talajra.
9. Helyezze a szórógépet a tárolási területre.

A szórógép felszerelése

RT3 tartozékkal felszerelve

1. Győződjön meg arról, hogy a szórógép vezérlőegysége OFF (kikapcsolt) helyzetben van.
2. Forgassa el az RT3 vonóhorogon lévő rögzítőkart RETESZELT helyzetbe (Ábra 21).

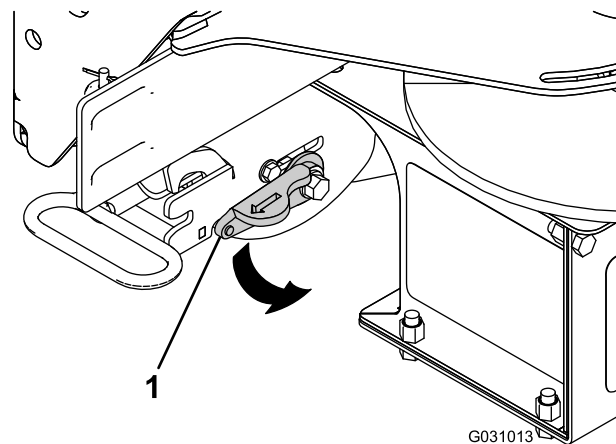

Ábra 21

1. Rögzítőkár

3. Erősen markolja meg a szórógépet, és a lábszerelvényre rálépve forgassa vissza addig, amíg az RT3 tartozék alsó csapszege ki nem jön az RT3 vonóhorog kampójából (Ábra 22).

▲ VESZÉLY

A szórógép nehéz, a járműről leesve súlyos sérülést okozhat.

Gondoskodjon stabil alapról, kerülje a szóróberendezés megemelését csúszós vagy egyenetlen felületeken.

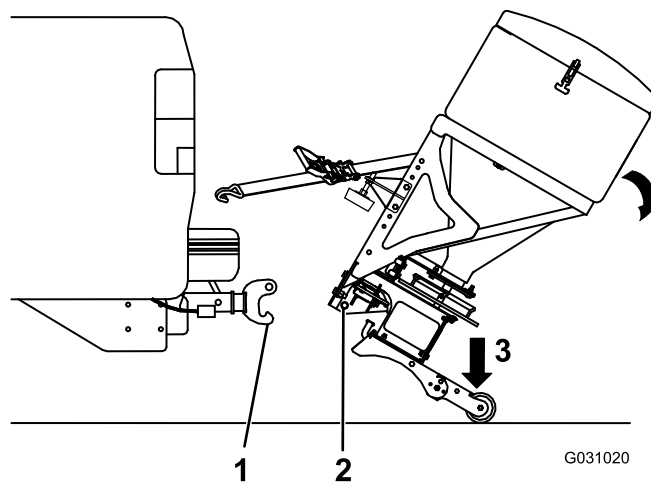

Ábra 22

1. RT3 vonóhorog kampója
2. Alsó csapszeg
3. Ide lépjen

4. Tolja előre a szórógépet, és engedje az RT3 tartozék alsó csapszegét a vonóhorog kampójára.
5. Addig billentse álló helyzetbe a szórógépet, amíg az RT3 tartozék felső csapszege a helyére nem kerül.

⚠ VESZÉLY

A szórógép nehéz, és a járműről leesve súlyos sérülést vagy anyagi kárt okozhat.

Ügyeljen arra, hogy az RT3 tartozék felső csapszege teljesen a helyén legyen, és a biztonsági retesz le legyen hajtva.

6. Addig forgassa el a stabilizátorkaron lévő párnákat, amíg azok szorosan neki nem nyomódnak a platónak, majd az ellenanya meghúzásával rögzítse őket.
7. Csúsztassa a spaniferek végeit a jármű lökhárítója és a lenyitható hátsó fal közé, és rögzítse őket a teherautó alvázkereken egy stabil ponthoz.
8. Rálépve hajtva be a lábszerelvény kerekeit a lábszerelvény alá (Ábra 23).

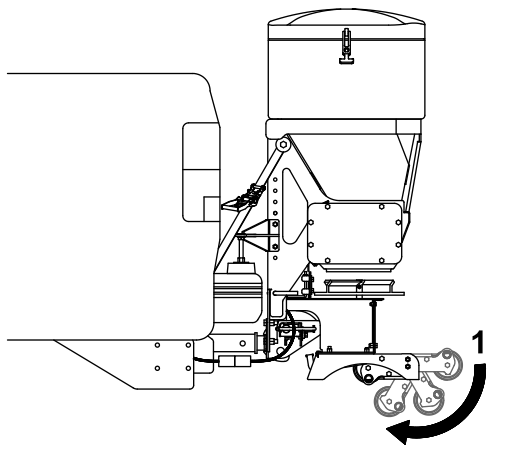

Ábra 23

1. A lábszerelvény kerekei

9. Távolítsa el a védősapkákat a jármű és a szórógép vezetékkötegeinek végeiről, és dugja a szórógép vezetékköteget a jármű vezetékkötegébe.

A szórógép feltöltése

Fontos: A szórógépben kizárólag száraz sót használjon. Más anyagok kárt tehetnek a gépben.

1. Ügyeljen arra, hogy a szórógép biztonságosan fel legyen szerelve a járműre, és ne csúszós vagy egyenetlen talajon álljon.
2. Távolítsa el az adagolótartály fedelét, és győződjön meg arról, hogy a felső szűrő a helyén és zárt állapotban van.
3. Határozza meg azt az anyagmennyiséget, amelyet biztonságosan szállítani tud a szórógéppel; lásd: [Műszaki adatok \(oldal 12\)](#).
4. Az alábbi módszerekkel töltsen fel az adagolótartályt sóval:
 - Zsákos só használata esetén helyezze a zsákot a felső szűrő zsákfelezőjére, és előre-hátra mozgatva

vágja ketté a zsákot. Addig mozgassa és rázza a zsákot, amíg ki nem ürül.

Megjegyzés: Mindig 2 személy emelje fel a 18 kg-nál nehezebb zsákos sőt.

Megjegyzés: Anyag betöltésekor ne nyúljon a zsákfelező közelébe.

- Száraz, ömlesztett só használata esetén töltsen fel a sőt az adagolótartályba a felső szűrőn keresztül, hogy a szórógépet eltömítő nagyméretű sódarabok összetörjenek.

A szórógép működtetése

⚠ VESZÉLY

A szórógép mozgó alkatrészei elkaphatják kezét, lábait és ruházatát, és súlyos, akár végtagvesztéssel járó sérüléseket okozhatnak.

Kezeit, lábait és ruházatát tartsa távol a mozgó szórótárcsától és a rögzítési helyektől.

⚠ VIGYÁZAT

A szórógép nagy sebességgel röpteti ki az anyagot, ami a közelben állóknak kisebb sérülést okozhat.

A nézelődők legalább 7,6 m távolságra legyenek az üzemelő szórógéptől.

1. Fordítsa a BE/KI KAPCSOLÓT BE helyzetbe.

Megjegyzés: A szórógép beindítása előtt mindig ellenőrizze, hogy nem tartózkodnak-e a közelben emberek.

2. A szórótárcsa kívánt sebességét a sebességállító gombbal állítsa be.

Megjegyzés: A szórótárcsa sebessége határozza meg az anyag kiszórásának gyorsaságát, valamint a szórás távolságát.

3. Szórás közben a BLAST (Lefúvás) kapcsoló megnyomásával átmenetileg növelheti a szórótárcsa motorjának sebességét.
4. A szórógép leállításához fordítsa a BE/KI KAPCSOLÓT KI helyzetbe, ha végzett a szórással.

Eltömődés megszüntetése

A szórógép vezérlőegységén lévő piros LED kigyullad, ha törmelék ékelődik a szórógépbe, és a vezérlőegység túlterhelődik.

1. Ha a piros LED világít, gyorsan nyomja meg többször a BLAST (Lefúvás) gombot.

2. Ha az eltömődés nem szűnik meg automatikusan, kösse le a szórógép vezetékkötegét, és manuálisan szüntesse meg az eltömődést.

- A szórást mindig biztonságos sebesség mellett végezze. A gyors szórás nem tesz jót a járműnek, mivel terhelése nagymértékben megemelkedik.
- A szórógép szervizelése és működtetése közben **soha** ne üljön fel a gépre, és semelyik testrészét ne tegye bele.

Az anyagterelő lapok beállítása

Az anyagterelő lapokat úgy szabályozhatja, ha terelőcsapokat helyez a szórótárcsához közeli eltolt furatokba (Ábra 24).

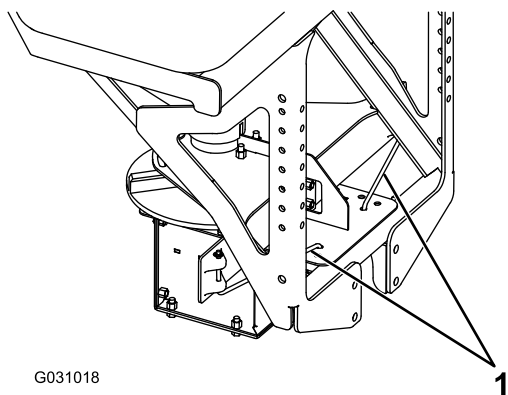

Ábra 24

1. Anyagterelő lapok csapjai

A szórási minta beállításához a terelőlapokat a(z) Ábra 25 szerint helyezze el.

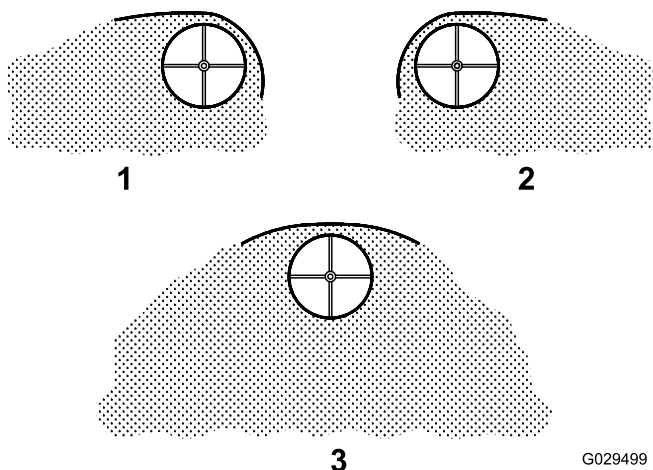

Ábra 25

Terelés beállítása

1. Vezetőoldal nyitva
2. Utasoldal nyitva
3. Mindkét oldal nyitva

Üzemeltetési tanácsok

- Ismerje azt a területet, ahol dolgozik, mert a rejtett akadályok, pl. a padkák, járdák és csövek kárt tehetnek a szórógépben és a járműben.
- Ne hagyja, hogy a felület jegesedjen; mindig a lehető leghamarabb kezdje el a sószórást.
- Szórás közben mindig csatolja be a biztonsági övet.

Hibakeresés és elhárítás

Probléma	Lehetséges ok	Javító intézkedés
A vezérlőegység nem kap áramot (a zöld LED nem világít).	<ol style="list-style-type: none">1. Az akkumulátor csatlakozói korrodáltak.2. A járműoldali vezetékkötegben lévő 40 amperes biztosíték hibás.3. A vezérlőegység nincs bedugva a járműoldali vezetékkötegbe.	<ol style="list-style-type: none">1. Tisztítsa meg az akkumulátor csatlakozóit.2. Cserélje ki a biztosítékot.3. Dugja be a vezérlőegységet.
A szórótárcsa motorja nem működik.	<ol style="list-style-type: none">1. A szórótárcsa és a jármű vezetékkötegei nem csatlakoznak egymáshoz.2. A vezérlőegység nincs bedugva a járműoldali vezetékkötegbe.3. A szórótárcsa motorja nincs bedugva a szórógépoldali vezetékkötegbe.	<ol style="list-style-type: none">1. Csatlakoztassa a vezetékkötegeket.2. Dugja be a vezérlőegységet.3. Vegye fel a kapcsolatot a hivatalos márkakereskedővel.
A piros LED világít a vezérlőegységen.	<ol style="list-style-type: none">1. A szórógép eltömődött.	<ol style="list-style-type: none">1. Lásd az Eltömődés megszüntetése című részt.
A szórótárcsa motorja működik, de a szórótárcsa és a csiga nem forog.	<ol style="list-style-type: none">1. A csiga és a szórótárcsa és a motortengely közötti kapcsolat rossz.2. A motortengely és a motor agya közötti kapcsolat rossz.	<ol style="list-style-type: none">1. Vegye fel a kapcsolatot a hivatalos márkakereskedővel.2. Vegye fel a kapcsolatot a hivatalos márkakereskedővel.

Megjegyzések:

BOSS termékek Kereskedelmi jótállás

A jótállás hatálya:

Jelen jótállás az anyag- és gyártási hibákra vonatkozik a lent leírtak kivételével.

A jótállást érvényesíthető személy:

Az eredeti vásárló, aki hivatalos kereskedőtől vásárolta a gépet.

A jótállás időtartama:

Teljes gép: 2 év a vásárlás dátumától.

Javítás: 2 év a vásárlás dátumától a teljes gépre.

Alkatrészek: 1 év a vásárlás dátumától. (nincs javítás)

Mit tehet a BOSS Products?

A BOSS Products saját belátása szerint díjmentesen megjavítja vagy kicseréli a hibás alkatrészeket.

Az Ön teendői a garanciális javítás érdekében:

A garanciális javítás elvégzéséhez a vásárlónak a jótállási időn belül vissza kell juttatnia a hibás terméket valamely hivatalos BOSS Products kereskedőhöz (lehetőleg oda, ahol a terméket vásárolta). A vásárlónak igazolnia kell az eredeti vásárlási dátumot. A kereskedőhöz történő szállítás és a visszaszállítás költségei a vásárlót terhelik. Az Önhöz legközelebbi hivatalos BOSS kereskedőről a díjmentes (800) 286-4155 telefonszámon érdeklődhet.

A jótállás nem vonatkozik az alábbiakra:

1. Fogyóeszközök, pl. tömlők, csúszótalpak, vágóelek, csapszegek, anyák, csavarok, késvezetők stb.
2. A nem a hivatalos BOSS Products kereskedő által javított vagy módosított termékekre.
3. A helytelenül, gondatlanul használt, balesetet szenvedett, helytelenül felszerelt, karbantartott, ápolat vagy tárolt termékekre.
4. Az olyan termékekre, amelyek nem a *BOSS Snowplow Application Chart and Selection Guide* útmutatóban felsorolt járművekre lettek felszerelve.
5. A BOSS Products nem vállal felelősséget az Ön gépjárművét ért olyan sérülésért, amely a BOSS termékek felszerelése és használata miatt keletkezett. A jármű kockázata kizárólag a vásárló felelőssége.

A BOSS Products felelősségének korlátai:

A BOSS Products felelőssége kizárólag a hibás alkatrészek javítására vagy cseréjére korlátozódik. A BOSS Products nem vállal felelősséget a következményes, véletlenszerű vagy előre nem látott károkért, még akkor sem, ha a károkat a BOSS Products hanyagsága vagy hibája okozta. Az említett jótállások, és minden más kifejezett jótállást helyettesítenek, ideértve az értékesíthetőségre vagy egy adott célra való megfelelésre vonatkozó bármiféle jótállást.

Ez a jótállás nem érvényes, ha a terméket személyes, családi vagy háztartási használatra vásárolta. Ilyen esetben nézze át a BOSS Products korlátozott fogyasztói jótállását.

A BOSS Products a
The Toro® Company részlege
P.O. Box 787 2010 The BOSS Way
Iron Mountain, MI 49801

(2016-2017)

BOSS termékek Fogyasztói jótállás

A jótállás hatálya:

Jelen jótállás az anyag- és gyártási hibákra vonatkozik a lent leírtak kivételével.

Kire vonatkozik a jótállás:

A BOSS termék eredeti kiskereskedelmi vásárlójára, aki személyes, családi vagy háztartási használatra vásárolta a terméket.

A jótállás időtartama:

Teljes gép: 2 év a vásárlás dátumától.

Javítás: 2 év a vásárlás dátumától a teljes gépre.

Alkatrészek: 1 év a vásárlás dátumától. (nincs javítás)

Mit tehet a BOSS Products?

A BOSS Products saját belátása szerint díjmentesen megjavítja vagy kicseréli a hibás alkatrészeket.

Az Ön teendői a garanciális javítás érdekében:

A garanciális javítás elvégzéséhez a vásárlónak a jótállási időn belül vissza kell juttatnia a hibás terméket valamely hivatalos BOSS Products kereskedőhöz (lehetőleg oda, ahol a terméket vásárolta). A vásárlónak igazolnia kell az eredeti vásárlási dátumot. A kereskedőhöz történő szállítás és a visszaszállítás költségei a vásárlót terhelik. Az Önhöz legközelebbi hivatalos BOSS kereskedőről a díjmentes (800) 286-4155 telefonszámon érdeklődhet.

A jótállás nem vonatkozik az alábbiakra:

1. Fogyóeszközökre, pl. tömlők, csúszótalpak, vágóélek, csapszegek, anyák, csavarok, késvezetők stb.
2. A nem a hivatalos BOSS Products kereskedő által javított vagy módosított termékekre.
3. A helytelenül, gondatlanul használt, balesetet szenvedett, helytelenül felszerelt, karbantartott, ápolat vagy tárolt termékekre.
4. Az olyan termékekre, amelyek nem a *BOSS Snowplow Application Chart and Selection Guide* útmutatóban felsorolt járművekre lettek felszerelve.
5. A BOSS Products nem vállal felelősséget az Ön gépjárművét ért olyan sérülésért, amely a BOSS termékek felszerelése és használata miatt keletkezett. A jármű kockázata kizárólag a vásárló felelőssége.

A BOSS Products felelősségének korlátai:

A BOSS Products felelőssége kizárólag a hibás alkatrészek javítására vagy cseréjére korlátozódik. A BOSS Products nem vállal felelősséget a következményes, véletlenszerű vagy előre nem látott károkért, még akkor sem, ha a károkat a BOSS Products hanyagsága vagy hibája okozta. Az említett jótállások, és minden más kifejezett jótállást helyettesítenek, ideértve az értékesíthetőségre vagy egy adott célra való megfelelésre vonatkozó bármiféle jótállást.

Állami törvények:

Némely állam nem engedélyezi a véletlenszerű vagy következményes károk kizárását vagy a beleértett szavatosság időtartamának korlátozását, ezért előfordulhat, hogy ezen kizárások és korlátozások Önre nem vonatkoznak. A jelen szavatosság speciális törvény adta jogokkal ruhazza fel Önt, és Ön rendelkezhet még egyéb, államoként változó jogokkal is.

Ez a jótállás nem érvényes, ha a terméket személyes, családi vagy háztartási használatra vásárolta. Ilyen esetben nézze át a BOSS Products korlátozott fogyasztói jótállását.

A BOSS Products a
The Toro® Company részlege
P.O. Box 787 2010 The BOSS Way
Iron Mountain, MI 49801

(2016-2017)