



P.O. Box 787  
Iron Mountain, MI 49801  
United States

# Manualul proprietarului

## Dispozitiv de împrăștiere cu montare în spate TGS 600 și 1100

Nr. piesă TGS06000

Nr. piesă TGS11000

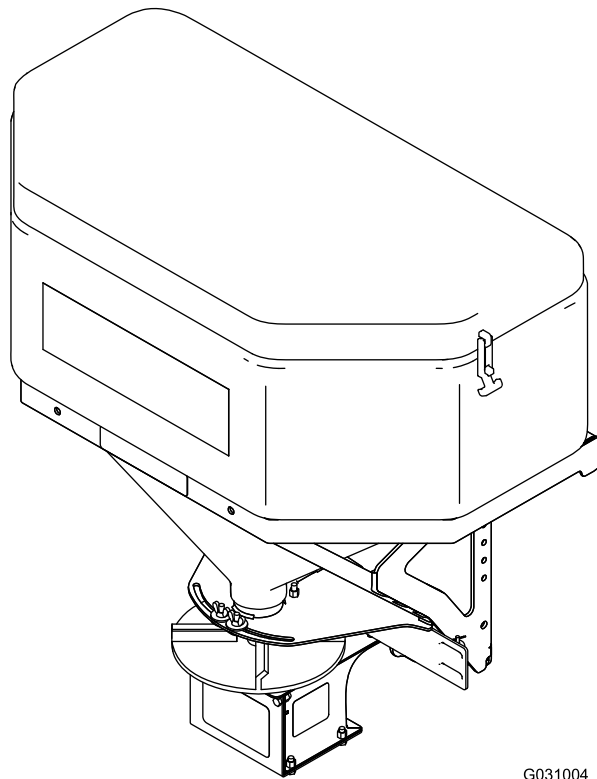

G031004



Produsul respectă toate directivele europene relevante; pentru detalii, consultați Declarația de conformitate (DC) separată specifică produsului.

## ⚠ ATENȚIE

### CALIFORNIA

#### Propunere 65 Avertismente

**Acest produs conține substanțe chimice cunoscute în Statul California ca substanțe care cauzează cancerul, defectele de naștere sau afecțiuni ale sistemului reproductiv.**

Brevete în curs de aprobare.

## Introducere

Acest dispozitiv de împrăștiere cu montare în spate este conceput pentru a împrăști sarea pe suprafețe înghețate sau acoperite de zăpadă.

Citiți cu atenție aceste informații pentru a învăța modul corespunzător de utilizare și întreținere a produsului și pentru a evita rănirea și deteriorarea acestuia. Aveți responsabilitatea de a utiliza produsul în mod corespunzător și sigur.

Puteți contacta BOSS direct la [www.bossplo.com](http://www.bossplo.com) pentru informații despre produs și accesorii, pentru ajutor la căutarea unui distribuitor sau pentru înregistrarea produsului.

De fiecare dată când aveți nevoie de service, piese originale BOSS sau informații suplimentare, contactați un furnizor de servicii autorizat sau departamentul Serviciu Clienti BOSS și pregătiți numerele de model sau de serie ale produsului. **Figura 1** identifică locația numerelor de model sau de serie pe produs. Scrieți numerele în spațiul furnizat.

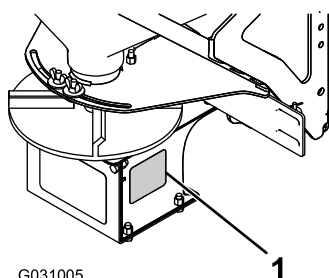

G031005

**Figura 1**

1. Locația numărului de serie

Nr. model \_\_\_\_\_

Nr. serie \_\_\_\_\_

Acest manual identifică potențialele pericole și conține mesaje de siguranță identificate prin simbolul de alertă de siguranță (**Figura 2**), semnalizând un pericol care poate cauza rănirea gravă sau moartea dacă nu respectați următoarele măsuri de precauție recomandate.



**Figura 2**

1. Simbol de alertă de siguranță

Acest manual utilizează 2 cuvinte pentru a evidenția informațiile. **Important** atrage atenția asupra informațiilor mecanice speciale și **Notă** accentuează informațiile generale care necesită atenție specială.

## Cuprins

Siguranță în funcționare .....	3
Pregătirea .....	3
Operare .....	3
Decal-uri instructive și de siguranță .....	4
Reglare .....	5
Montarea fasciculului de cabluri .....	5
Montarea dispozitivului de atașare glisant .....	6
Montarea dispozitivului de împrăștiere .....	6
Montarea dispozitivului de atașare RT3 .....	7
Montarea dispozitivului de împrăștiere .....	7
Montarea controlerului dispozitivului de împrăștiere .....	9
Rezumat al produsului .....	10
Comenzi .....	10
Specificații .....	11
Operare .....	11
Înlăturarea dispozitivului de împrăștiere .....	11
Montarea dispozitivului de împrăștiere .....	12
Înlăturarea dispozitivului de împrăștiere .....	12
Montarea dispozitivului de împrăștiere .....	13
Încărcarea dispozitivului de împrăștiere .....	14
Operarea dispozitivului de împrăștiere .....	14
Eliminarea unui blocaj .....	15
Reglarea deflectoarelor de material .....	15
Indicații de exploatare .....	15
Înlăturarea defecțiunilor .....	16

# Siguranță în funcționare

Utilizarea sau întreținerea necorespunzătoare a acestei mașini pot duce la rănire. Pentru a reduce potențialul de accidentare, respectați aceste instrucțiuni de siguranță și acordați întotdeauna atenție simbolului de alertă privind siguranța **▲**, care înseamnă **Atenție, Avertisment** sau **Pericol** – instrucțiune privind siguranța personală. Nerespectarea acestei instrucțiuni poate cauza accidente sau moartea.

## Pregătirea

- Asigurați-vă că doar personalul instruit instalează și efectuează întreținerea echipamentului.
- Purtați întotdeauna echipament personal de protecție corespunzător atunci când încărcați, descărcați sau efectuați service-ul dispozitivului de împrăștiere. Purtați încălțăminte solidă, rezistentă la alunecare, îmbrăcăminte de protecție pentru vreme rece, ochelari de siguranță și dispozitiv de protecție împotriva prafului.
- Asigurați-vă că oglinda retrovizoare se află în poziția de operare bună.
- Multe camioane mai noi sunt prevăzute cu air-bag-uri. Nu dezactivați, înlăturați sau mutați **niciodată** senzorii sau alte componente legate de funcționarea air-bag-urilor.
- Dispozitivele de împrăștiere TGS 600 cu glisor sau dispozitive de atașare RT3 trebuie utilizate doar cu un cârlig de prindere de minimum Clasa III. **Nu** depășiți capacitatea nominală a cârligului vehiculului.
- Dispozitivele de împrăștiere TGS 1100 cu glisor sau dispozitive de atașare RT3 trebuie utilizate doar cu un cârlig de prindere de minimum Clasa IV. **Nu** depășiți capacitatea nominală a cârligului vehiculului.
- Dispozitivul de împrăștiere TGS 600 poate susține o greutate maximă de 181 kg de sare. **Nu** depășiți această greutate.
- Dispozitivul de împrăștiere TGS 1100 poate susține o greutate maximă de 363 kg de sare. **Nu** depășiți această greutate.

## Operare

- Citiți *manualul operatorului* înainte de a utiliza sau de a repara dispozitivul de împrăștiere.
- Nu utilizați mașina atunci când sunteți obosit, bolnav sau sub influența alcoolului sau medicamentelor.
- Pentru dispozitive de împrăștiere montate pe vehicul, urmați întotdeauna recomandările producătorului privind procedurile de parcare corecte.
- Purtați întotdeauna centura de siguranță în timpul utilizării unui vehicul cu motor.
- Nu depășiți 22,5 km/h în timpul operației de împrăștiere.
- Acest dispozitiv de împrăștiere are un nivel sonor de operare sub 70 dBA.
- Nu introduceți **niciodată** părți ale corpului între dispozitivul de împrăștiere și vehicul.
- Supraîncărcarea dispozitivului de împrăștiere ar putea cauza accidente sau daune. Nu depășiți **niciodată** greutatea totală a vehiculului sau sarcina maximă admisă pe osia frontală sau posterioară a vehiculului.
- Acest dispozitiv de împrăștiere este restricționat pentru a fi utilizat doar la împrăștierea sării. **Nu** treceți alte materiale prin dispozitivul de împrăștiere.
- **Nu** încercați să montați sau să demontați dispozitivul de împrăștiere cu material în el.
- Opriti dispozitivul de împrăștiere înainte de umplere, montare, demontare, service sau curățare.
- **Niciodată** să nu utilizați dispozitivul de împrăștiere la o distanță mai mică de 7,6 m față de trecători.
- **Nu** intrați în și nu stați pe dispozitivul de împrăștiere în timpul deplasării.
- Țineți mâinile, picioarele și îmbrăcăminte la distanță de componentele mobile și punctele de montare.
- Dispozitivul de împrăștiere trebuie montat pe un vehicul înainte să încărcați material.
- Trebuie instalate curele cu clichet și trebuie strânse corespunzător cu ajutorul glisorului și al dispozitivelor de atașare RT3.
- Când transportați dispozitivul de împrăștiere, asigurați-vă că este fixat corespunzător. Instrucțiunile sunt disponibile pe [www.bossplo.com](http://www.bossplo.com).
- Dispozitivul de atașare glisant trebuie să fie cuplat complet și prins de cârligul de prindere de 5 cm al vehiculului.
- Știfturile superioare și inferioare ale dispozitivului de atașare RT3 trebuie să fie cuplate complet și prinse de cârligul de prindere de 5 cm al vehiculului.
- Fișele tehnice de securitate a materialelor (FTSM) sunt disponibile la [www.bossplo.com](http://www.bossplo.com).
- Utilizați un dispozitiv de ridicare cu o capacitate de minimum 500 kg pentru a manevra componentele grele ale dispozitivului de împrăștiere.
- **Nu** depozitați material în buncăr.

# Decal-uri instrucționale și de siguranță



Instrucțiunile și autocolantele cu informații privind siguranța sunt ușor vizibile pentru operator și sunt amplasate lângă orice zonă cu potențial risc. Înlocuiți orice autocolant care este deteriorat sau lipsește.

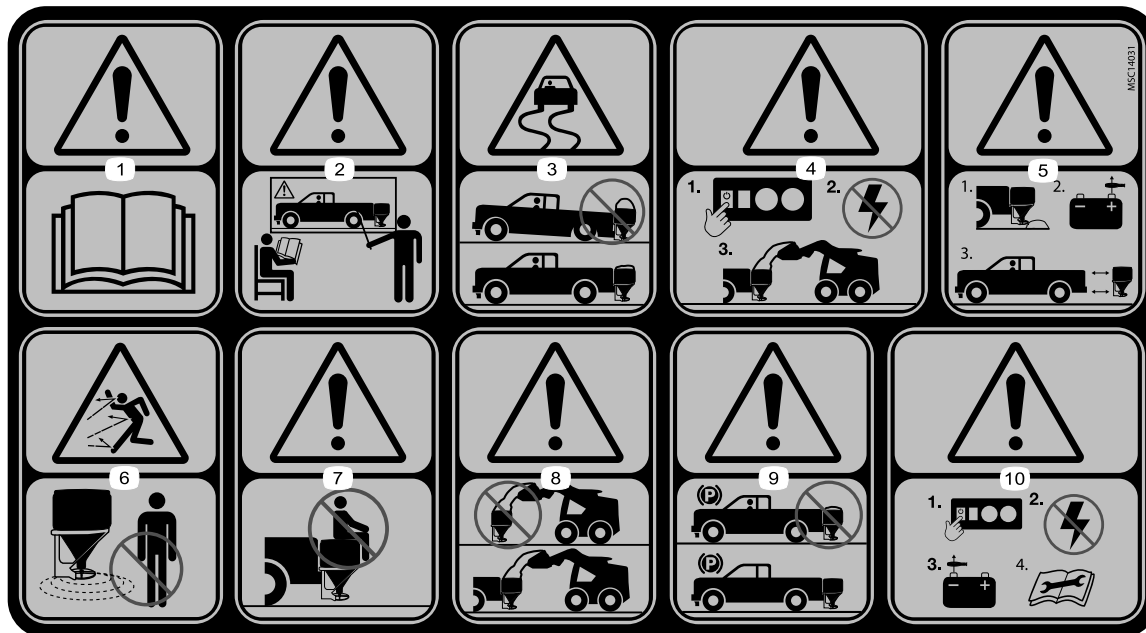

TGS06269

- |   |  |  |   |
|---|--|--|---|
| 1. Avertisment – citiți <i>Manualul posesorului</i> .                         | 4. Avertisment – opriți mâna înainte de umplere.   | 7. Avertisment – nu stați în picioare și nu vă așezați pe mașină în timpul deplasării. | 10. Avertisment – opriți mâna și deconectați sursa de alimentare înainte de a efectua operații de service ale mâinii. |
| 2. Avertisment – toți operatorii trebuie instruiți înainte de a utiliza mâna. | 5. Avertisment – golii buncărul și deconectați sursa de alimentare înainte de a instala sau înlătura mâna. | 8. Avertisment – mâna trebuie instalată înainte de umplere.                            |   |
| 3. Pericol de pierdere a controlului – nu supraîncărcați mâna.                | 6. Pericol de obiecte proiectate – mențineți trecătorii la o distanță sigură de mașină.                    | 9. Avertisment – nu depozitați materiale în mâna.                                      |   |

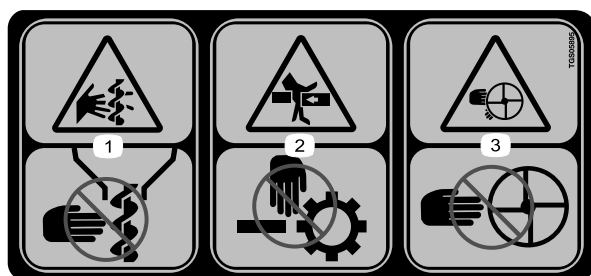

TGS05895

- |   |   |
|---|---|
| 1. Pericol de tăiere/dezmembrare; angrenajul melcat – nu puneți degetele și mâinile pe angrenajul melcat. | 3. Pericol de tăiere/dezmembrare; dispozitivul rotativ – nu puneți degetele și mâinile pe dispozitivul rotativ. |
| 2. Pericol de strivire – nu puneți degetele și mâinile pe componentele mobile.                            |   |

# Reglare

**Notă:** Pentru instalarea acestei mașini, este necesar dispozitivul de atașare glisant sau RT3. Pentru mai multe informații, contactați distribuitorul autorizat BOSS.

## Montarea fascicului de cabluri

### ⚠ PERICOL

Motoarele vehiculelor conțin componente mobile și se pot încinge foarte tare, putând cauza arsuri severe și accidentări grave.

Opriți motorul și lăsați-l să se răcească înainte de a instala acest set.

### ⚠ PERICOL

Bateriile vehiculului pot cauza șocuri electrice periculoase, care pot duce la arsuri severe sau moarte.

Deconectați bateria înainte de instalarea acestui set.



Figura3

1. Conector cu inel roșu
2. Conector cu inel negru
3. Conector de controler
4. Conector maro cu alb

1. Fixați conectorul maro și cel alb pe fasciculul de cabluri (Figura3) în centrul barei de protecție posterioare a vehiculului dumneavoastră, cu ajutorul unei legături de cablu.
2. Poziționați fasciculul de cabluri de-a lungul șinei cadru de pe partea șoferului și în compartimentul motorului, și fixați-l cu legături de cablu.  
**Notă:** Țineți fasciculul de cabluri la distanță de componentele fierbinți sau mobile.
3. Introduceți conectorul cu controler prin peretele ignifug și în cabina vehiculului și fixați-l cu legături de cablu.  
**Notă:** Ghidați conectorul în locația în care doriți să instalați controlerul.
4. Conectați conectorul cu inel negru la borna negativă a bateriei (-) (Figura3).
5. Conectați conectorul cu inel roșu la borna pozitivă a bateriei (+) (Figura3).
6. Înfășurați cablul în exces și fixați-l în compartimentul motorului cu legături de cablu.

## Montarea dispozitivului de atașare glisant

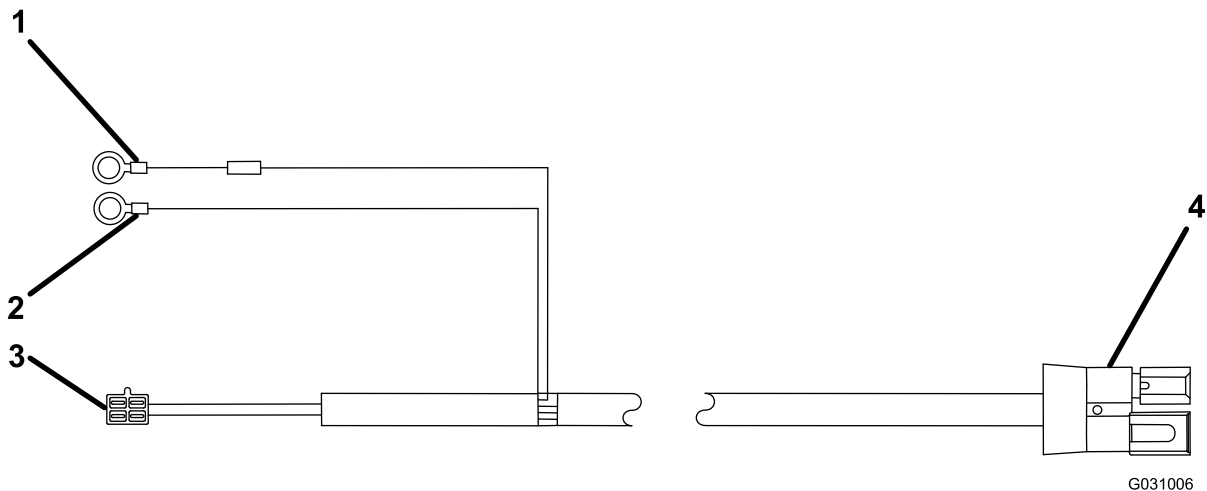
1. Montați dispozitivul de atașare glisant pe dispozitivul de împrăștiere cu ajutorul a 4 șuruburi (1/2 inch) și contrapiulițe (1/2 inch) și strângeți șuruburile cu un cuplu de 76 N·m (Figura4).



Figura4

- |                                     |                                  |
|-------------------------------------|----------------------------------|
| 1. Protecția dispozitivului rotativ | 3. Șurub (1/2 inch)              |
| 2. Contrapiuliță (1/2 inch)         | 4. Dispozitiv de atașare glisant |

2. Montați protecția dispozitivului rotativ pe dispozitivul de împrăștiere cu ajutorul celor 2 șuruburi existente (3/8 inch) și al contrapiulițelor (3/8 inch) și strângeți șuruburile cu un cuplu de 27 N·m (Figura4).

## Montarea dispozitivului de împrăștiere

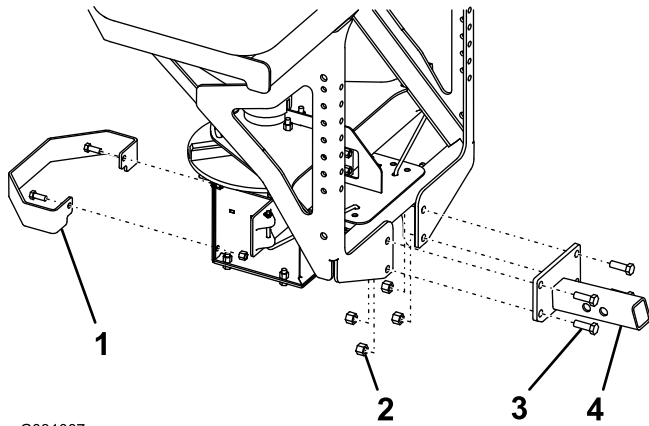
1. Atașați capătul cu inel în formă de D al curelelor cu clichet la orificiile superioare de pe exteriorul cadrului dispozitivului de împrăștiere cu ajutorul unui șurub (1/2 inch), al unei șaibe (1/2 inch) și al unei contrapiulițe (1/2 inch) și strângeți șuruburile cu un cuplu de 76 N·m (Figura5).



Figura5

- |                             |                     |
|-----------------------------|---------------------|
| 1. Contrapiuliță (1/2 inch) | 3. Șaibă (1/2 inch) |
| 2. Curea cu clichet         | 4. Șurub (1/2 inch) |

2. Glisați cârligul de pe dispozitivul de împrăștiere în cârligul de prindere al vehiculului dumneavoastră și aliniați al doilea orificiu de pe cârligul dispozitivului de împrăștiere cu orificiul din cârligul vehiculului dumneavoastră (Figura6).

**Notă:** În cazul în care dispozitivul de împrăștiere intră în contact cu bara de protecție a vehiculului dumneavoastră, glisați dispozitivul de împrăștiere în afară și aliniați în schimb primul orificiu al cârligului dispozitivului de împrăștiere.

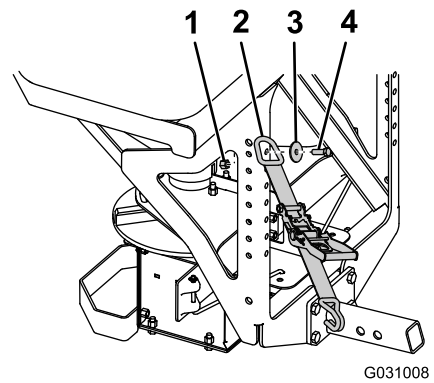
### **▲ PERICOL**

**Dispozitivul de împrăștiere este greu și poate cauza accidentări grave în cazul în care cade.**

Asigurați-vă că aveți o poziție stabilă și evitați ridicarea dispozitivului de împrăștiere pe suprafețe alunecoase sau neuniforme.



Figura6

3. Fixați cârligul dispozitivului de împrăștiere în cârligul vehiculului cu ajutorul știftului cu cap și gaură pentru cui spintecat și al cuiului spintecat.
4. Atașați brațele de stabilizare pe cadrul dispozitivului de împrăștiere cu ajutorul a 8 șuruburi (3/8 inch) și

contrapiulițe (3/8 inch) și strângeți șuruburile cu un cuplu de 27 N·m conform **Figura7**.

**Notă:** Atașați brațele astfel încât suporturile de stabilizare să intre în contact cu platforma camionului.

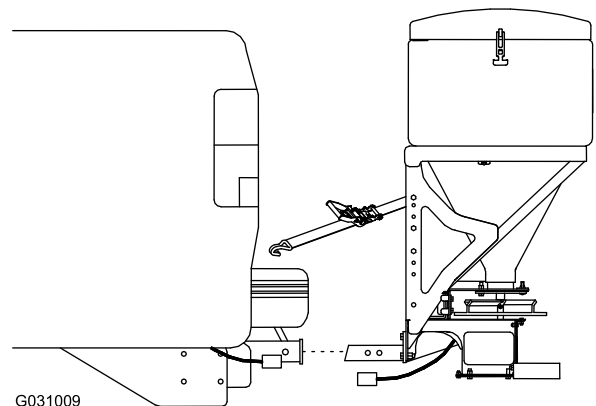
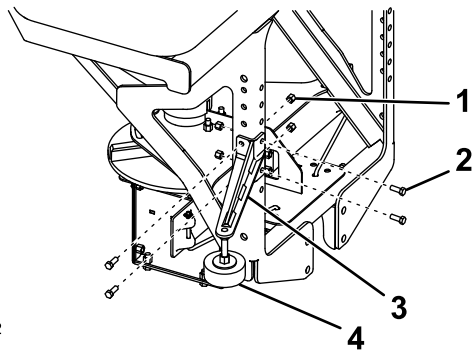

G031012

**Figura7**

- |                             |                        |
|-----------------------------|------------------------|
| 1. Contrapiuliță (3/8 inch) | 3. Braț stabilizator   |
| 2. Șurub (3/8 inch)         | 4. Suport stabilizator |

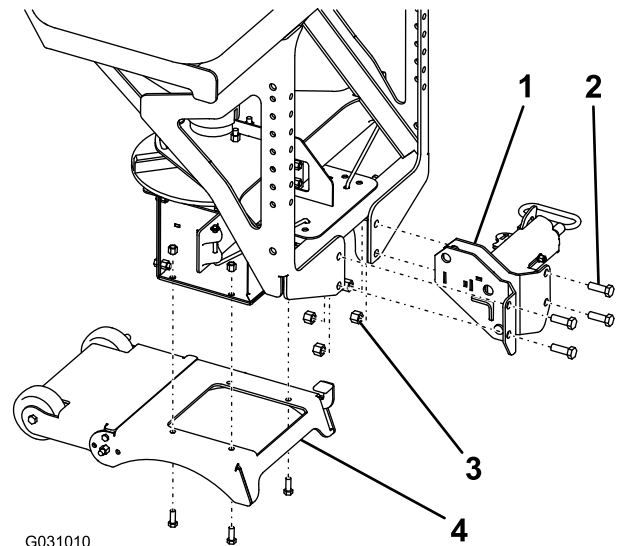

G031010

**Figura8**

- |                              |                             |
|------------------------------|-----------------------------|
| 1. Dispozitiv de atașare RT3 | 3. Contrapiuliță (1/2 inch) |
| 2. Șurub (1/2 inch)          | 4. Ansamblul piciorului     |

5. Rotiți suporturile de pe brațele de stabilizare până când lipite de platforma camionului și strângeți contrapiulița pentru a le fixa (**Figura7**).

6. Glisați capetele curelelor cu clichet între bara de protecție a vehiculului și partea din spate a vehiculului și prindeți-le într-un punct solid de pe șina cadru a camionului.

**Notă:** Este posibil să fie necesară perforarea unei găuri pe șina cadru a camionului pentru a le prinde.

7. Introduceți cureaua dispozitivului de împrăștiere în conectorul maro cu alb de pe fasciculul de cabluri al vehiculului, conform **Figura3**.

2. Montați ansamblul piciorului pe dispozitivul de împrăștiere cu ajutorul celor 4 șuruburi existente (3/8 inch) și al contrapiulițelor (3/8 inch) și strângeți șuruburile cu un cuplu de 27 N·m (**Figura8**).

## Montarea dispozitivului de împrăștiere

1. Atașați capătul cu inel în formă de D al curelelor cu clichet la orificiile superioare de pe exteriorul cadrului dispozitivului de împrăștiere cu ajutorul unui șurub (1/2 inch), al unei șaibe (1/2 inch) și al unei contrapiulițe (1/2 inch) și strângeți șuruburile cu un cuplu de 76 N·m (**Figura5**).
2. Glisați cârligul RT3 în cârligul de prindere al vehiculului dumneavoastră și aliniați al doilea orificiu de pe cârligul dispozitivului de împrăștiere cu orificiul din cârligul vehiculului dumneavoastră (**Figura9**).

**Notă:** În cazul în care dispozitivul de împrăștiere intră în contact cu bara de protecție a vehiculului dumneavoastră, glisați dispozitivul de împrăștiere în afară și aliniați în schimb primul orificiu al cârligului dispozitivului de împrăștiere.

## Montarea dispozitivului de atașare RT3

1. Montați dispozitivul de atașare RT3 pe dispozitivul de împrăștiere cu ajutorul a 4 șuruburi (1/2 inch) și contrapiulițe (1/2 inch) și strângeți șuruburile cu un cuplu de 76 N·m (**Figura8**).



Figura9



Figura11

3. Fixați cârligul dispozitivului de împrăștiere în cârligul vehiculului cu ajutorul știftului cu cap și gaură pentru cui spintecat și al cuiului spintecat.
4. Rotiți maneta de blocare de pe dispozitivul de atașare RT3 în poziția de BLOCARE (Figura10).

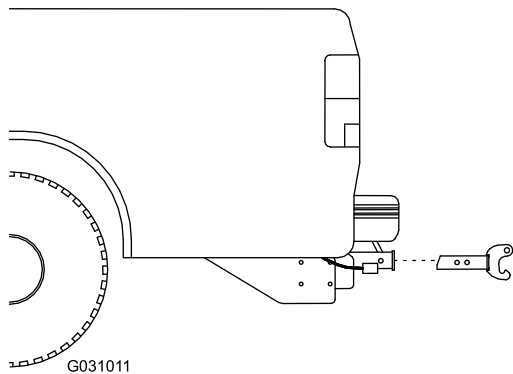

Figura10

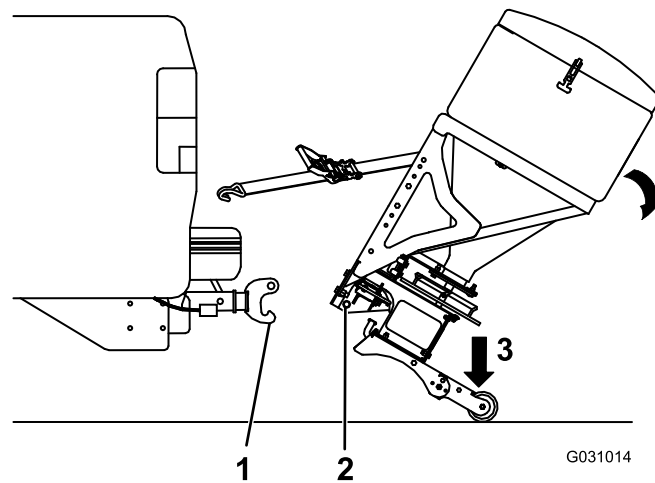
1. Manetă de blocare

5. Țineți ferm de dispozitivul de împrăștiere și pașiți pe ansamblul piciorului pentru a-l roti înapoi până când știftul inferior al dispozitivului de atașare RT3 eliberează cârligul de pe cârligul RT3 (Figura11).

### ⚠ PERICOL

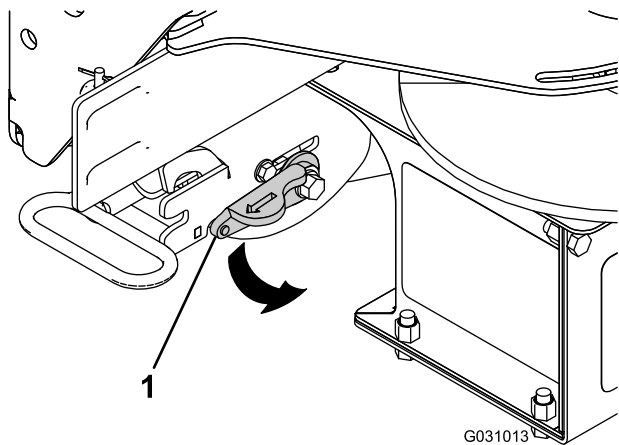
Dispozitivul de împrăștiere este greu și poate cauza accidentări grave în cazul în care cade.

Asigurați-vă că aveți o poziție stabilă și evitați ridicarea dispozitivului de împrăștiere pe suprafețe alunecoase sau neuniforme.

1. Cârlig de prindere RT3
2. Știft inferior
3. Pașiți aici

6. Împingeți dispozitivul de împrăștiere înainte și coborâți știftul inferior al dispozitivului de atașare RT3 pe cârligul de prindere.
7. Înclinați dispozitivul de împrăștiere pe verticală până când știftul superior al dispozitivului de atașare RT3 se blochează în locaș.

### ⚠ PERICOL

Dispozitivul de împrăștiere este greu și poate cauza accidentări grave sau daune în cazul în care cade de pe vehiculul dumneavoastră.

Asigurați-vă că știftul superior al dispozitivului de atașare RT3 este complet blocat în locaș și că opritorul de siguranță este coborât.

8. Atașați brațele de stabilizare pe cadrul dispozitivului de împrăștiere cu ajutorul a 8 șuruburi (3/8 inch) și contrapiulițe (3/8 inch) și strângeți șuruburile cu un cuplu de 27 N·m (Figura7).

**Notă:** Atașați brațele astfel încât suporturile de stabilizare să intre în contact cu platforma camionului.

9. Rotiți suporturile de pe brațele de stabilizare până când lipite de platforma camionului și strângeți contrapiulița pentru a le fixa (Figura7).
10. Glisați capetele curelelor cu clichet între bara de protecție a vehiculului și partea din spate a vehiculului și prindeți-le într-un punct solid de pe șina cadru a camionului.

**Notă:** Este posibil să fie necesară perforarea unei găuri pe șina cadru a camionului pentru a le prinde.

11. Călcați pe roțile ansamblului piciorului pentru a le pivota și așezați-le sub ansamblul piciorului (Figura12).



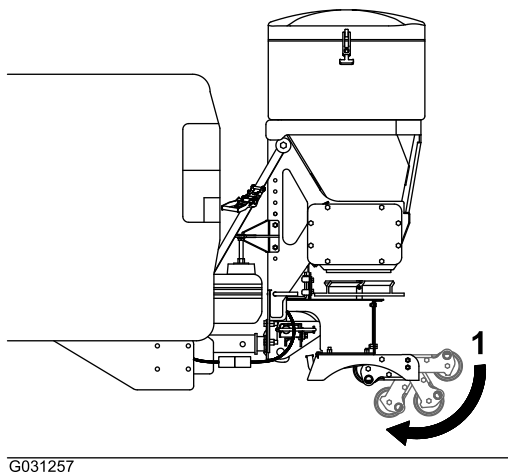

G031257

**Figura12**

1. Roțile ansamblului piciorului

12. Introduceți curea dispozitivului de împrăștiere în conectorul maro cu alb de pe fasciculul cu cabluri al vehiculului (Figura3).

## Montarea controlerului dispozitivului de împrăștiere

Montați controlerul în cabină, acolo unde nu interferează cu operarea vehiculului sau cu vizibilitatea.

**Important:** Nu montați controlerul într-o locație în care persoanele din vehicul ar putea intra în contact cu acesta în timpul unui accident.

1. Îndepărtați consola de montare de pe controler (Figura13).

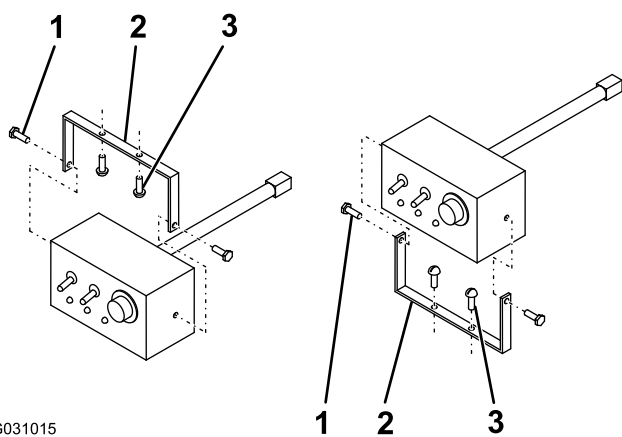

G031015

**Figura13**

1. Montarea șurubului consolei  
2. Consolă de montare

3. Șurub de tablă

2. Atașați consola de montare la vehicul cu ajutorul a 2 șuruburi de tablă (Figura13).

3. Atașați controlerul la consola de montare folosind șuruburile înlăturate anterior.

**Notă:** Poziționați ecranul controlerului astfel încât să poată fi văzut cu ușurință de către șofer.

4. Conectați conectorul controlerului de fasciculul de cabluri la controler.

# Rezumat al produsului



Figura 14

1. Capac pentru buncăr
2. Ecran superior
3. Dispozitiv de tăiere a sacilor
4. Dispozitiv rotativ
5. Știfturi de ajustare a deflectorului de material

## Comenzi

Familiarizați-vă cu toate butoanele de control înainte de a opera dispozitivul de împrăștiere.

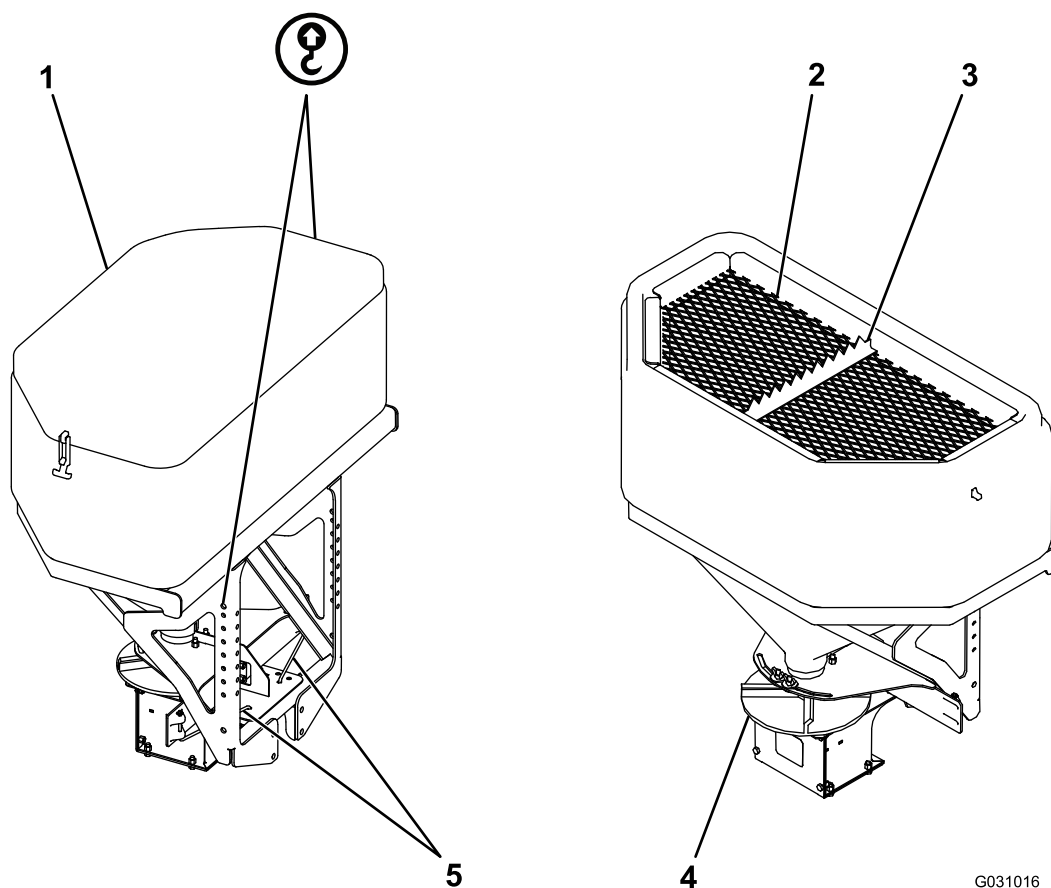
## Deflector de material

Deflectorul de material controlează împrăștierea materialelor; puteți ajusta comenzile pentru diferite modele de împrăștiere; consultați [Reglarea deflectorilor de material \(Pagină 15\)](#).

## Controler al dispozitivului de împrăștiere

Controlerul dispozitivului de împrăștiere vă permite să operați dispozitivul de împrăștiere și afișează informații despre mașina dumneavoastră.



Figura 15

- |                                |                            |
|--------------------------------|----------------------------|
| 1. Buton BLAST (Impuls)        | 4. LED galben              |
| 2. Buton ON/OFF (Pornit/Oprit) | 5. LED roșu                |
| 3. LED verde                   | 6. Selector SPEED (Viteză) |

- Comutator ON/OFF (Pornit/Oprit) – pornește sau oprește motorul dispozitivului rotativ
- Comutator BLAST (Impuls) – trimite temporar un impuls de putere maximă către motorul dispozitivului rotativ, cât timp este apăsat.
- Selector SPEED (Viteză) – crește viteza motorului dispozitivului rotativ atunci când este rotit în sensul acelor de ceasornic și scade viteza motorului dispozitivului rotativ atunci când este rotit în sens invers acelor de ceasornic.
- LED verde – indică faptul că este pornit controlerul, iar motorul dispozitivului rotativ se rotește
- LED galben – indică faptul că este activ comutatorul BLAST (Impuls)
- LED roșu – indică faptul că dispozitivul de împrăștiere este înfundat, iar controlerul este supraîncărcat

## Specificații

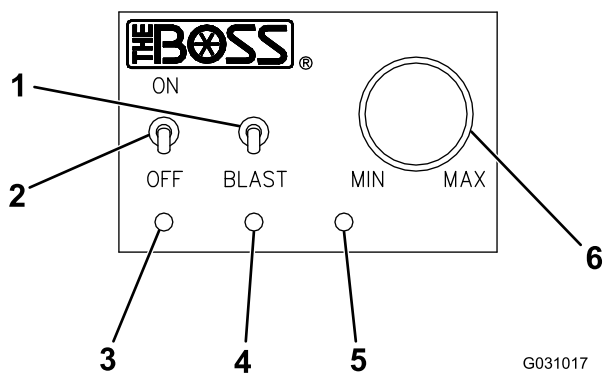
**Notă:** Specificațiile și design-ul pot fi modificate fără notificare prealabilă.

	TGS 600	TGS 1100
Înălțime buncăr	65 cm	86 cm
Lățime buncăr	97 cm	112 cm
Adâncime buncăr	53 cm	61 cm
Greutate (gol)	46 kg	69 kg
Capacitate	0,2 m <sup>3</sup>	0,3 m <sup>3</sup>

## Operare

**Notă:** Determinați partea stângă și dreaptă a mașinii din poziția de operare normală.

## Înlăturarea dispozitivului de împrăștiere

### Prevăzut cu dispozitiv de atașare glisant

1. Asigurați-vă că ați setat controlerul dispozitivului de împrăștiere în poziția OFF (Oprit).
2. Deconectați fasciculul de cabluri al dispozitivului de împrăștiere de la fasciculul de cabluri al vehiculului și atașați capacele de protecție împotriva intemperțiilor la fiecare capăt.
3. Slăbiți curelele cu clichet și brațele stabilizatoare.
4. Înlăturați știftul în formă de agrafă și știftul cu cap și gaură pentru cui spintecat de pe cârligul vehiculului.
5. Glisați dispozitivul de împrăștiere în afara cârligului de prindere al vehiculului dumneavoastră (Figura 16).

### ▲ PERICOL

Dispozitivul de împrăștiere este greu și poate cauza accidentări grave în cazul în care cade.

Asigurați-vă că aveți o poziție stabilă și evitați ridicarea dispozitivului de împrăștiere pe suprafețe alunecoase sau neuniforme.



Figura 16

6. Mutați dispozitivul de împrăștiere în zona de depozitare.

# Montarea dispozitivului de împrăștiere

## Prevăzut cu dispozitiv de atașare glisant

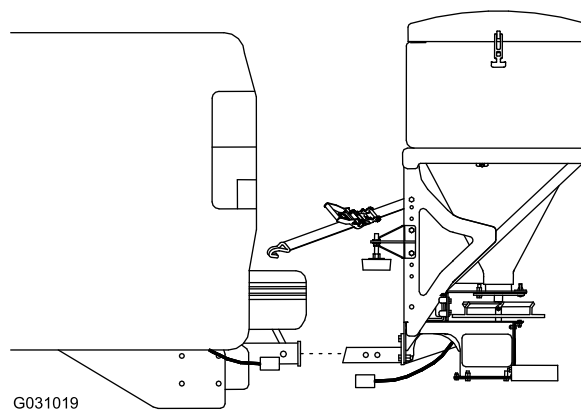
1. Asigurați-vă că ați setat controlerul dispozitivului de împrăștiere în poziția OFF (Oprit).
2. Glisați cârligul dispozitivului de împrăștiere în cârligul de prindere al vehiculului dumneavoastră și aliniați al doilea orificiu de pe cârligul dispozitivului de împrăștiere cu orificiul din cârligul vehiculului dumneavoastră (Figura17).

**Notă:** În cazul în care dispozitivul de împrăștiere intră în contact cu bara de protecție a vehiculului dumneavoastră, glisați dispozitivul de împrăștiere în afară și aliniați în schimb primul orificiu al cârligului dispozitivului de împrăștiere.

### ⚠ PERICOL

Dispozitivul de împrăștiere este greu și poate cauza accidentări grave în cazul în care cade.

Asigurați-vă că aveți o poziție stabilă și evitați ridicarea dispozitivului de împrăștiere pe suprafețe alunecoase sau neuniforme.



Figura17

3. Fixați cârligul dispozitivului de împrăștiere în cârligul vehiculului cu ajutorul știftului cu cap și gaură pentru cui spintecat și al cuiului spintecat.
4. Rotiți suporturile de pe brațele de stabilizare până când lipite de platforma camionului și strângeți contrapiulița pentru a le fixa.
5. Glisați capetele curelelor cu clichet între bara de protecție a vehiculului și partea din spate a vehiculului și prindeți-le într-un punct solid de pe șina cadru a camionului.
6. Înlăturați capacele de protecție împotriva intemperiilor de pe fasciculul de cabluri al vehiculului și al dispozitivului de împrăștiere și conectați fasciculul

de cabluri al dispozitivului de împrăștiere la cel al vehiculului.

## Înlăturarea dispozitivului de împrăștiere

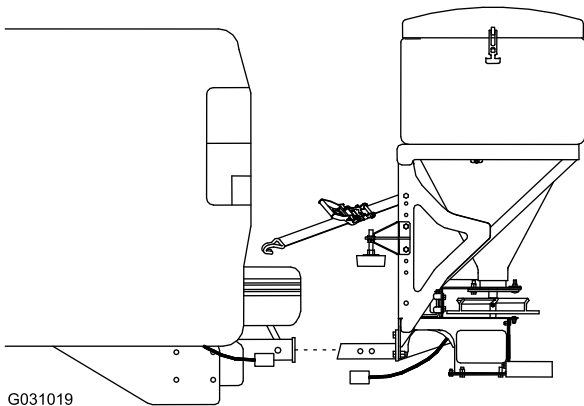
### Prevăzut cu dispozitiv de atașare RT3

1. Asigurați-vă că ați setat controlerul dispozitivului de împrăștiere în poziția OFF (Oprit).
2. Deconectați fasciculul de cabluri al dispozitivului de împrăștiere de la fasciculul de cabluri al vehiculului și atașați capacele de protecție împotriva intemperiilor la fiecare capăt.
3. Pivotați roțile ansamblului piciorului de sub ansamblul piciorului (Figura18).



Figura18

1. Roțile ansamblului piciorului
4. Slăbiți curelele cu clichet și brațele stabilizatoare.
5. Rotiți maneta de blocare de pe dispozitivul de atașare RT3 în poziția de DEBLOCARE (Figura19).

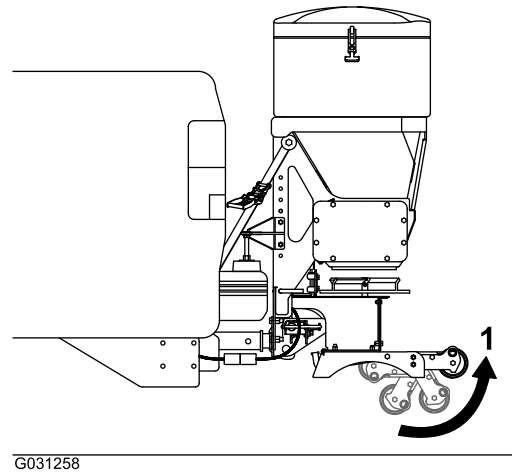

Figura19

1. Manetă de blocare

- Înclinați dispozitivul de împrăștiere în jos pentru a elibera știftul superior al dispozitivului de atașare RT3 (Figura20).

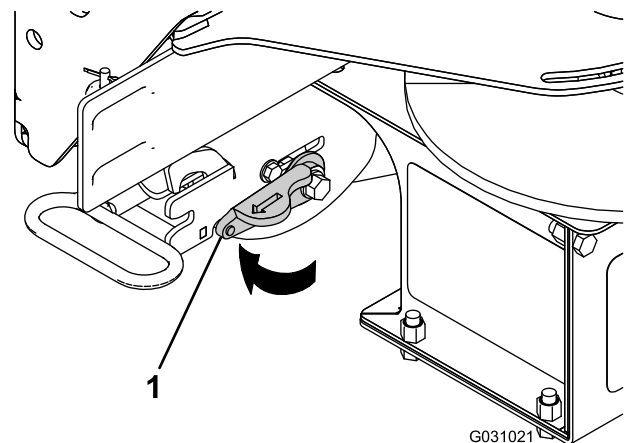

Figura20

- Cârlig de prindere RT3
- Știft inferior
- Pășiti aici

- Țineți ferm de dispozitivul de împrăștiere și pășiți pe ansamblul piciorului pentru a-l roti înapoi până când știftul inferior al dispozitivului de atașare RT3 eliberează cârligul de pe cârligul RT3 (Figura20).

### ▲ PERICOL

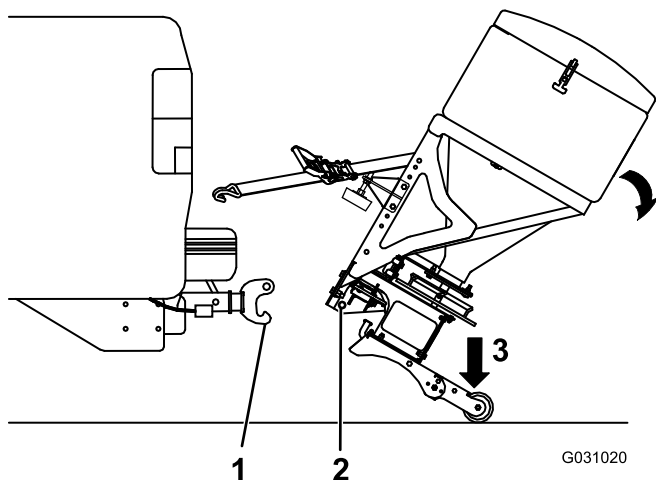
Dispozitivul de împrăștiere este greu și poate cauza accidentări grave în cazul în care cade.

Asigurați-vă că aveți o poziție stabilă și evitați ridicarea dispozitivului de împrăștiere pe suprafețe alunecoase sau neuniforme.

- Trageți dispozitivul de împrăștiere înapoi și coborâți-l la sol.
- Mutați dispozitivul de împrăștiere în zona de depozitare.

## Montarea dispozitivului de împrăștiere

### Prevăzut cu dispozitiv de atașare RT3

- Asigurați-vă că ați setat controlerul dispozitivului de împrăștiere în poziția OFF (Oprit).
- Rotiți maneta de blocare de pe dispozitivul de atașare RT3 în poziția de BLOCARE (Figura21).



Figura21

- Manetă de blocare

- Țineți ferm de dispozitivul de împrăștiere și pășiți pe ansamblul piciorului pentru a-l roti înapoi până când știftul inferior al dispozitivului de atașare RT3 eliberează cârligul de pe cârligul RT3 (Figura22).

### ▲ PERICOL

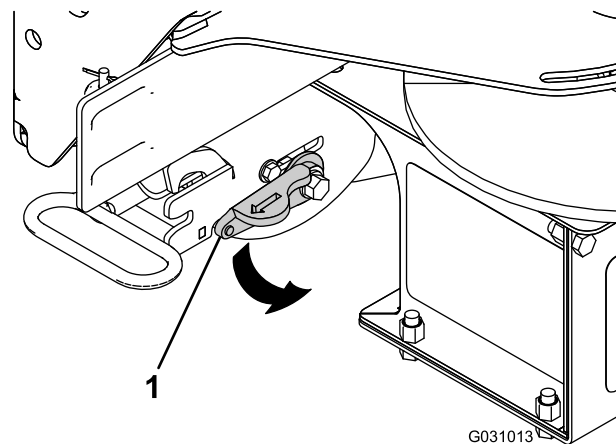
Dispozitivul de împrăștiere este greu și poate cauza accidentări grave în cazul în care cade.

Asigurați-vă că aveți o poziție stabilă și evitați ridicarea dispozitivului de împrăștiere pe suprafețe alunecoase sau neuniforme.



Figura22

- Cârlig de prindere RT3
- Știft inferior
- Pășiti aici

- Împingeți dispozitivul de împrăștiere înainte și coborâți știftul inferior al dispozitivului de atașare RT3 pe cârligul de prindere.
- Înclinați dispozitivul de împrăștiere pe verticală până când știftul superior al dispozitivului de atașare RT3 se blochează în locaș.

## ⚠ PERICOL

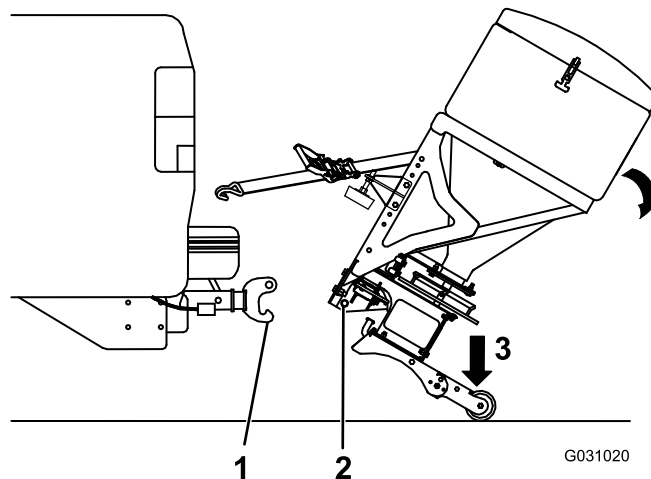
Dispozitivul de împrăștiere este greu și poate cauza accidentări grave sau daune în cazul în care cade de pe vehiculul dumneavoastră.

Asigurați-vă că știftul superior al dispozitivului de atașare RT3 este complet blocat în locaș și că opritorul de siguranță este coborât.

6. Rotiți suporturile de pe brațele de stabilizare până când lipite de platforma camionului și strângeți contrapiulița pentru a le fixa.
7. Glisați capetele curelelor cu clichet între bara de protecție a vehiculului și partea din spate a vehiculului și prindeți-le într-un punct solid de pe șina cadru a camionului.
8. Călcați pe roțile ansamblului piciorului pentru a le pivota și așezați-le sub ansamblul piciorului (Figura23).



Figura23

1. Roțile ansamblului piciorului

9. Înlăturați capacele de protecție împotriva intemperiilor de pe fasciculul de cabluri al vehiculului și al dispozitivului de împrăștiere și conectați fasciculul de cabluri al dispozitivului de împrăștiere la cel al vehiculului.

## Încărcarea dispozitivului de împrăștiere

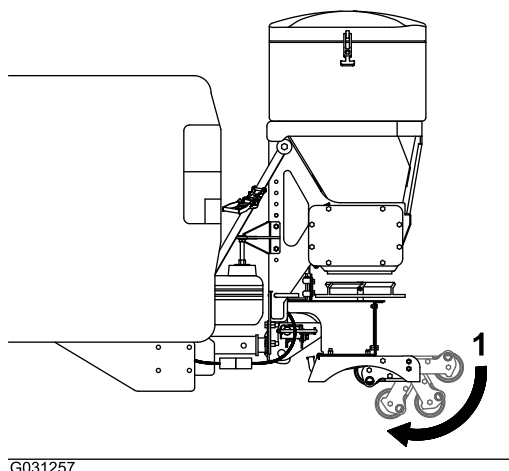
**Important:** Utilizați doar sare uscată în dispozitivul de împrăștiere. Alte materiale ar putea avaria mașina.

1. Asigurați-vă că dispozitivul de împrăștiere este montat în siguranță pe vehiculul dumneavoastră și nu se află pe teren alunecos sau neuniform.
2. Înlăturați capacul buncărului și asigurați-vă că ecranul superior este instalat și închis.

3. Determinați cantitatea de material pe care o puteți transporta în siguranță în dispozitivul de împrăștiere; consultați [Specificații \(Pagină 11\)](#).
4. Umpleți buncărul cu sare folosind următoarele metode:
  - Dacă utilizați sare ambalată în sac, așezați sacul pe dispozitivul de tăiere a sacilor de pe ecranul superior și mutați-l înainte și înapoi pentru a tăia sacul. Continuați să mișcați și să scuturați sacul până când acesta se golește.

**Notă:** Folosiți 2 persoane pentru a ridica saci de sare cu o greutate mai mare de 18 kg.

**Notă:** Țineți-vă mâinile și degetele la distanță de dispozitivul de tăiere a sacilor la încărcarea materialelor.

- Dacă utilizați sare uscată în vrac, încărcați sarea în dispozitivul de împrăștiere prin ecranul superior pentru a sparge bucațile mari, care trec greu prin dispozitivul de împrăștiere și care îl pot înfunda.

## Operarea dispozitivului de împrăștiere

### ⚠ PERICOL

Mâinile, picioarele și îmbrăcămintea se pot prinde în componentele mobile ale dispozitivului de împrăștiere și pot cauza răni grave sau pierderea membrilor.

Țineți mâinile, picioarele și îmbrăcămintea la distanță de componentele mobile ale dispozitivului rotativ și punctele de montare.

### ⚠ AVERTISMENT

Dispozitivul de împrăștiere împrăște material la viteză ridicată, care ar putea cauza răni minore persoanelor din apropiere.

Trecătorii trebuie să păstreze o distanță minimă de 7,6 m față de dispozitivele de împrăștiere în funcțiune.

1. Aduceți COMUTATORUL DE PORNIRE/OPRIRE în poziția ON (Pornire).

**Notă:** Verificați întotdeauna dacă există persoane în apropiere înainte de a porni dispozitivul de împrăștiere.

2. Utilizați selectorul de viteză pentru a seta viteza dorită a dispozitivului rotativ.

**Notă:** Viteza dispozitivului rotativ va determina cât de rapid este împrăștiat materialul, precum și distanța la care este aruncat.

- În timpul împrăștierii, puteți apăsa comutatorul de BLAST (Impuls) pentru a crește momentan viteza motorului dispozitivului rotativ.
- Aduceți COMUTATORUL DE PORNIRE/OPRIRE în poziția OFF (Oprit) după ce ați terminat operația de împrăștiere pentru a opri dispozitivul de împrăștiere.

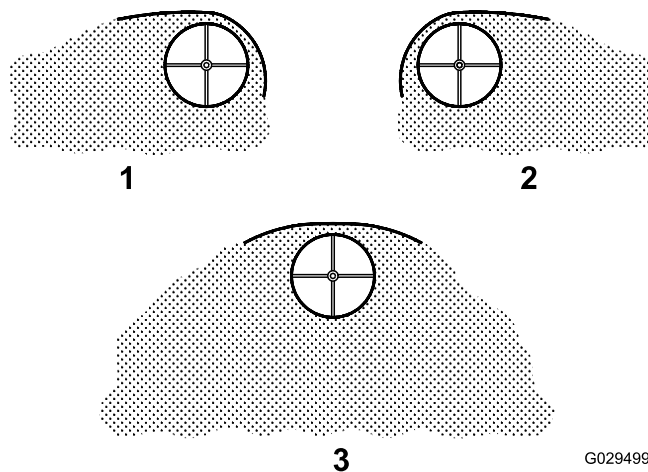

**Figura25**

Setări de deflector

- Partea șoferului deschisă
- Partea pasagerului deschisă
- Ambele părți deschise

## Eliminarea unui blocaj

LED-ul roșu de pe controlerul dispozitivului de împrăștiere se va aprinde atunci când rămâne prinsă murdărie în dispozitivul de împrăștiere, iar controlerul este supraîncărcat.

- Dacă LED-ul roșu se aprinde, apăsați rapid pe butonul de BLAST (Impuls).
- Dacă blocajul nu este eliminat automat, deconectați fasciculul de cabluri al dispozitivului de împrăștiere și eliminați manual blocajul.

## Reglarea defletoarelor de material

Puteți regla defletoarele de material introducând știfturile deflectorului în orificiile în zig-zag din apropierea dispozitivului rotativ (Figura24).

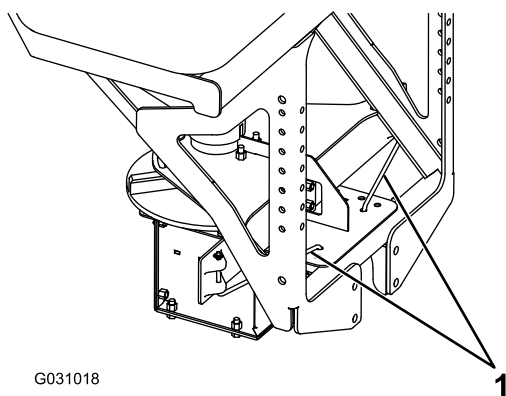

**Figura24**

- Știfturi ale deflectorului de material

Puteți regla modelul de împrăștiere poziționând defletoarele conform Figura25.

## Indicații de exploatare

- Familiarizați-vă cu zona în care lucrați; obstrucțiunile ascunse, precum curbe, trotuare și conducte, vă pot avaria dispozitivul de împrăștiere sau vehiculul.
- Nu permiteți formarea de gheață; porniți întotdeauna cât mai curând posibil.
- Purtați întotdeauna centura de siguranță în timpul operației de împrăștiere a materialelor.
- Efectuați întotdeauna operațiile de împrăștiere la viteze sigure. Împrăștiere la viteze mai mari poate fi solicitantă pentru vehiculul dumneavoastră, iar greutatea acestuia crește foarte mult.
- Nu călătoriți **niciodată** pe și nu introduceți componente în dispozitivul de împrăștiere în timpul operațiilor de service sau în timpul utilizării.

# Înlăturarea defecțiunilor

Problemă	Cauze posibile	Acțiuni corective
Controlerul nu este alimentat (LED-ul verde nu este aprins).	<ol style="list-style-type: none"> <li>1. Conexiunile bateriei sunt corodate.</li> <li>2. Siguranța în linie de 40 amp din fasciculul de cabluri de pe partea laterală a vehiculului este arsă.</li> <li>3. Controlerul nu este conectat la fasciculul de cabluri de pe partea laterală a vehiculului.</li> </ol>	<ol style="list-style-type: none"> <li>1. Curățați conexiunile bateriei.</li> <li>2. Înlocuiți siguranța.</li> <li>3. Conectați controlerul.</li> </ol>
Motorul dispozitivului rotativ nu funcționează.	<ol style="list-style-type: none"> <li>1. Fasciculele de cabluri ale dispozitivului de împrăștiere și vehiculului nu sunt conectate.</li> <li>2. Controlerul nu este conectat la fasciculul de cabluri de pe partea laterală a vehiculului.</li> <li>3. Motorul dispozitivului rotativ nu este conectat la fasciculul de cabluri de pe partea laterală a dispozitivului de împrăștiere.</li> </ol>	<ol style="list-style-type: none"> <li>1. Conectați fasciculul de cabluri.</li> <li>2. Conectați controlerul.</li> <li>3. Contactați centrul de service autorizat.</li> </ol>
LED-ul roșu este aprins pe controler.	<ol style="list-style-type: none"> <li>1. Dispozitivul de împrăștiere este blocat.</li> </ol>	<ol style="list-style-type: none"> <li>1. Consultați secțiunea Eliberarea unui blocaj.</li> </ol>
Motorul dispozitivului rotativ funcționează, dar dispozitivul rotativ și angrenajul melcat nu se învârt.	<ol style="list-style-type: none"> <li>1. Conexiunea dintre angrenajul melcat și dispozitivul rotativ și arborele motorului nu este bună.</li> <li>2. Conexiunea dintre arborele motorului și butucul motorului nu este bună.</li> </ol>	<ol style="list-style-type: none"> <li>1. Contactați centrul de service autorizat.</li> <li>2. Contactați centrul de service autorizat.</li> </ol>



**Mențiuni:**

**Mențiuni:**

**Ce acoperă această garanție:**

Această garanție acoperă defecte de material și de manoperă, cu excepția celor menționate mai jos.

**Cine este acoperit:**

Persoana inițială care cumpără de la un distribuitor autorizat.

**Durată:**

**Produs complet:** 2 ani de la data achiziției.

**Service:** 2 ani de la data achiziției pentru produsul complet.

**Piese:** 1 an de la data achiziției. (fără service)

**Ce operații va efectua BOSS Products:**

BOSS Products, la discreția sa, va repara sau înlocui gratuit componentele defecte.

**Ce trebuie să faceți pentru garanție de service:**

Pentru a obține garanție de service, cumpărătorul trebuie să returneze produsele defecte oricărui distribuitor BOSS Products autorizat (de preferat, cel de la care a fost cumpărat produsul) în perioada de garanție. Cumpărătorul trebuie să poată verifica data inițială de achiziție. Toate costurile de transport către și de la distribuitor vor fi suportate de cumpărător. Pentru a localiza cel mai apropiat distribuitor BOSS, sunați la numărul gratuit: (800) 286-4155.

**Ce nu acoperă:**

1. Piese de consum, precum furtunuri, saboți de plug, margini de tăiere, știfturi, piulițe, șuruburi, ghidaje de lamă etc.
2. Produsele reparate sau modificate de oricine în afară de un distribuitor BOSS Products autorizat.
3. Produsele care au fost utilizate incorect, neglijate, au fost implicate în accidente, au fost instalate, întreținute, îngrijite sau depozitate incorect.
4. Produsele montate pe alte vehicule decât cele listate în *Diagrama de aplicație și Ghidul de selecție BOSS Snowplow*.
5. BOSS Products nu își asumă răspunderea pentru daune ale vehiculului dumneavoastră rezultate în urma atașării sau utilizării produselor BOSS. Cumpărătorul este unicul responsabil pentru riscul pentru vehicule.

**Limitele răspunderii BOSS Products sunt:**

**răspunderea BOSS Products este limitată în mod expres la reparații sau înlocuiri de piese defecte. BOSS Products nu este răspunzătoare pentru daune secundare, speciale sau exigibile, chiar dacă acestea sunt cauzate de neglijența sau greșeala BOSS Products. Garanțiile de mai sus sunt exclusive și înlocuiesc orice alte garanții exprese și implicite, inclusiv, dar fără a se limita la garanții implicite de vandabilitate și potrivire pentru un anumit scop.**

Această garanție nu se aplică în cazul în care ați cumpărat produsul pentru utilizare în scopuri personale, familiale sau casnice. În acest caz, consultați Garanția limitată pentru consumator a BOSS Products.

BOSS Products este o divizie a  
The Toro® Company  
P.O. Box 787, 2010 The BOSS Way  
Iron Mountain, MI 49801

(2016-2017)

# Garanție pentru consumator BOSS Products

## Ce acoperă această garanție:

Această garanție acoperă defecte de material și de manoperă, cu excepția celor menționate mai jos.

## Cine este acoperit:

Cumpărătorul inițial al produsului BOSS, care cumpără produsul pentru utilizare în scopuri personale, familiale sau casnice.

## Durată:

**Produs complet:** 2 ani de la data achiziției.

**Service:** 2 ani de la data achiziției pentru produsul complet.

**Piese:** 1 an de la data achiziției. (fără service)

## Ce operații va efectua BOSS Products:

BOSS Products, la discreția sa, va repara sau înlocui gratuit componentele defecte.

## Ce trebuie să faceți pentru garanție de service:

Pentru a obține garanție de service, cumpărătorul trebuie să returneze produsele defecte oricărui distribuitor BOSS Products autorizat (de preferat, cel de la care a fost cumpărat produsul) în perioada de garanție. Cumpărătorul trebuie să poată verifica data inițială de achiziție. Toate costurile de transport către și de la distribuitor vor fi suportate de cumpărător. Pentru a localiza cel mai apropiat distribuitor BOSS, sunați la numărul gratuit: (800) 286-4155.

## Ce nu acoperă:

1. Piese de consum, precum furtunuri, saboți de plug, margini de tăiere, știfturi, piulițe, șuruburi, ghidaje de lamă etc.
2. Produsele reparate sau modificate de oricine în afară de un distribuitor BOSS Products autorizat.
3. Produsele care au fost utilizate incorect, neglijate, au fost implicate în accidente, au fost instalate, întreținute, îngrijite sau depozitate incorect.
4. Produsele montate pe alte vehicule decât cele listate în *Diagrama de aplicație și Ghidul de selecție BOSS Snowplow*.
5. BOSS Products nu își asumă răspunderea pentru daune ale vehiculului dumneavoastră rezultate în urma atașării sau utilizării produselor BOSS. Cumpărătorul este unicul responsabil pentru riscul pentru vehicule.

## Limitele răspunderii BOSS Products sunt:

**răspunderea BOSS Products este limitată în mod expres la reparații sau înlocuiri de piese defecte. BOSS Products nu este răspunzătoare pentru daune secundare, speciale sau exigibile, chiar dacă acestea sunt cauzate de neglijența sau greșeala BOSS Products. Garanțiile de mai sus sunt exclusive și înlocuiesc orice alte garanții exprese și implicite, inclusiv, dar fără a se limita la garanții implicite de vandabilitate și potrivire pentru un anumit scop.**

## Legislația națională:

Unele țări nu permit excluderea daunelor secundare sau speciale sau limitarea duratei unei garanții implicite, așadar este posibil ca aceste limitări sau excluderi să nu se aplice în cazul dumneavoastră. Această garanție vă oferă drepturi legale specifice și este posibil să aveți și alte drepturi care variază în funcție de țară.

Această garanție nu se aplică în cazul în care ați cumpărat produsul pentru utilizare în scopuri personale, familiale sau casnice. În acest caz, consultați Garanția limitată pentru consumator a BOSS Products.

BOSS Products este o divizie a  
The Toro® Company  
P.O. Box 787, 2010 The BOSS Way  
Iron Mountain, MI 49801

(2016-2017)